

Инструкция по сборке

Тоди

Тумба прикроватная №1

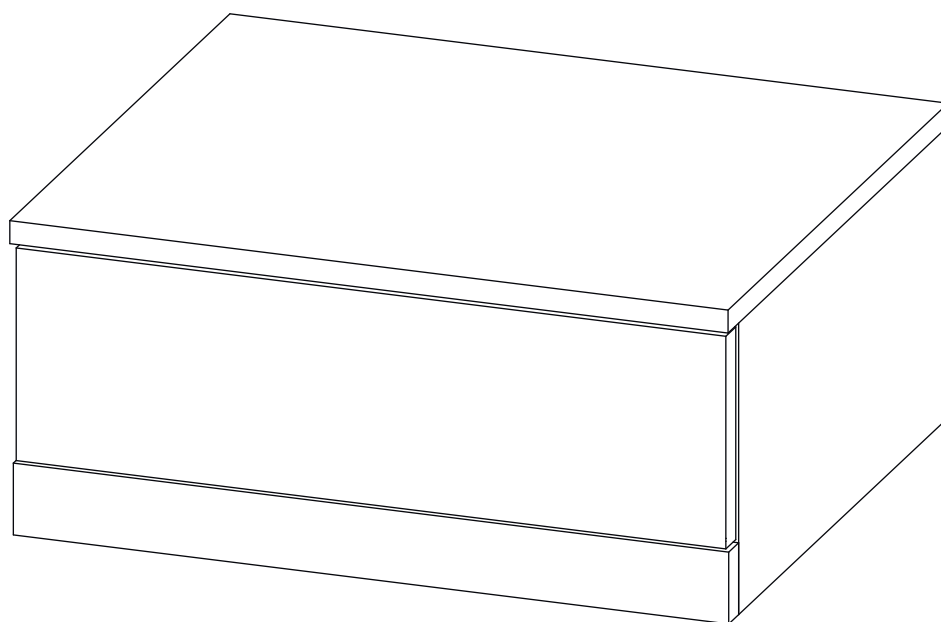

Детали

Поз.	Наименование	Кол-во	Длина	Ширина
1	Крышка	1	500	421
2	Дно	1	466	398
3	Дно ящика	1	408	334
4	Бок	1	204	398
5	Бок	1	204	398
6	Задн. пан. ящика	1	128	408
7	Бок. ящ. левая	1	128	350
8	Бок. ящ. правая	1	128	350
9	Фасад ящика	1	148	494
10	Планка	1	50	498
11	Задняя стенка	1	203	480

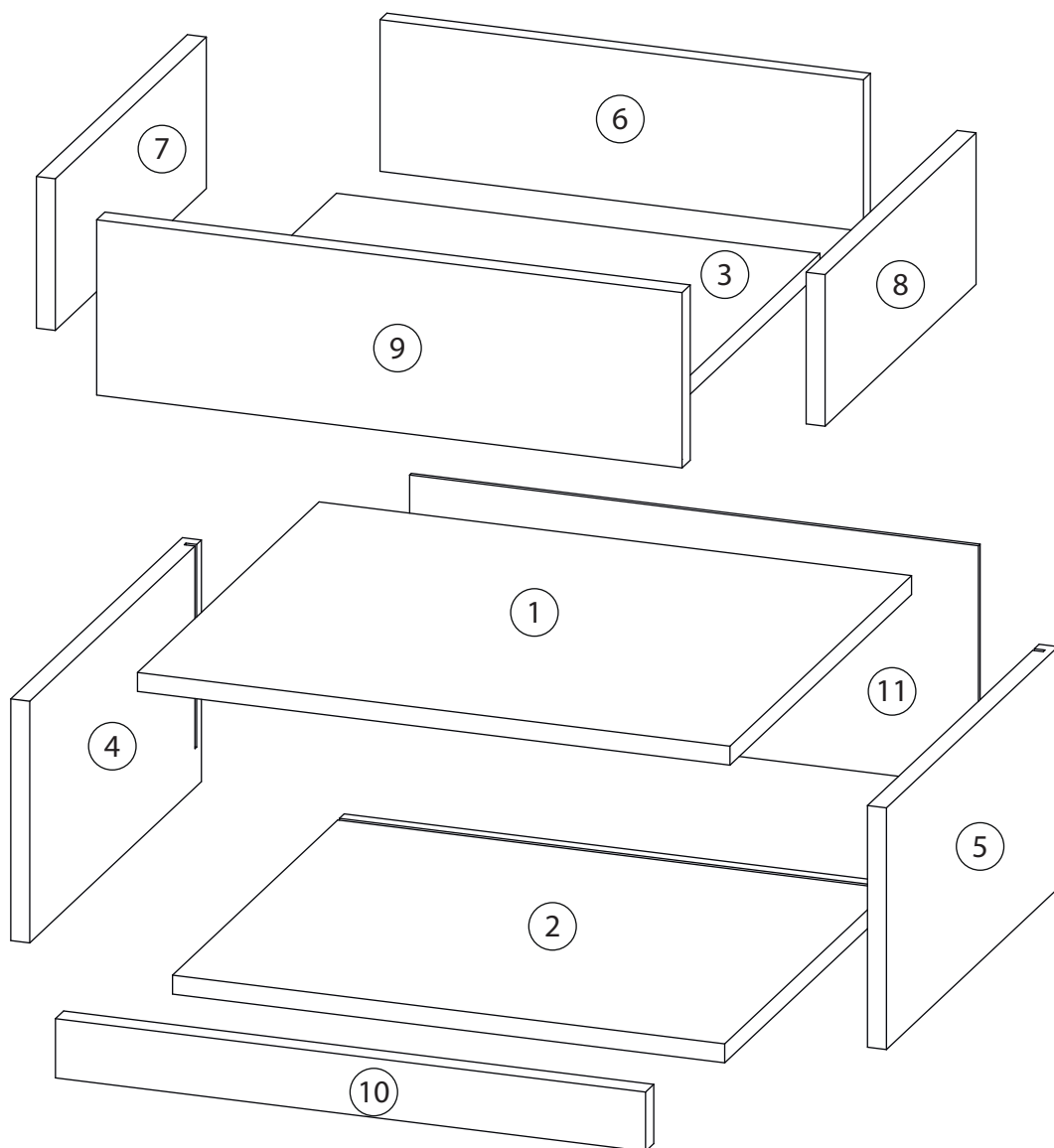

Фурнитура

 12	 13	 14	 15	 16
<u>Заглушка</u> Ø13	<u>Заглушка</u> Ø17-20	<u>Подвес + заглушка</u>	<u>Евровинт 7x50</u>	<u>Полоса</u> <u>крепёжная</u>
 17	 18		 19	 20
<u>Саморез 3,5x16</u>	<u>Шариковые направляющие</u>		<u>Эксцентрик</u>	<u>Шток эксцентрика</u>
 21	 22			
<u>Евровинт 6,3x13</u>	<u>Шкант бук</u>			

1

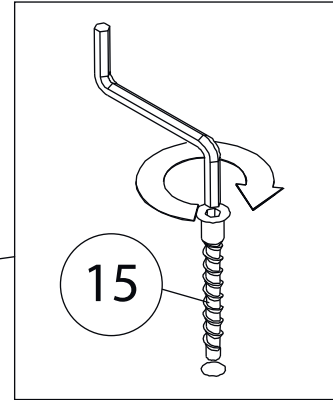
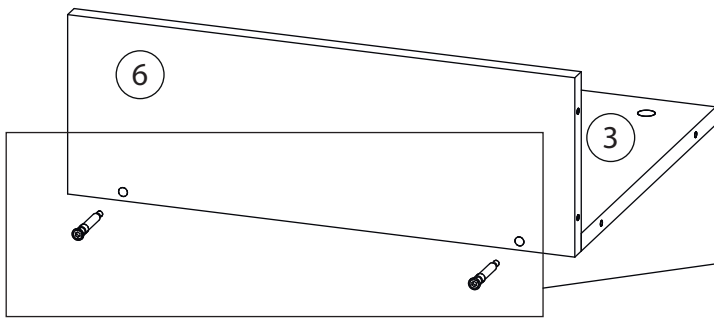

2

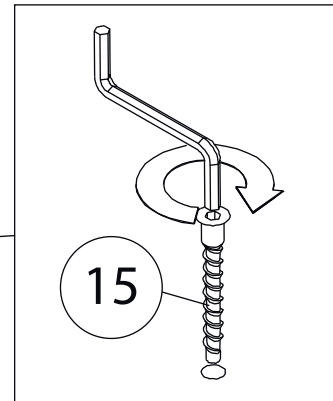
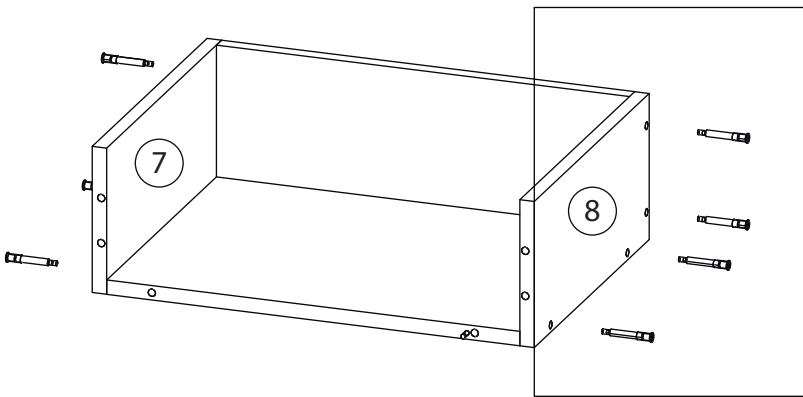

3

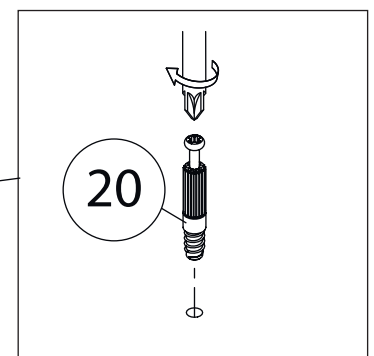
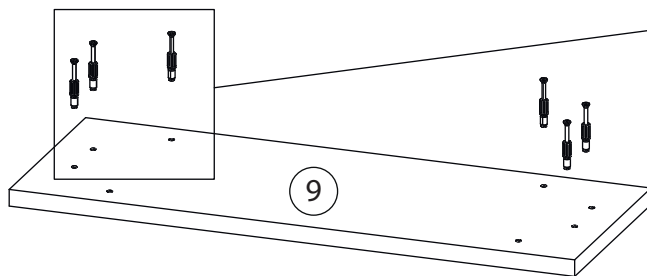

4

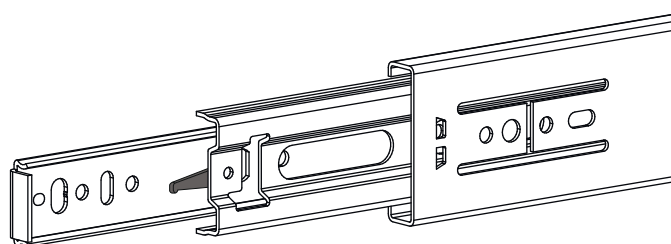
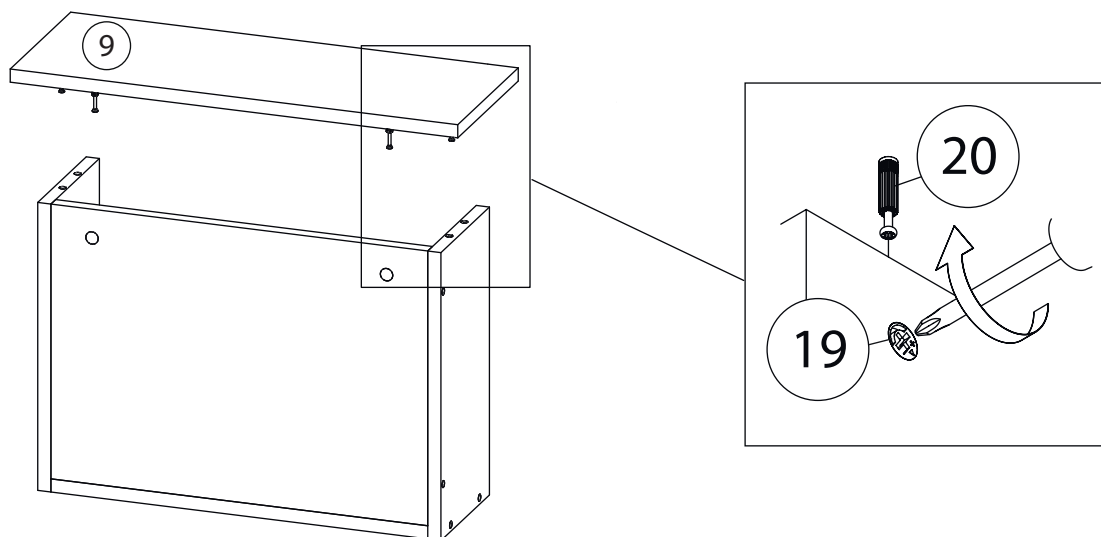

Внимание! Во избежание заклинивания механизма не устанавливайте заглушки винтов и эксцентриков над направляющими!

Схема установки шариковых направляющих.

Для установки шариковых направляющих в изделие необходимо разъединить их на две части. Широкая часть устанавливается на боковую стенку каркаса, а узкая на боковую стенку выдвижного ящика. Разъединение производится путем нажатия на пластиковый рычажок при выдвижении узкой части направляющей (смотри рисунок). Если направляющие крепятся на одной боковине с двух сторон, то саморезы необходимо крепить в разные отверстия направляющей. Для регулировки выкатных ящиков по высоте необходимо крепить узкую часть направляющей через ее овальные отверстия.

5

Шариковые направляющие

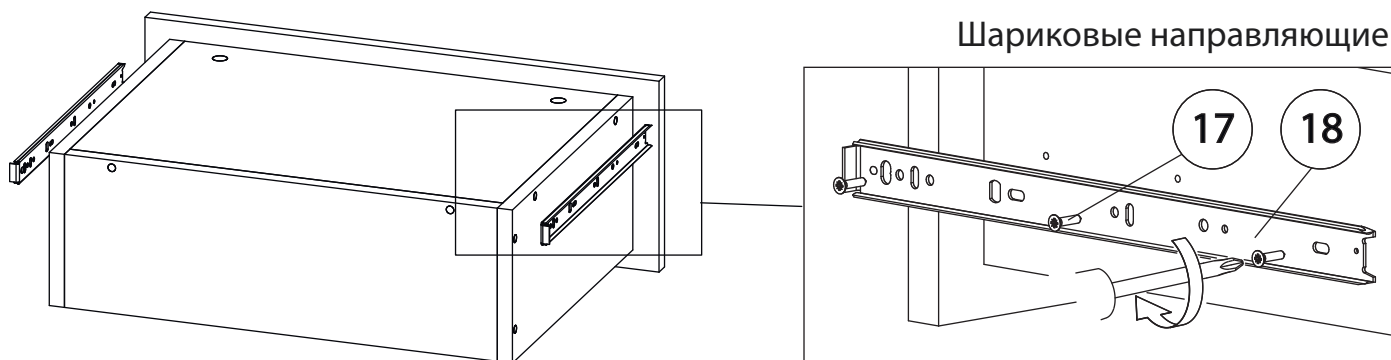

6

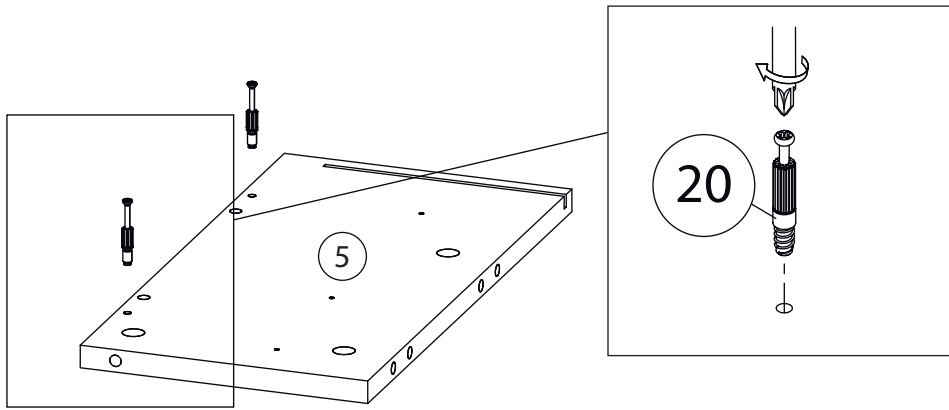

Бок левый (4)
собирается зеркально

7

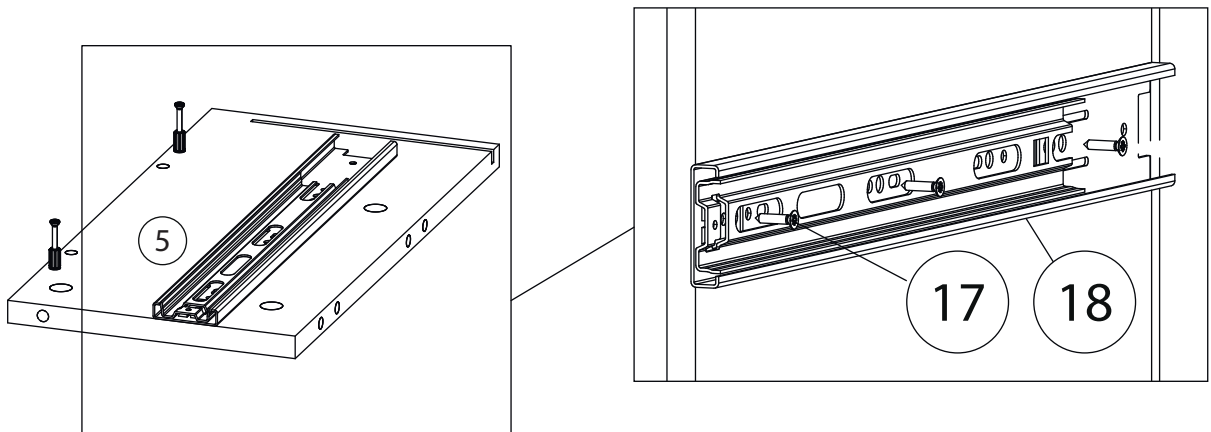

Бок левый (4)
собирается зеркально

8

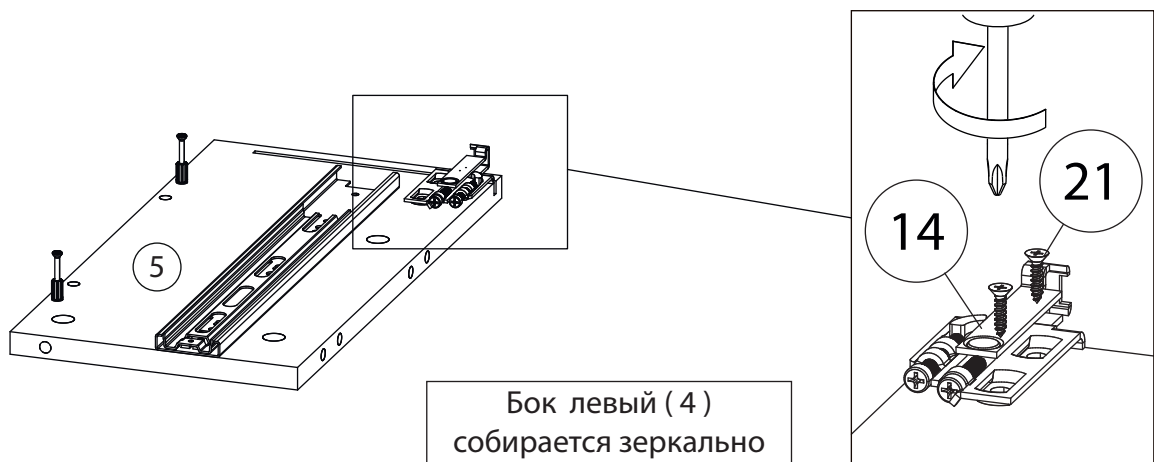

Бок левый (4)
собирается зеркально

9

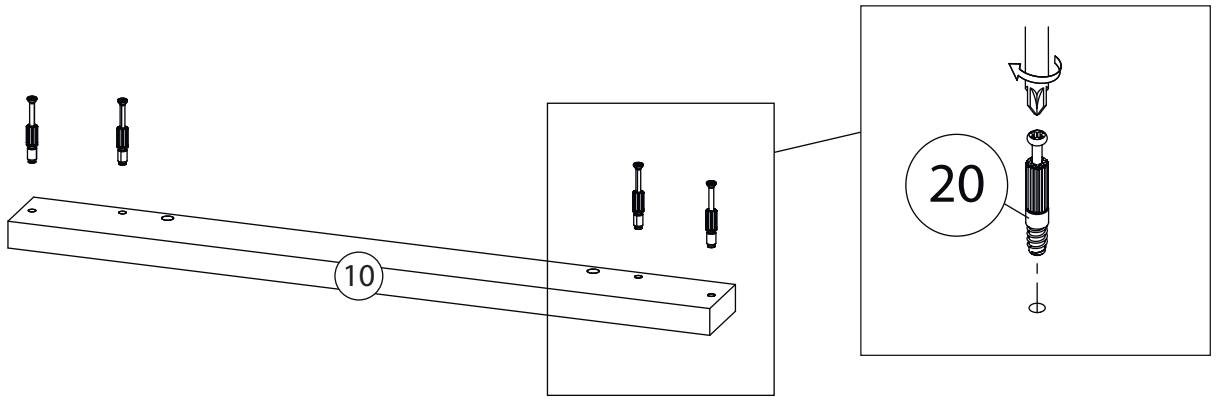

10

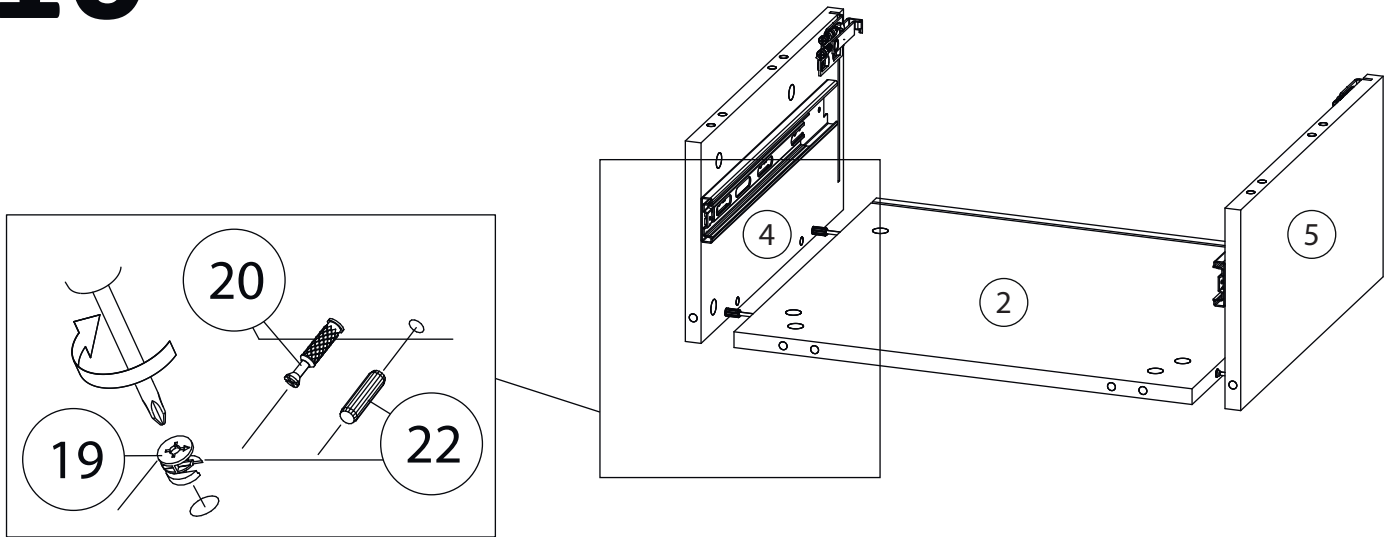

11

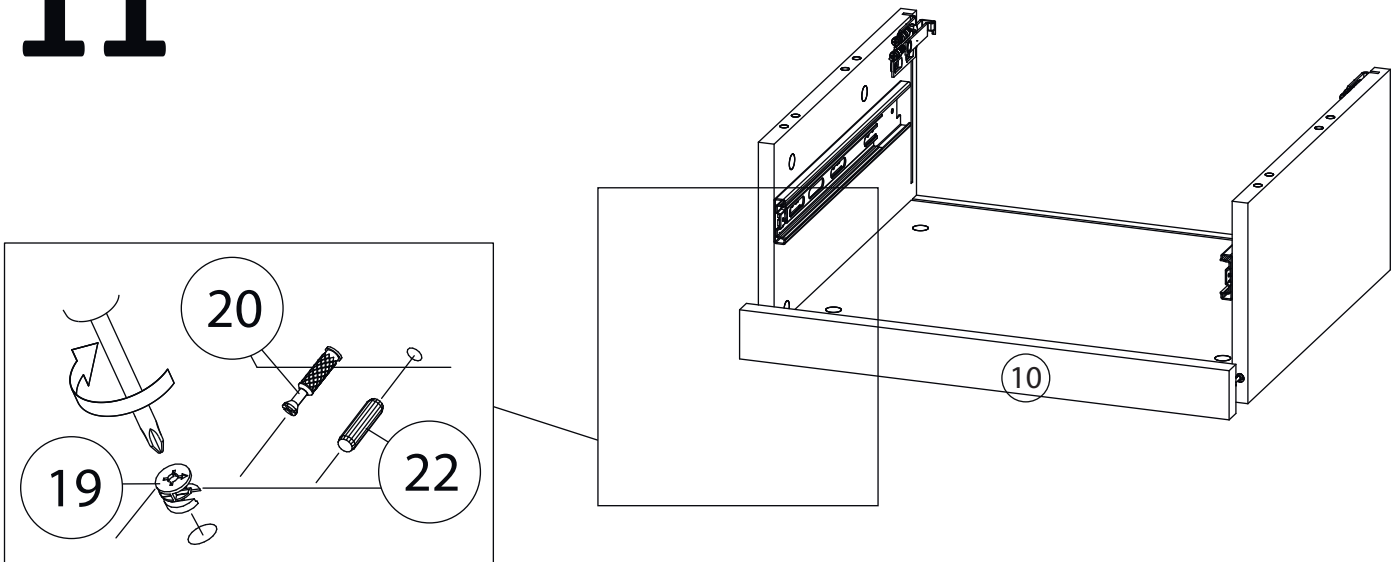

12

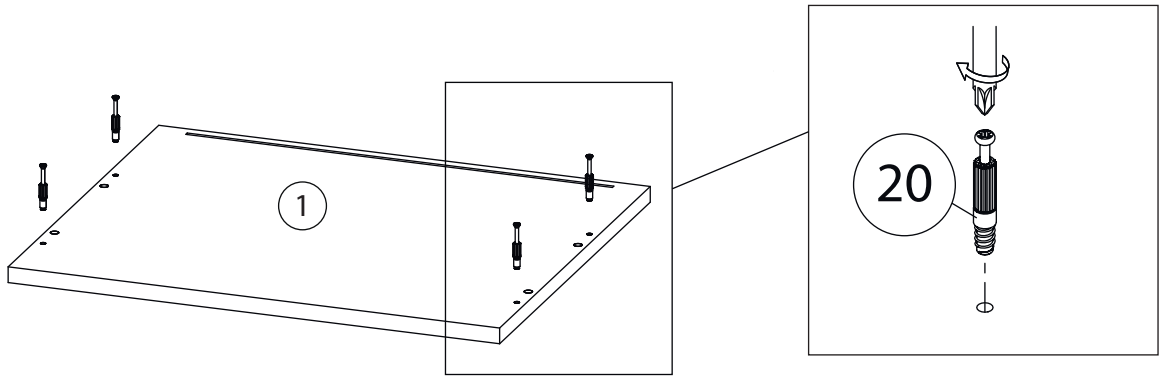

13

Вырежьте прорезы для навесов (20x40мм) согласно приложенной схеме.

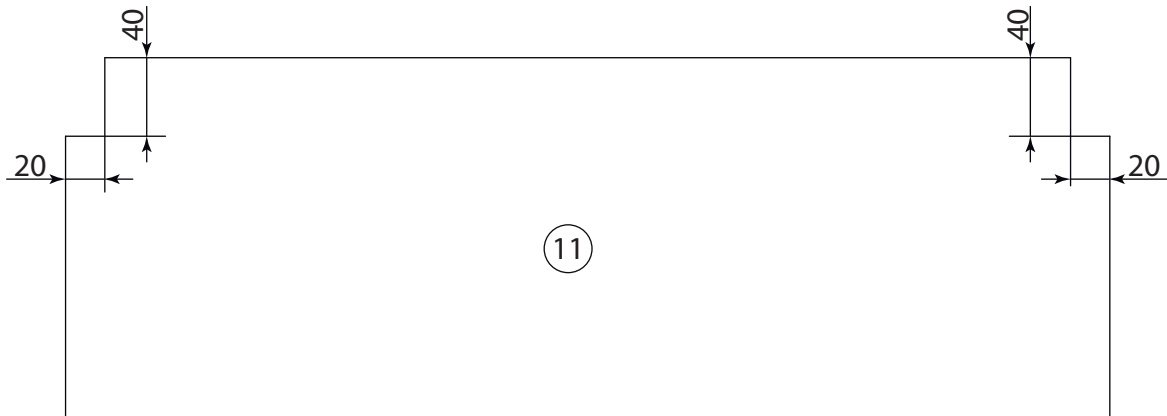

14

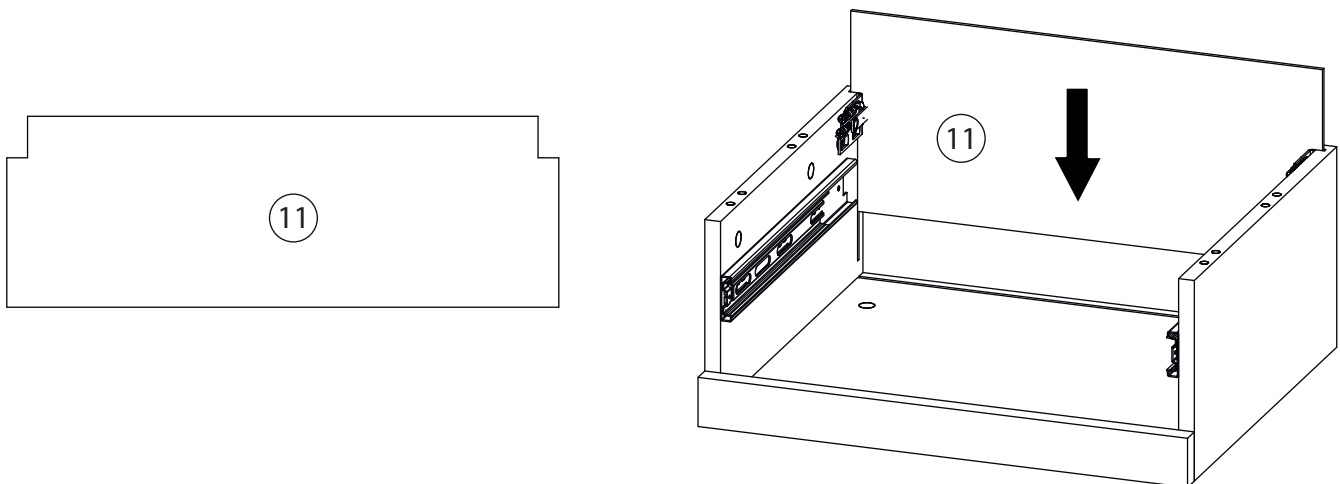

15

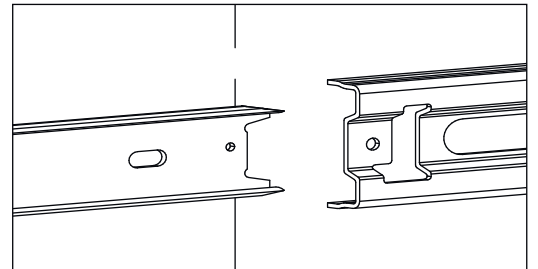
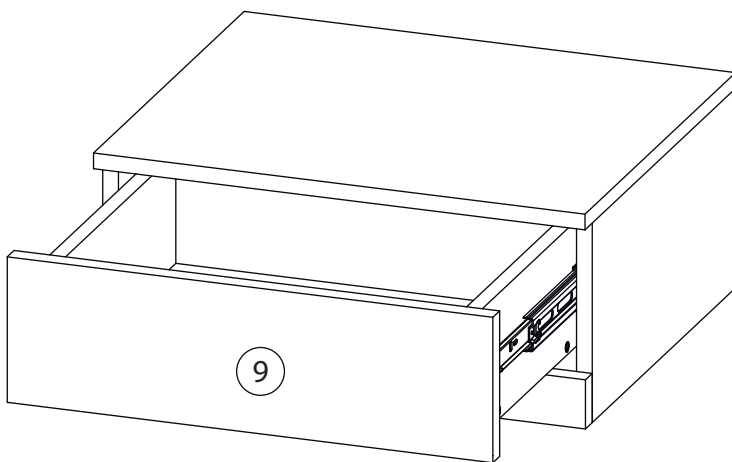
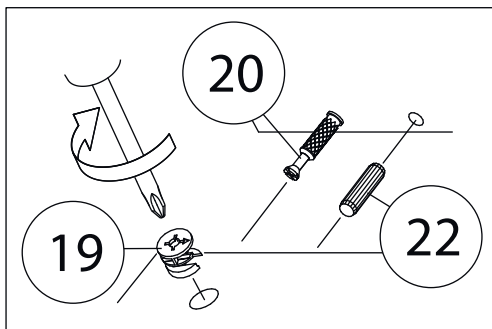
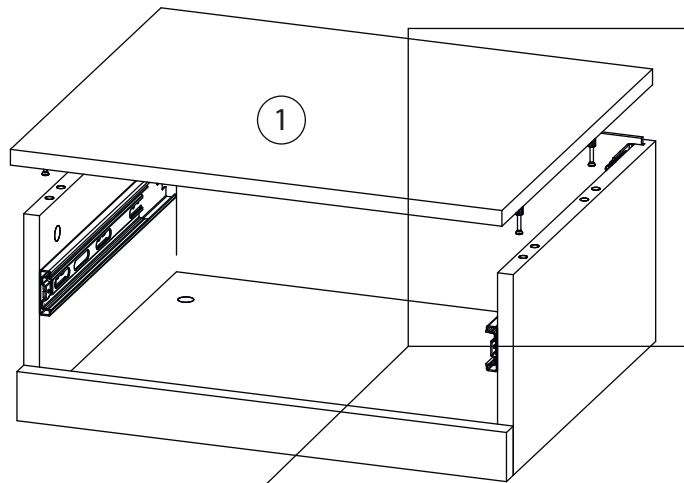

Закрепите полосу крепёжную для навеса (16) на стене горизонтально.
Навесьте собранную полку на полосу крепёжную.

Заклеить технические отверстия заглушками.