

Инструкция по сборке

Терни

Тумба ТВ 3

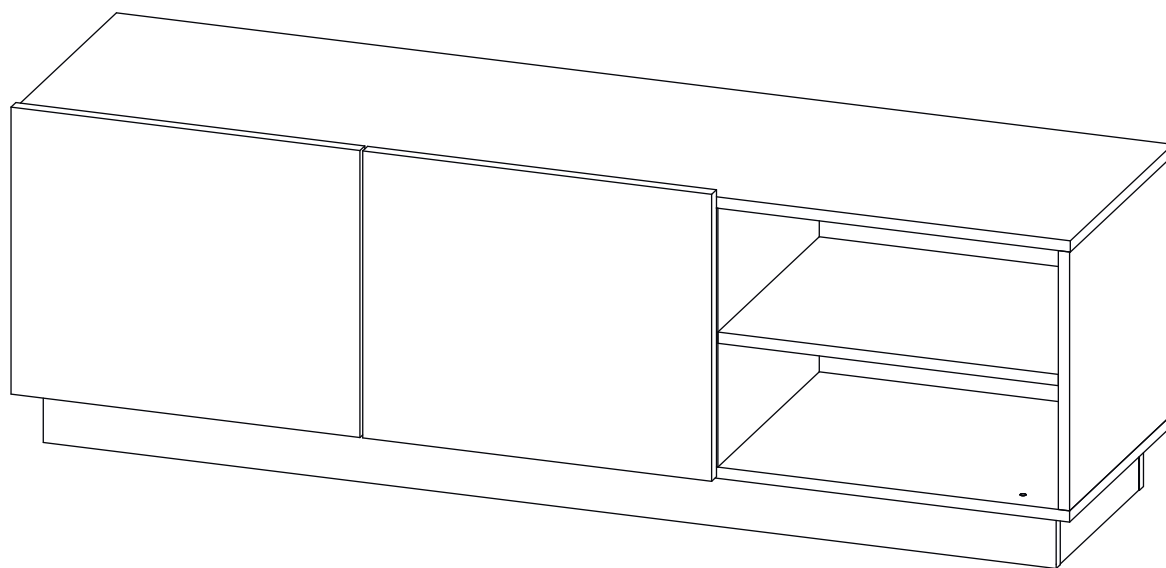

Детали

Поз.	Наименование	Кол-во	Длина	Ширина
1	Крыша	1	1502	401
2	Дно	1	1500	401
3	Полка	1	484	396
4	Полка	2	476	396
5	Бок правый	1	368	401
6	Бок левый	1	368	401
7	Перегородка	1	368	396
8	Перегородка	1	368	396
9	Цоколь	1	1440	80
10	Цоколь	1	1440	80
11	Цоколь	2	309	80
12	Цоколь	1	309	80
13	Дверь1	1	408	496
14	Дверь2	1	408	496
15	Задняя стенка	1	382	1482

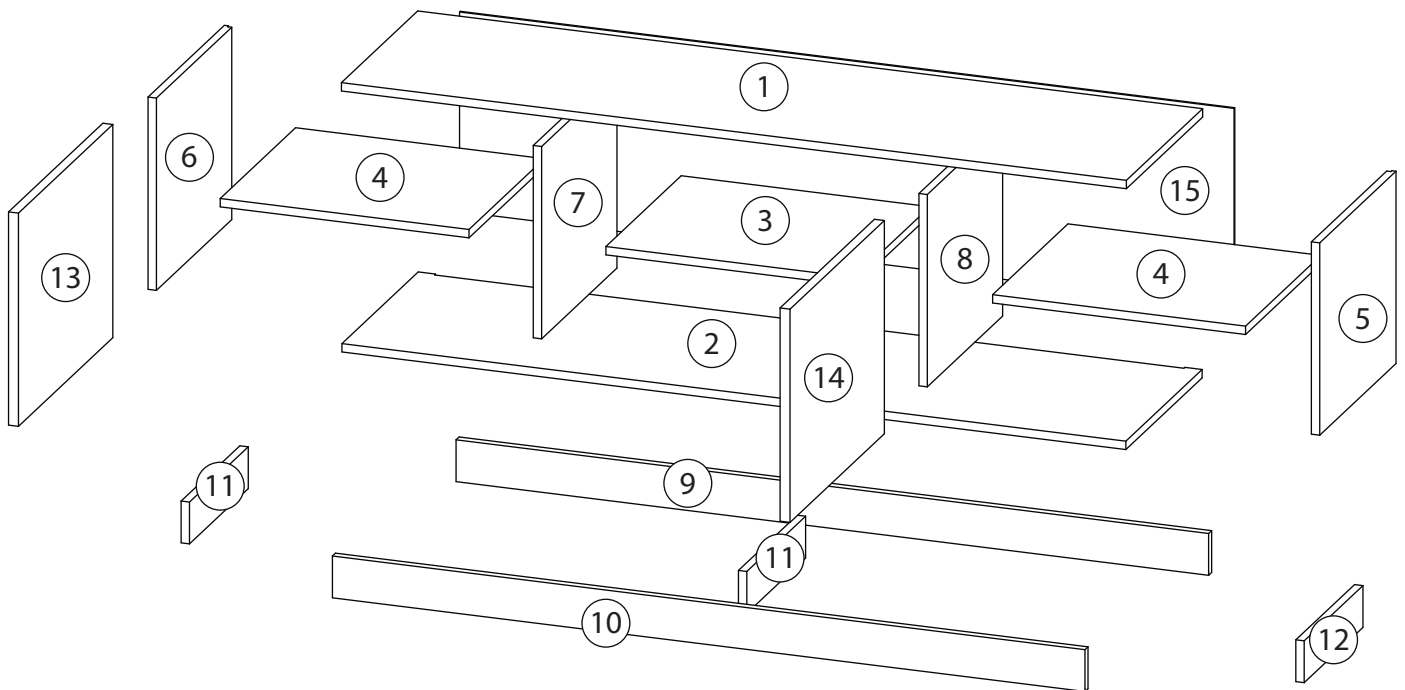

Фурнитура

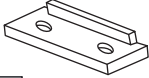
				
16	17	18	19	20
<u>Заглушка</u> Ø13	<u>Заглушка</u> Ø17-20	Евровинт 6,3x13	Евровинт 7x50	<u>Эксцентрик</u>
				
21	22	23	24	25
<u>Саморез 3,5x16</u>	<u>Стяжка VB35</u>	<u>Винт для стяжки</u> VB35	<u>Петля накладная</u>	<u>Гвоздь 1,6x25</u>
				
26	27	28	29	
<u>Шкант бук</u>	<u>Шток эксцентрика</u>	<u>Упор-защелка</u> с толкателем	<u>Подпятник</u>	

1

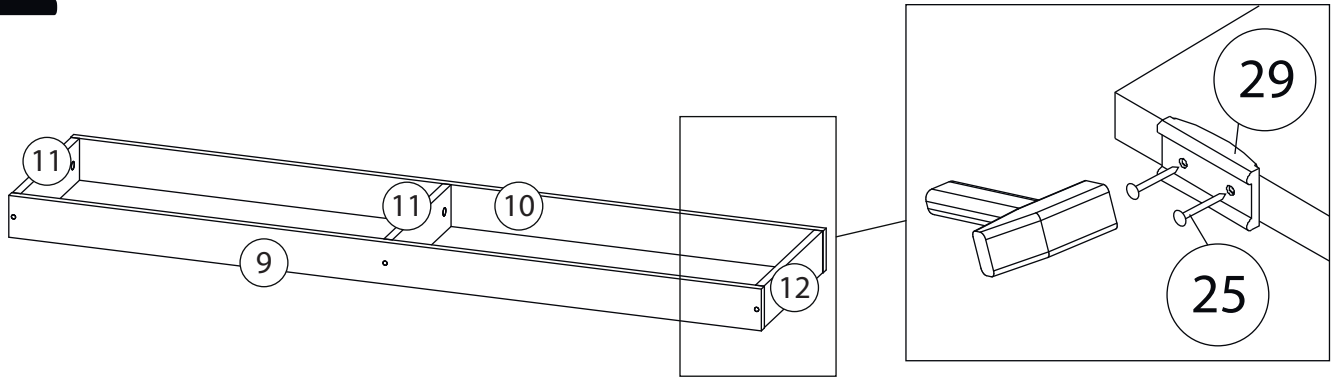

2

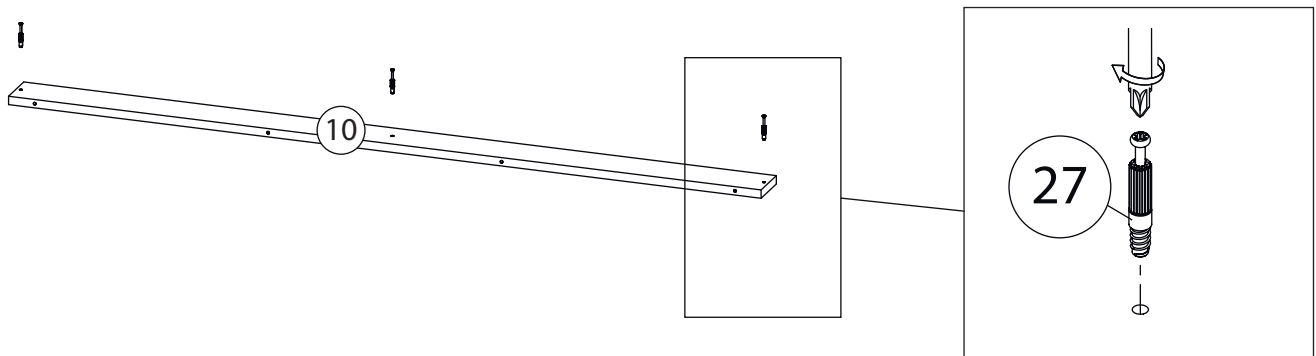

3

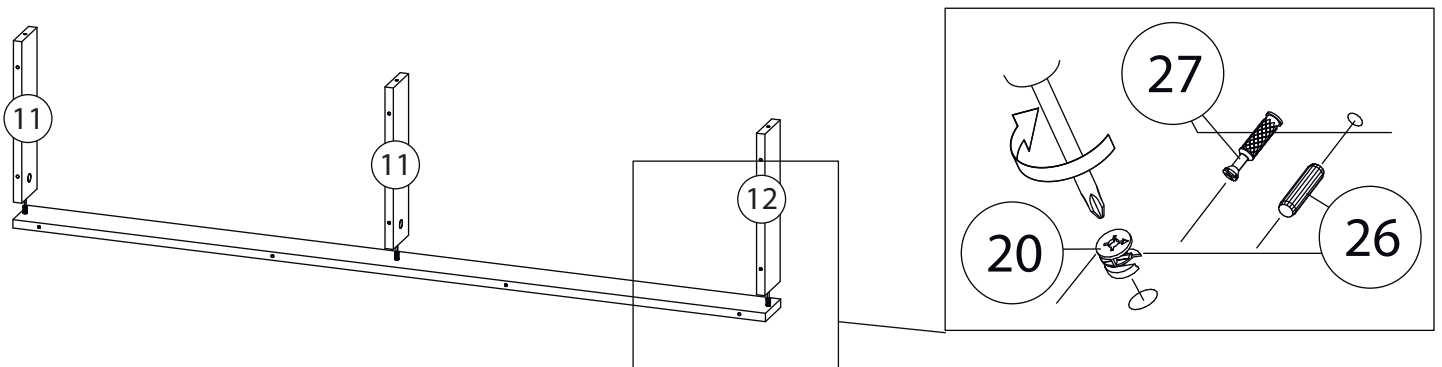

4

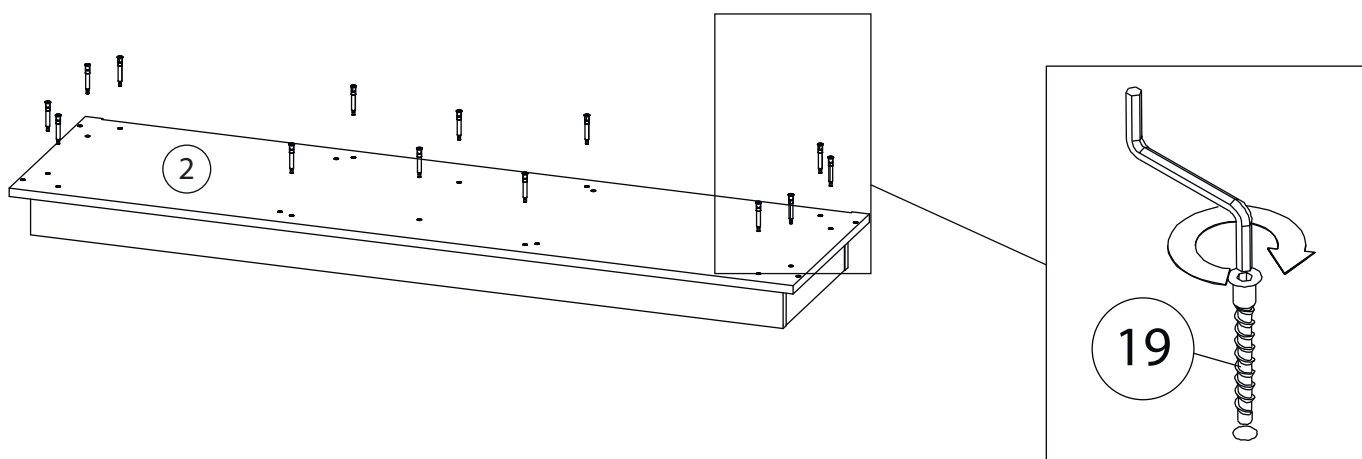
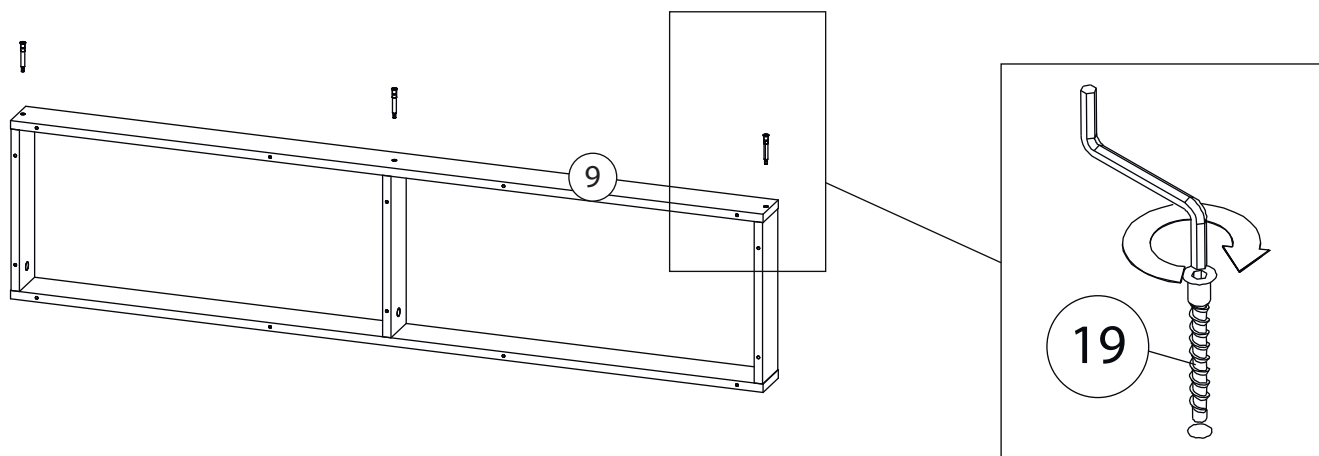

5

Бок левый (6)
собирается зеркально

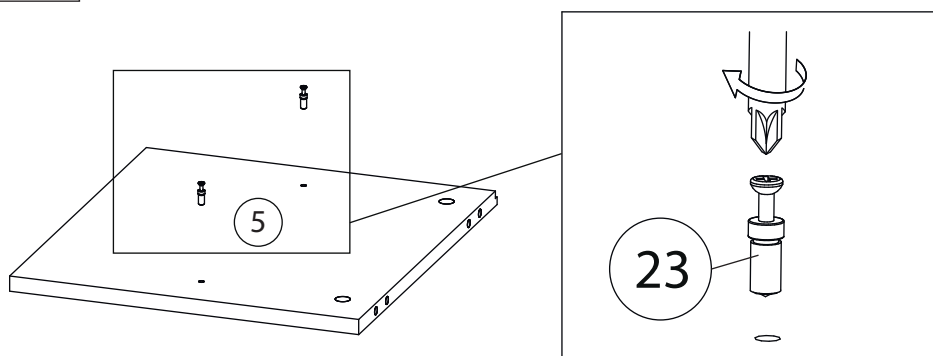

7

Бок левый (6), вертикаль (7)
собирается аналогично

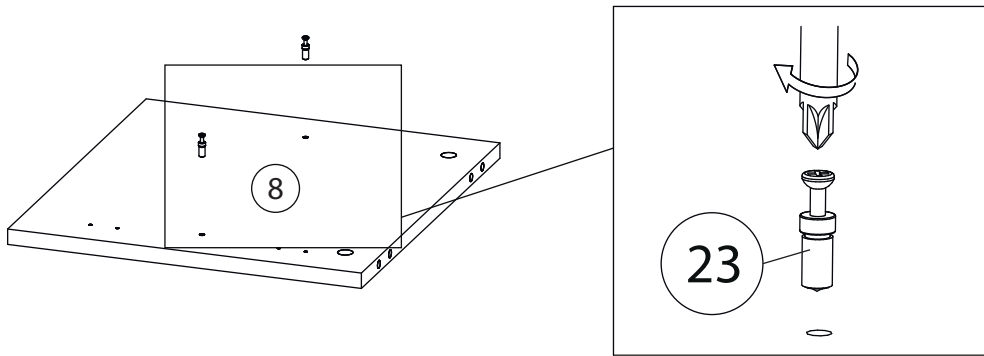

8

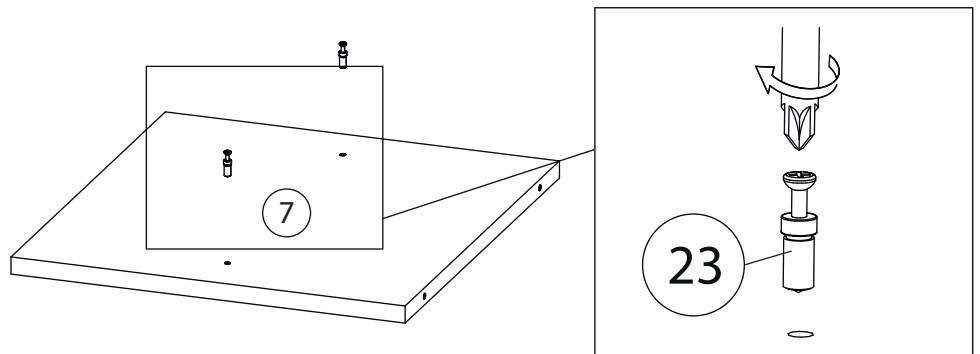

9

Бок левый (6)
собирается зеркально

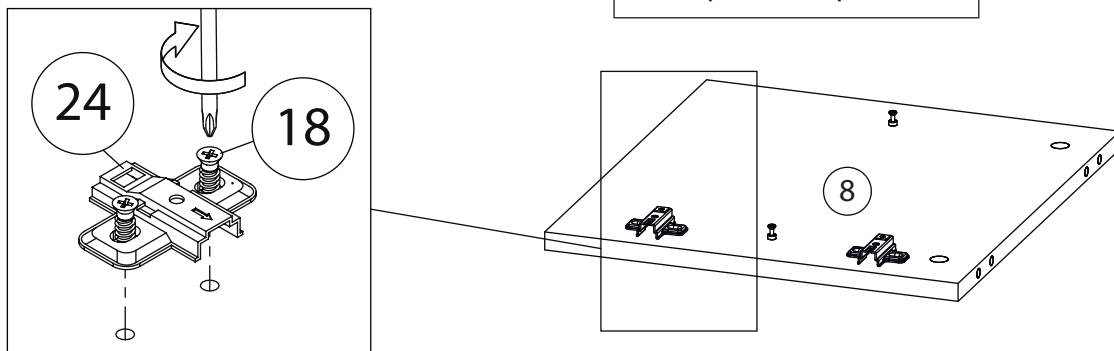

10

Полка (3)
собирается аналогично

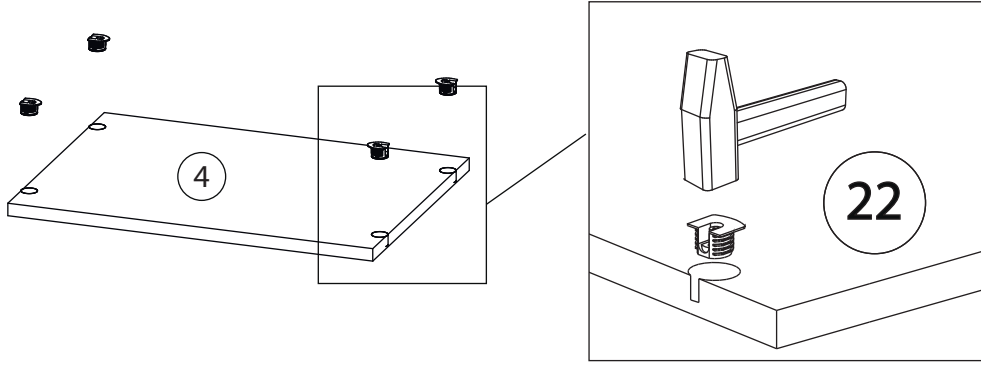

11

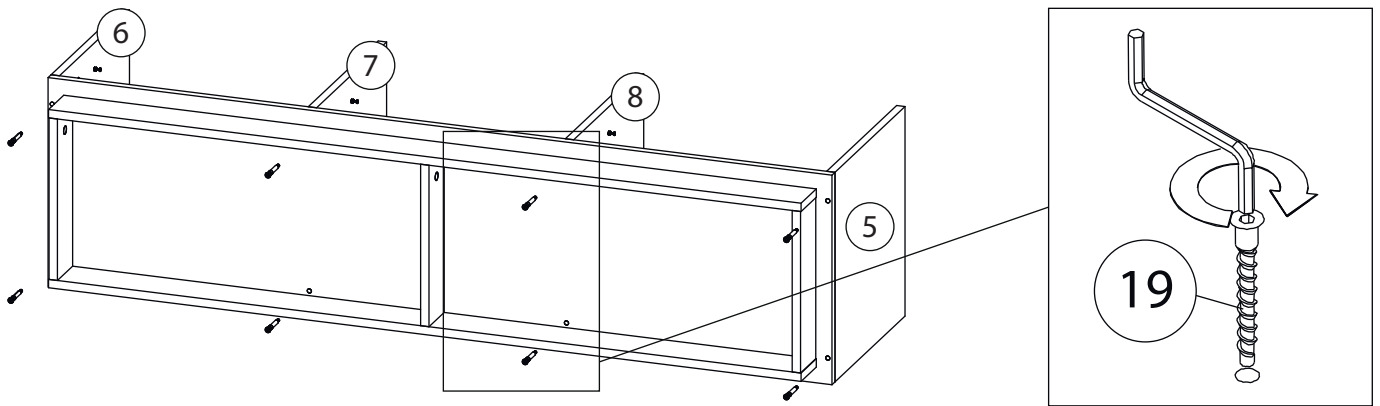

12

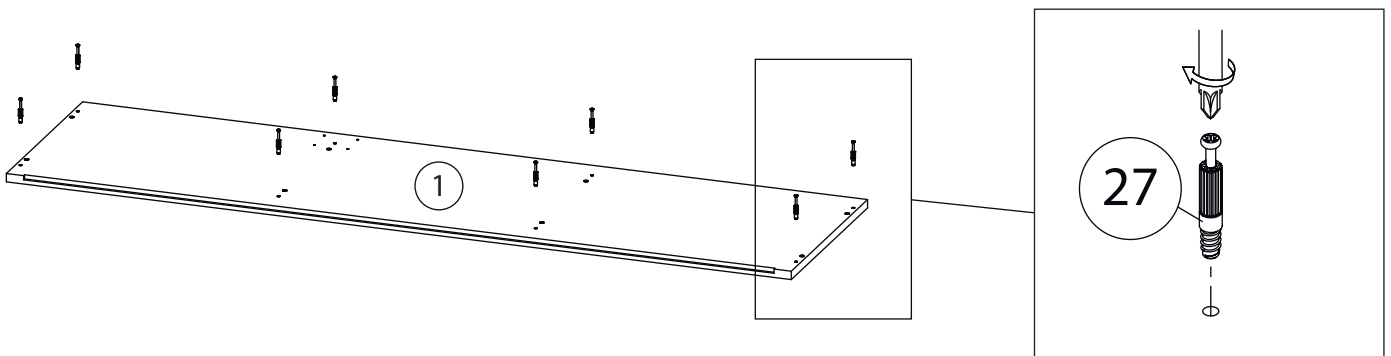

13

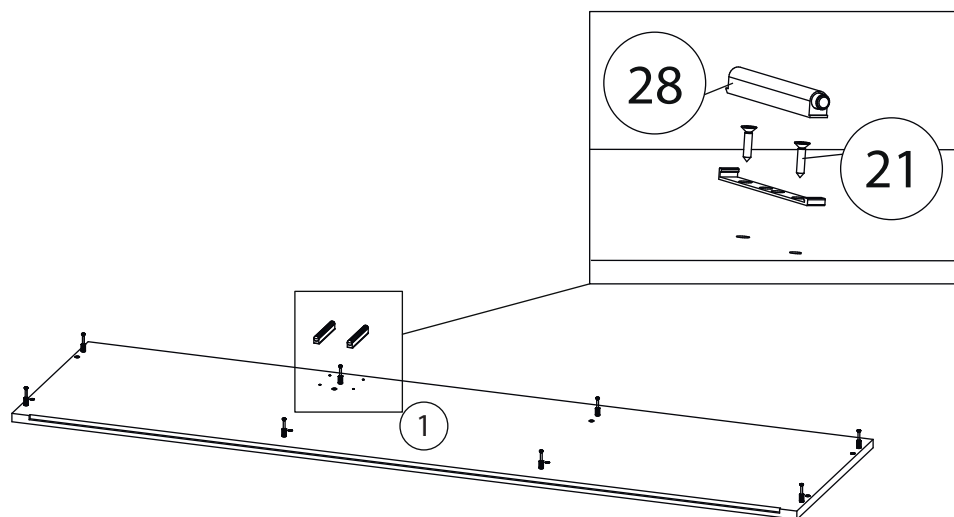

15

Фасад (13)
собирается аналогично

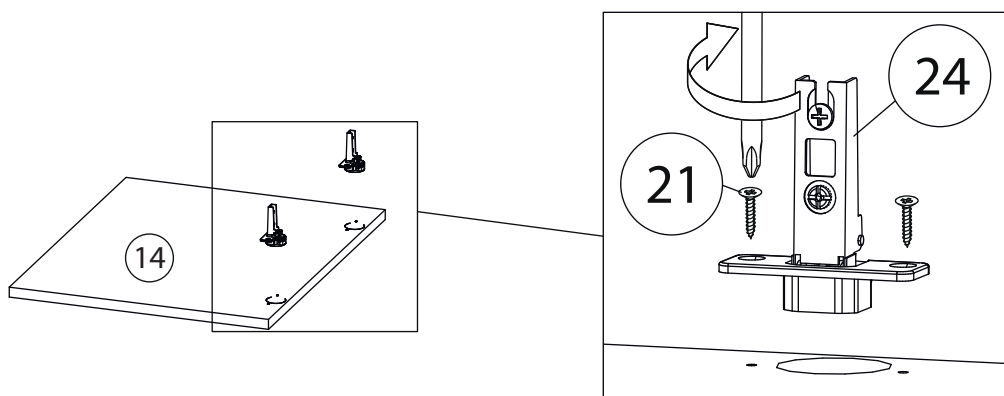

16

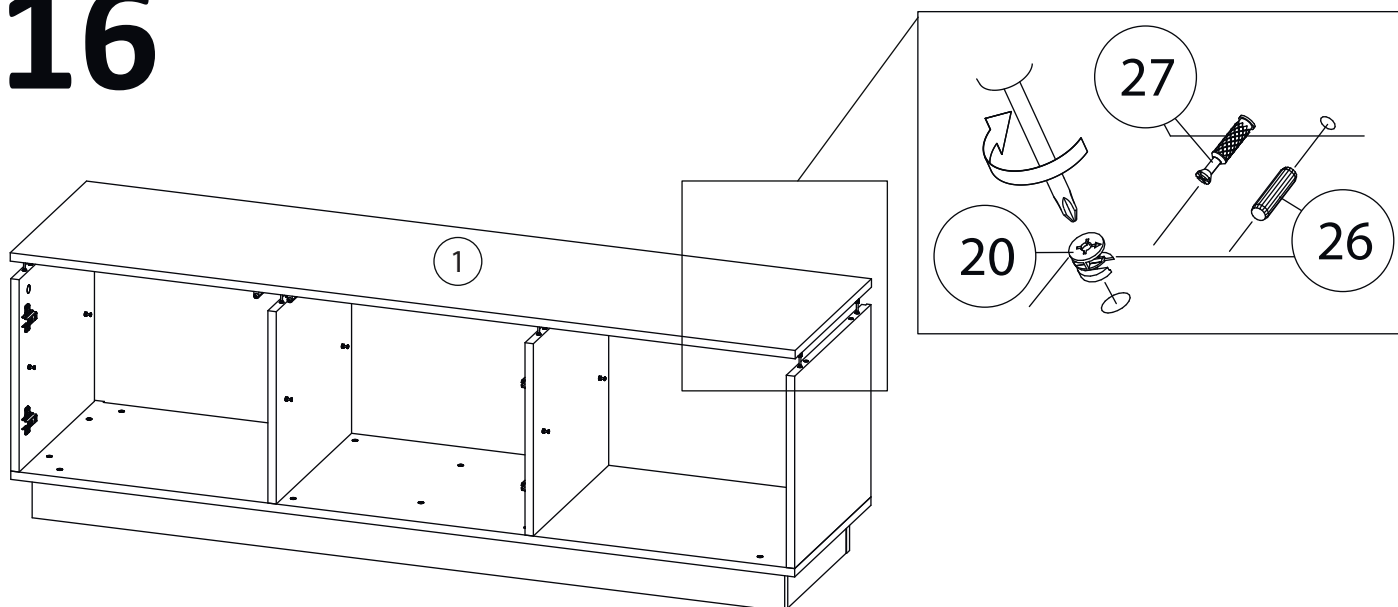

17

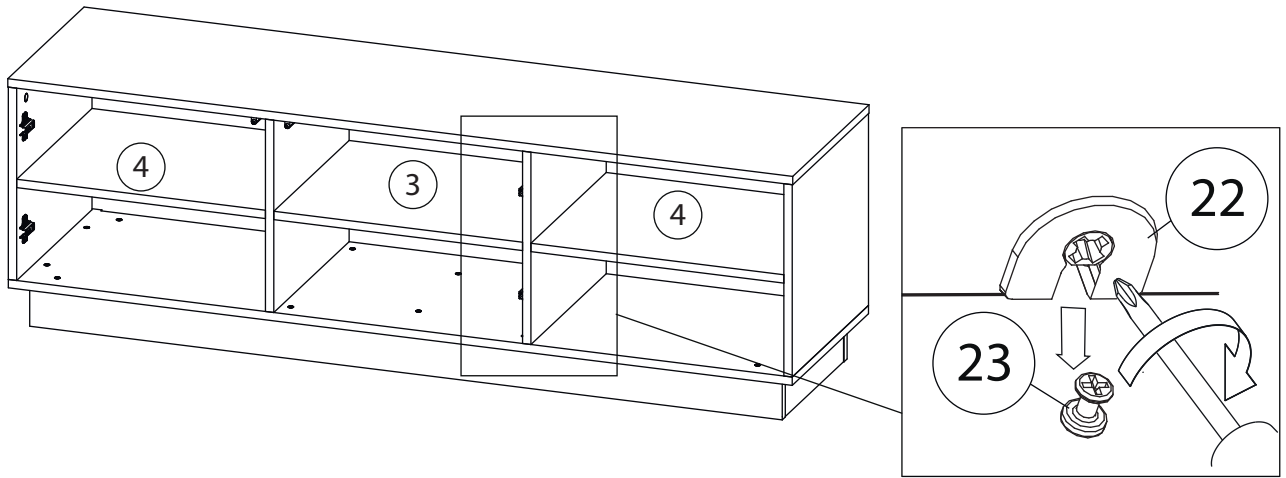

18

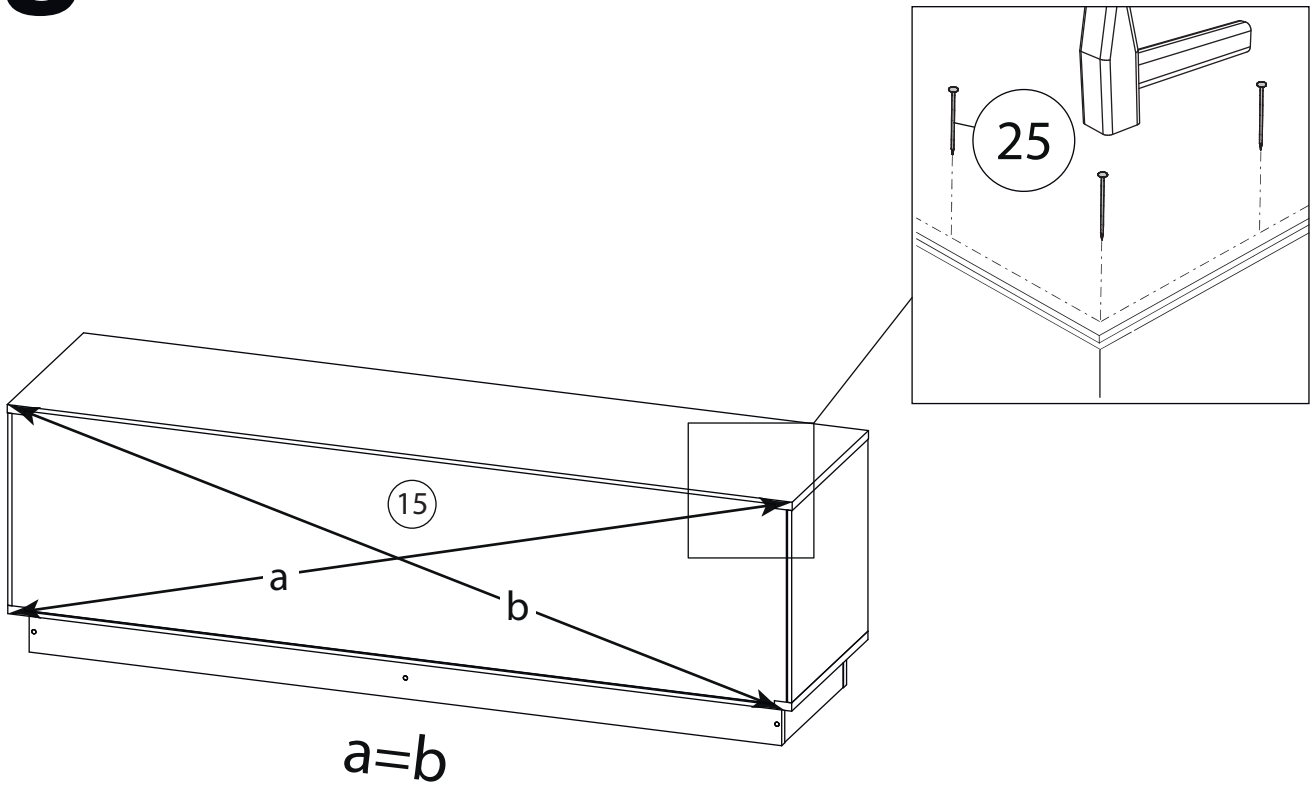

19

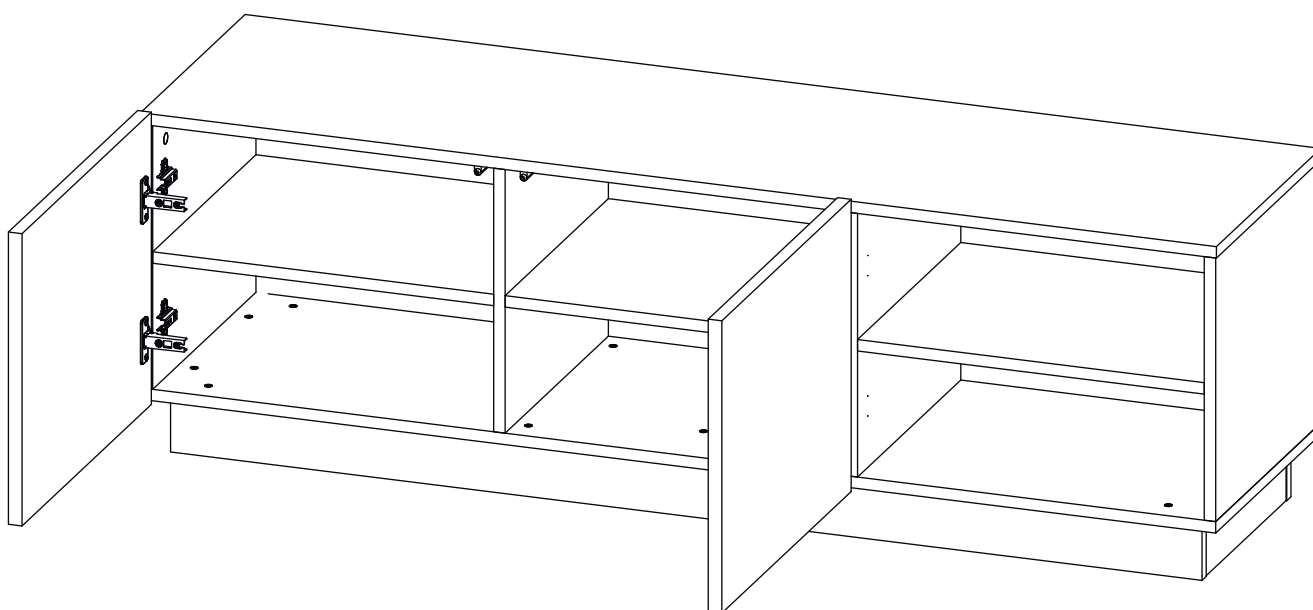
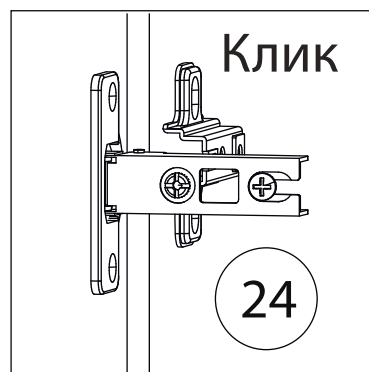

Заклеить технические отверстия заглушками.

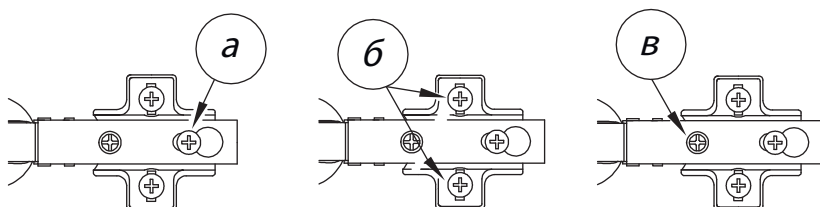

Регулировка петель

а - регулировка расстояния между дверью и корпусом
б - регулировка положения двери по-вертикали
в - регулировка положения двери по-горизонтали