

Инструкция по сборке

Венера

Комод - 2

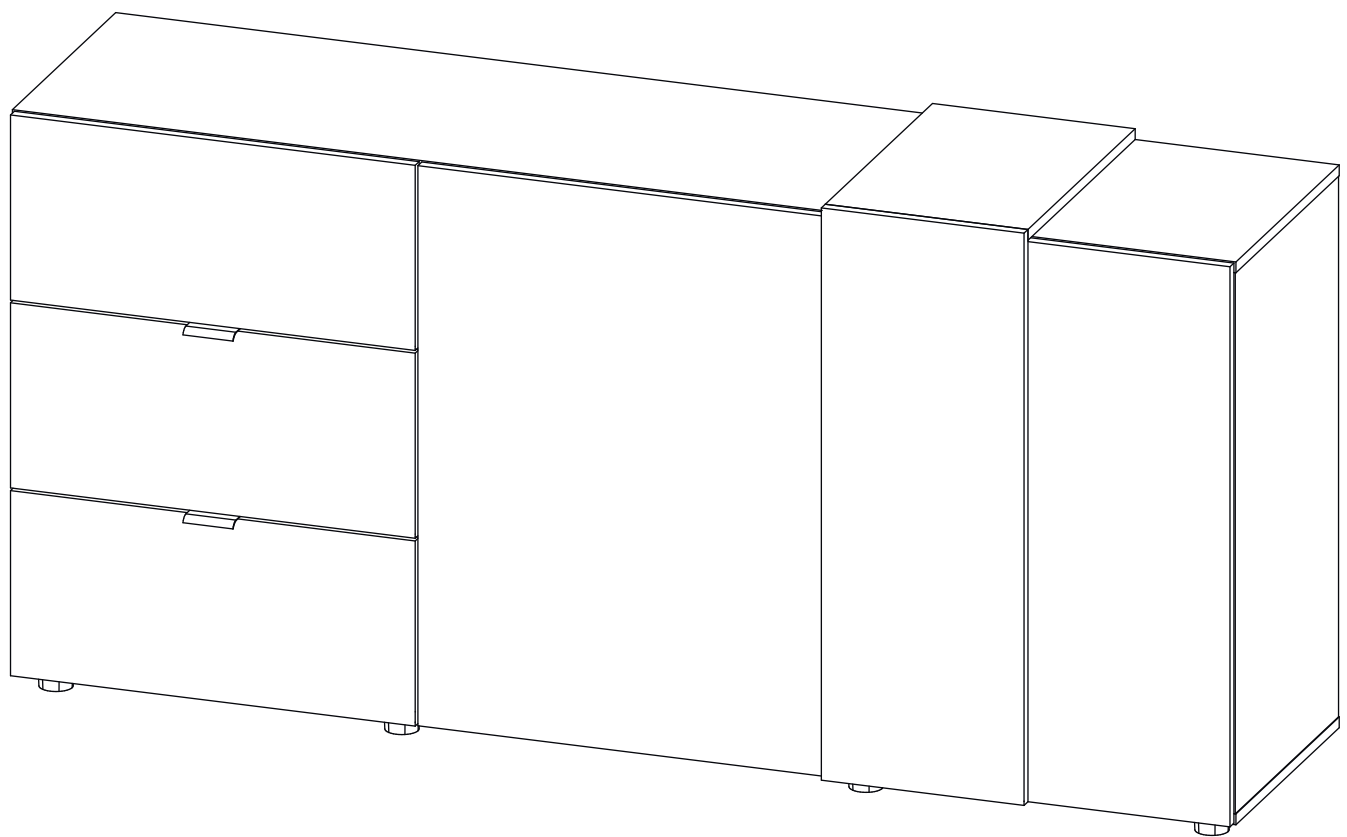





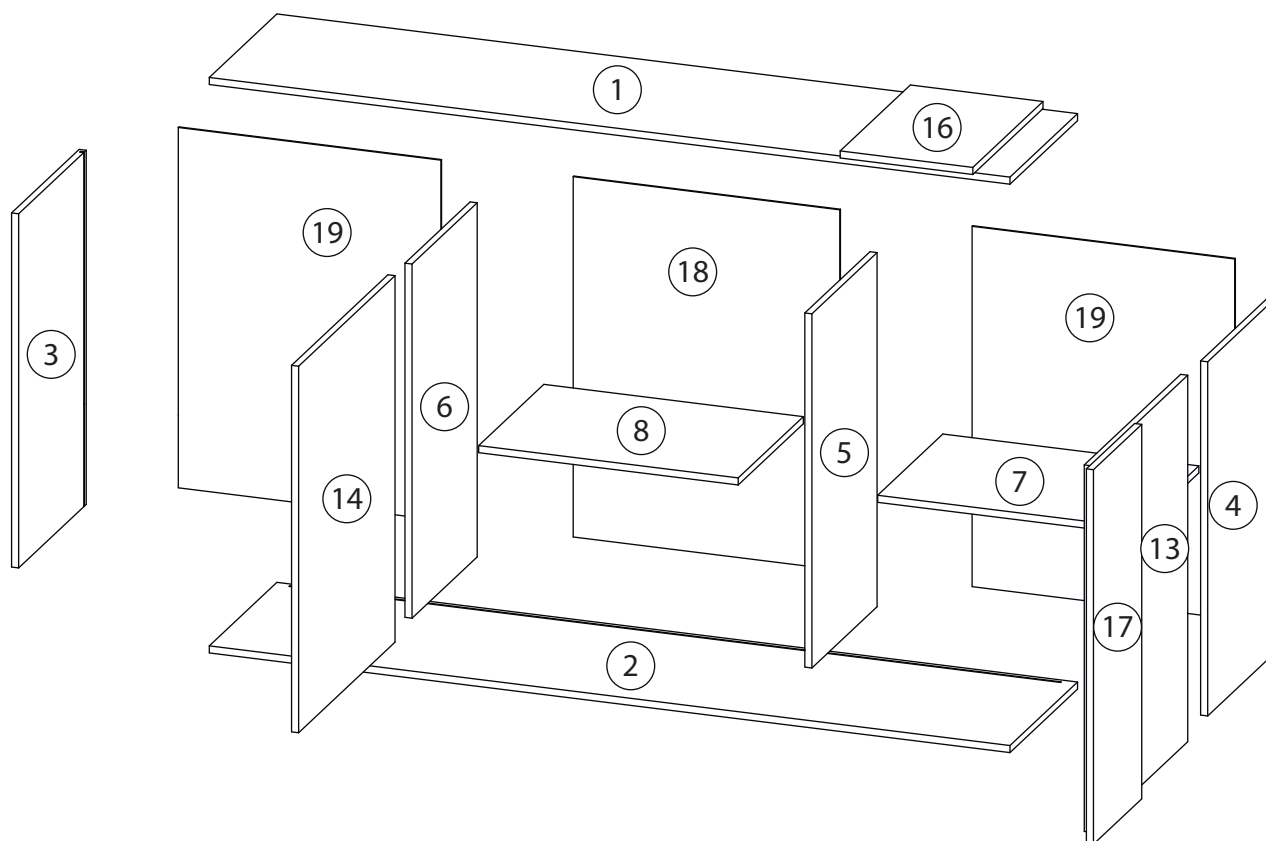
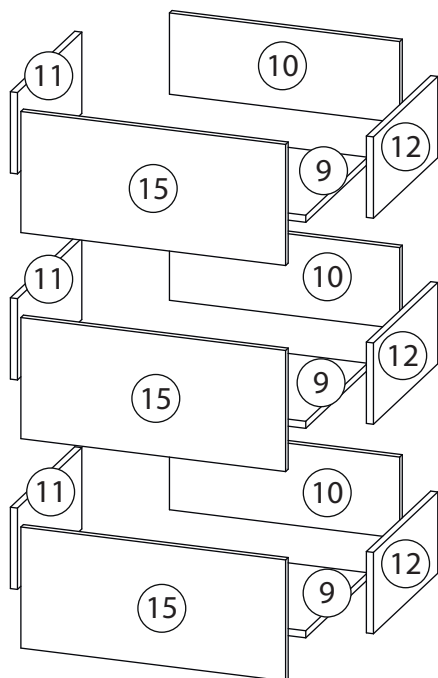

Детали

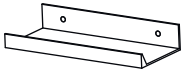
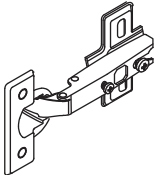
Поз.	Наименование	Кол-во	Длина	Ширина
1	Крыша	1	1811	420
2	Дно	1	1811	420
3	Бок Л	1	801	420
4	Бок Пр	1	801	420
5	Перегородка	1	801	405
6	Перегородка	1	801	405
7	Полка	1	587	405
8	Полка	1	579	405
9	Дно ящика	3	521	384
10	Задн. пан. ящика	3	184	521
11	Бок. ящ. левая	3	184	400
12	Бок. ящ. правая	3	184	400
13	Фасад Пр	1	829	599
14	Фасад Средн	1	829	599
15	Фасад ящика	3	274	599
16	Накладка с саморезами	1	300	847
17	Накладка с саморезами	1	300	436
18	Задняя стенка	1	815	603
19	Задняя стенка	2	815	594

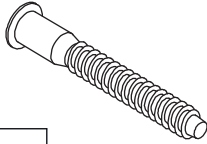
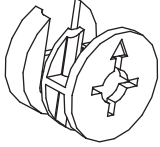

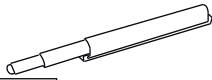
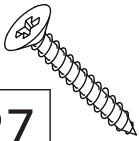
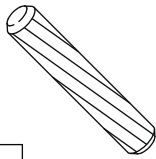
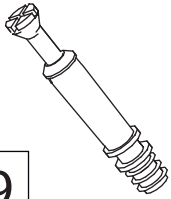
Фурнитура

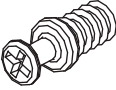
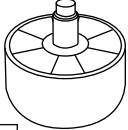
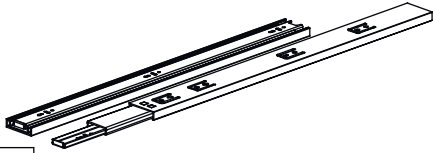
				
20	21	22	23	24
<u>Ручка</u>	<u>Петля</u>	<u>Евровинт 6,3x13</u>	<u>Евровинт 7x50</u>	<u>Эксцентрик</u>
				
25	26	27	28	29
<u>Саморез 3,5x16</u>	<u>Упор-защелка с толкателем</u>	<u>Саморез 3,5x30</u>	<u>Шкант бук</u>	<u>Шток эксцентрика</u>
				
30	31	32	33	
<u>Стяжка VB35</u>	<u>Винт для стяжки VB35</u>	<u>Опора</u>	<u>Шариковые направляющие</u>	

1

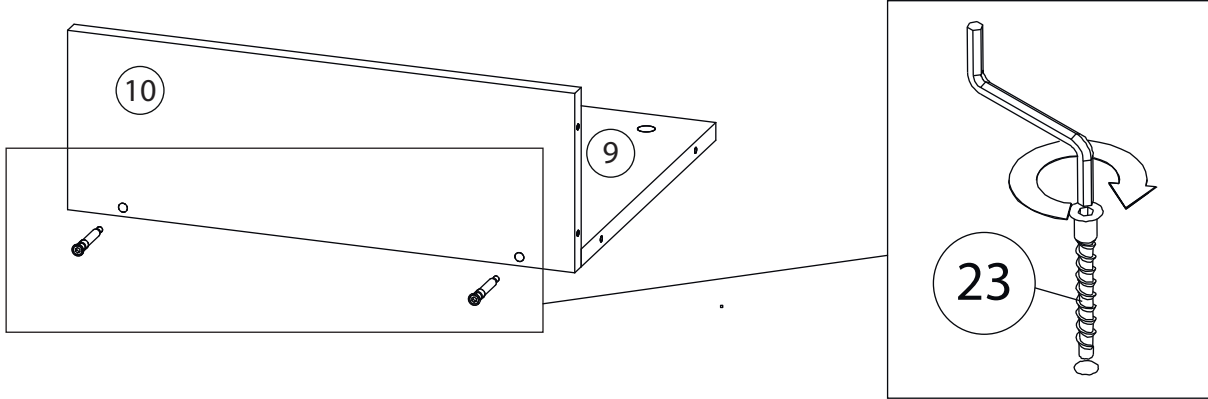

2

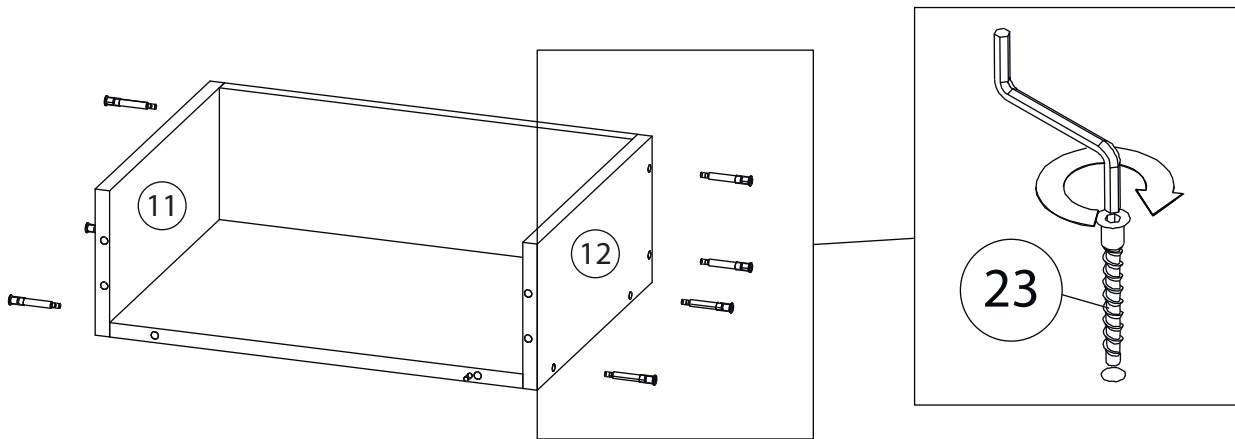

3

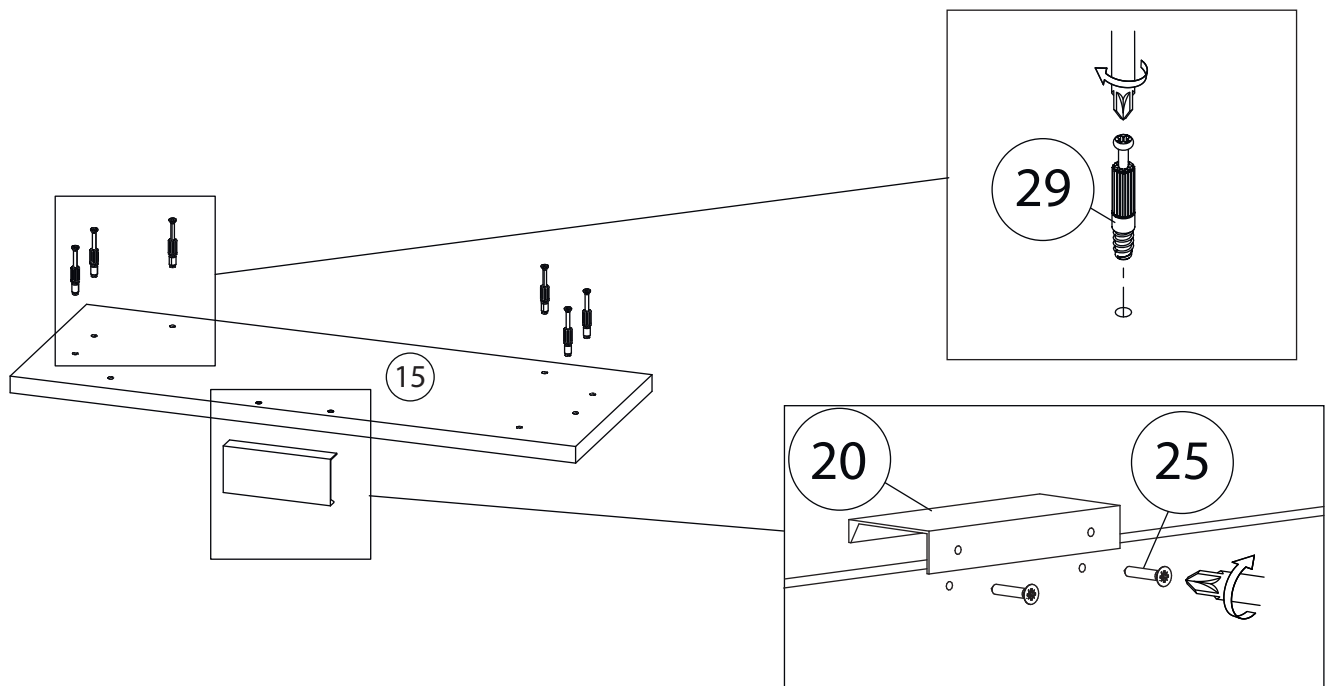

4

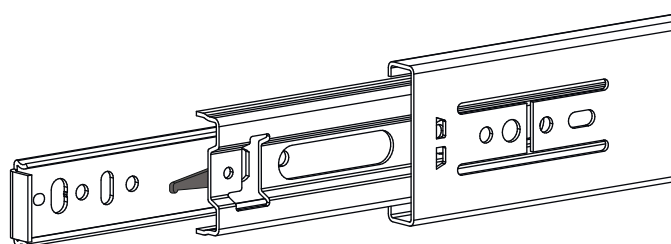
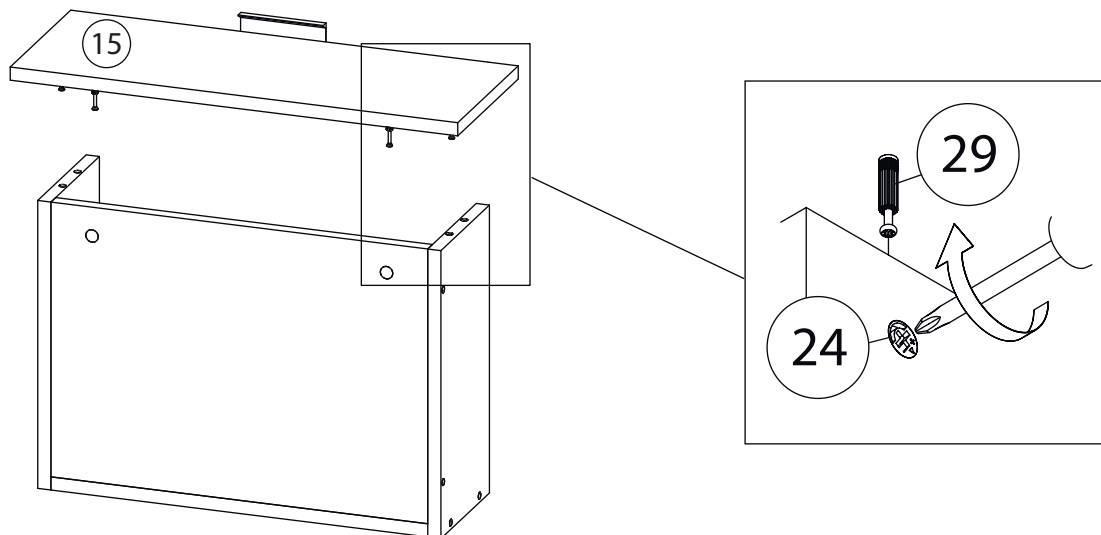

Внимание! Во избежание заклинивания механизма не устанавливайте заглушки винтов и эксцентриков над направляющими!

Схема установки шариковых направляющих.

Для установки шариковых направляющих в изделие необходимо разъединить их на две части. Широкая часть устанавливается на боковую стенку каркаса, а узкая на боковую стенку выдвижного ящика. Разъединение производится путем нажатия на пластиковый рычажок при выдвижении узкой части направляющей (смотри рисунок). Если направляющие крепятся на одной боковине с двух сторон, то саморезы необходимо крепить в разные отверстия направляющей. Для регулировки выкатных ящиков по высоте необходимо крепить узкую часть направляющей через ее овальные отверстия.

5

Шариковые направляющие

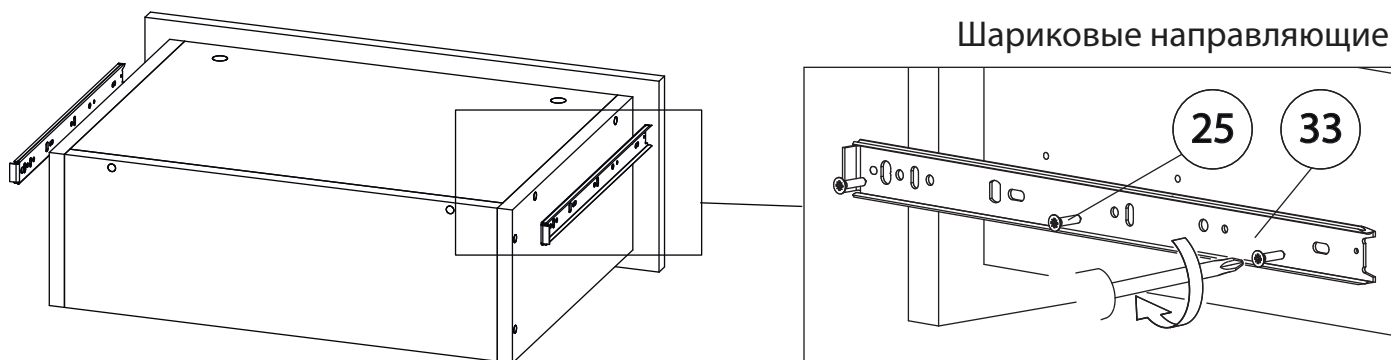

6

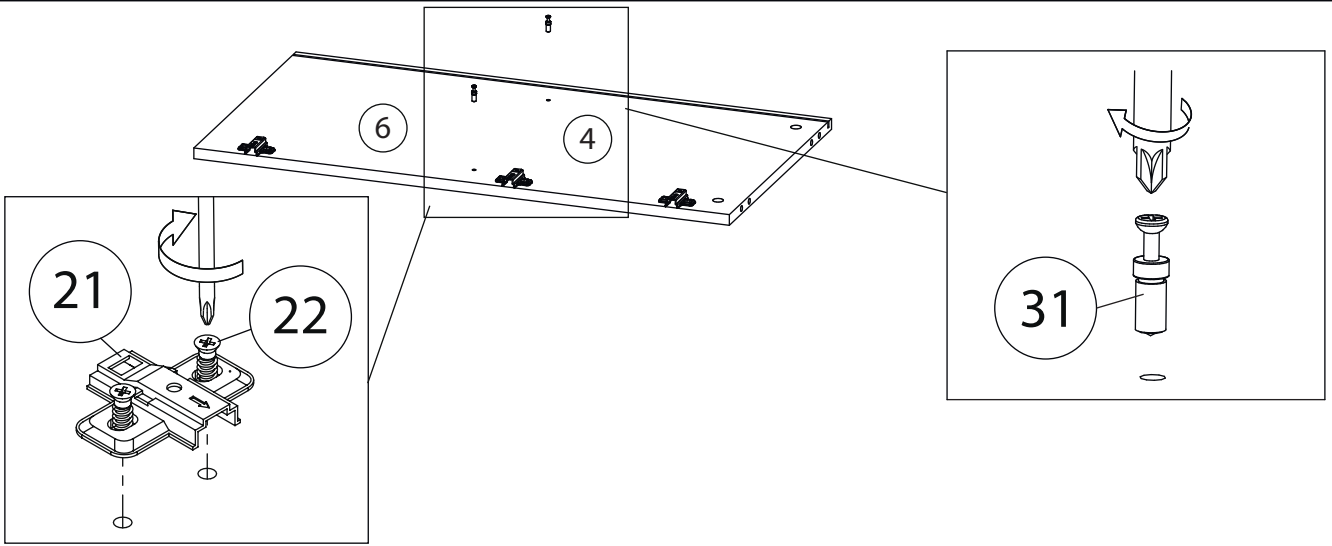

7

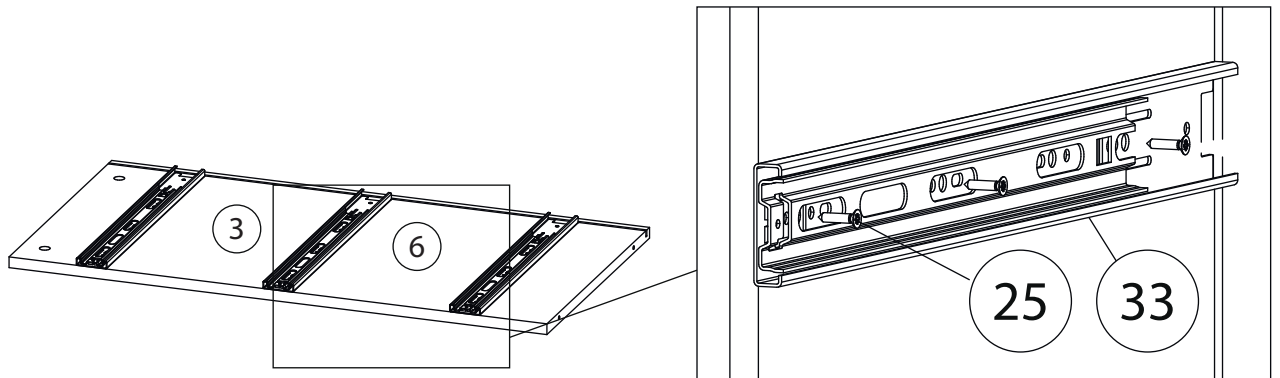

8

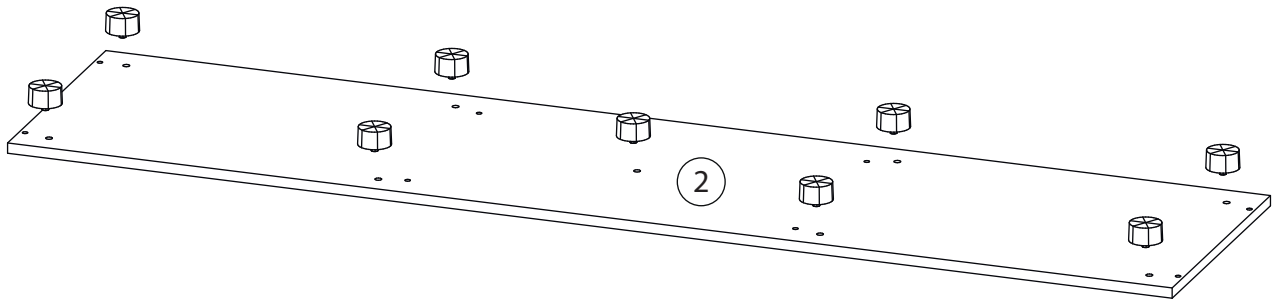

9

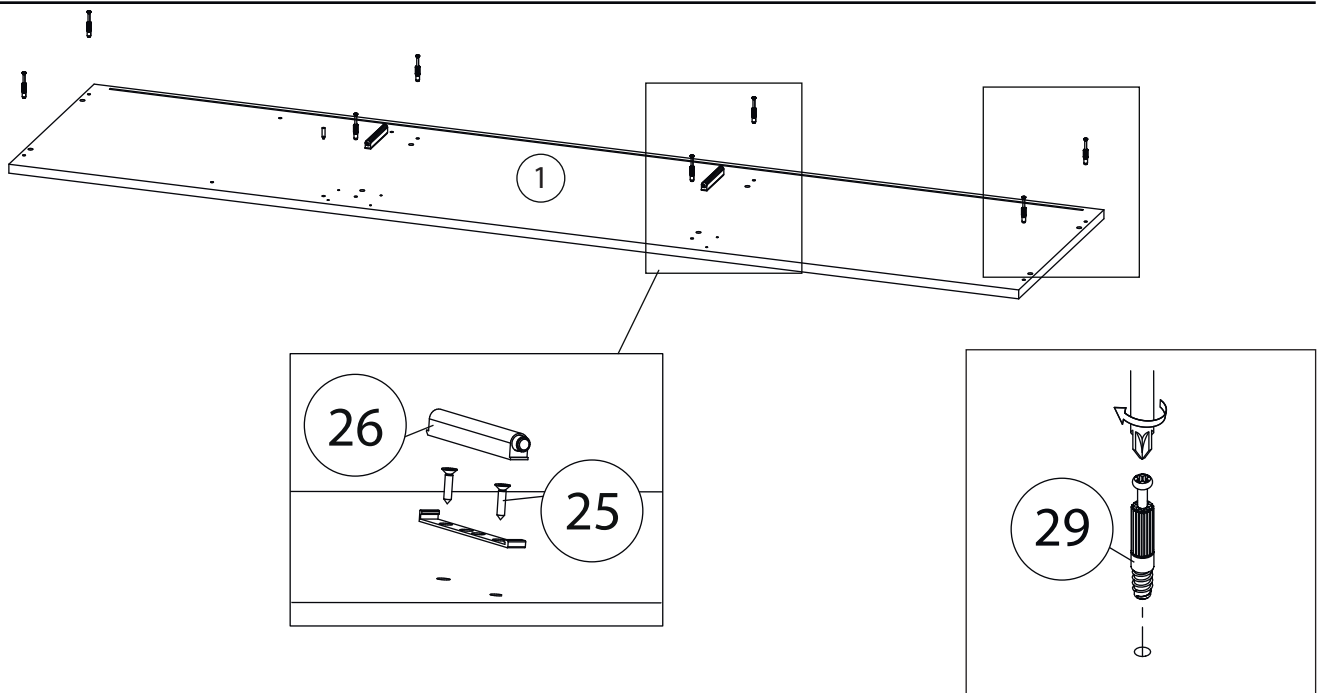

10

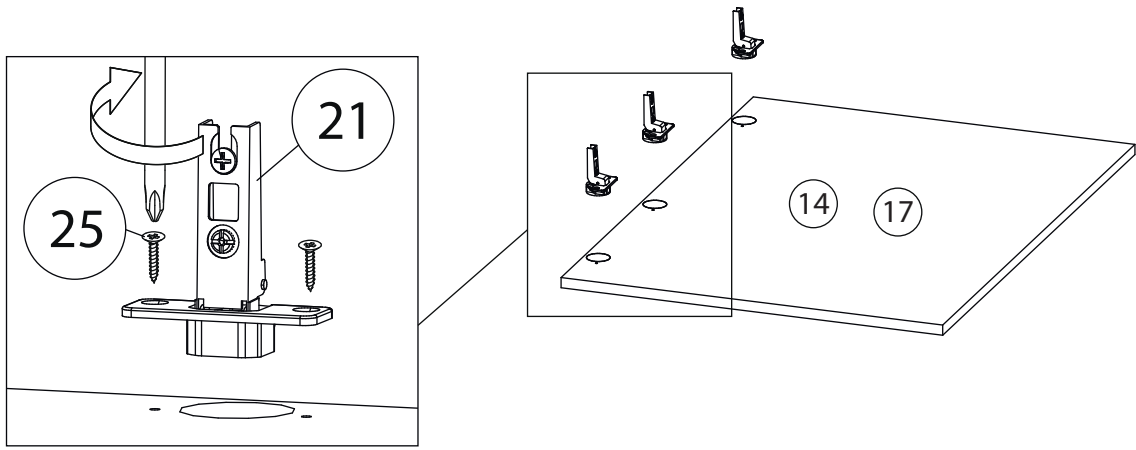

11

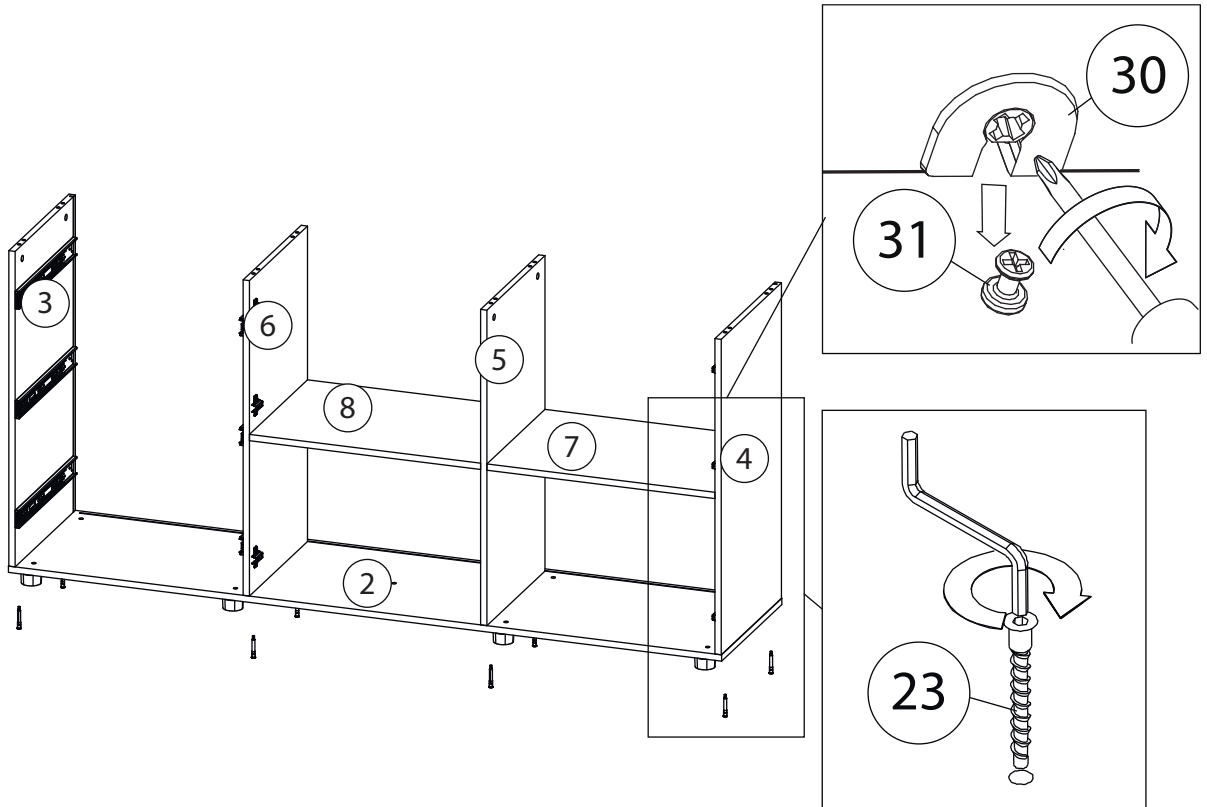

12

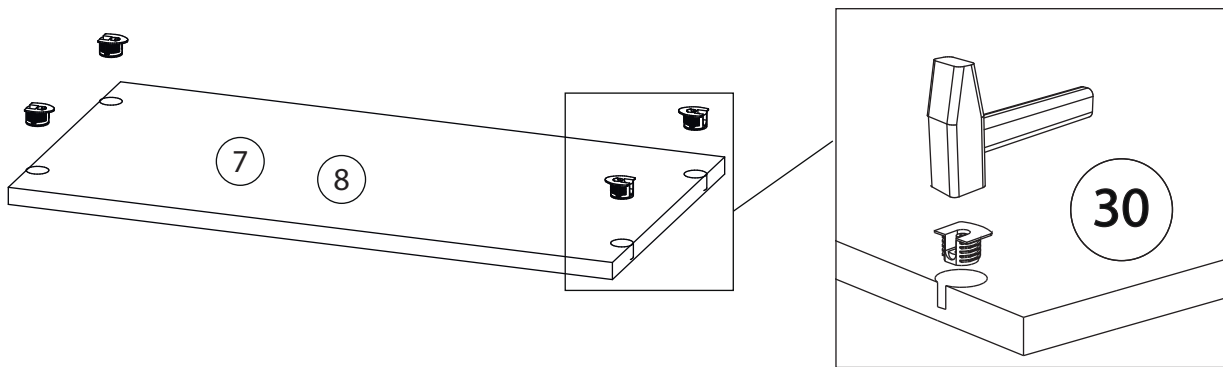

13

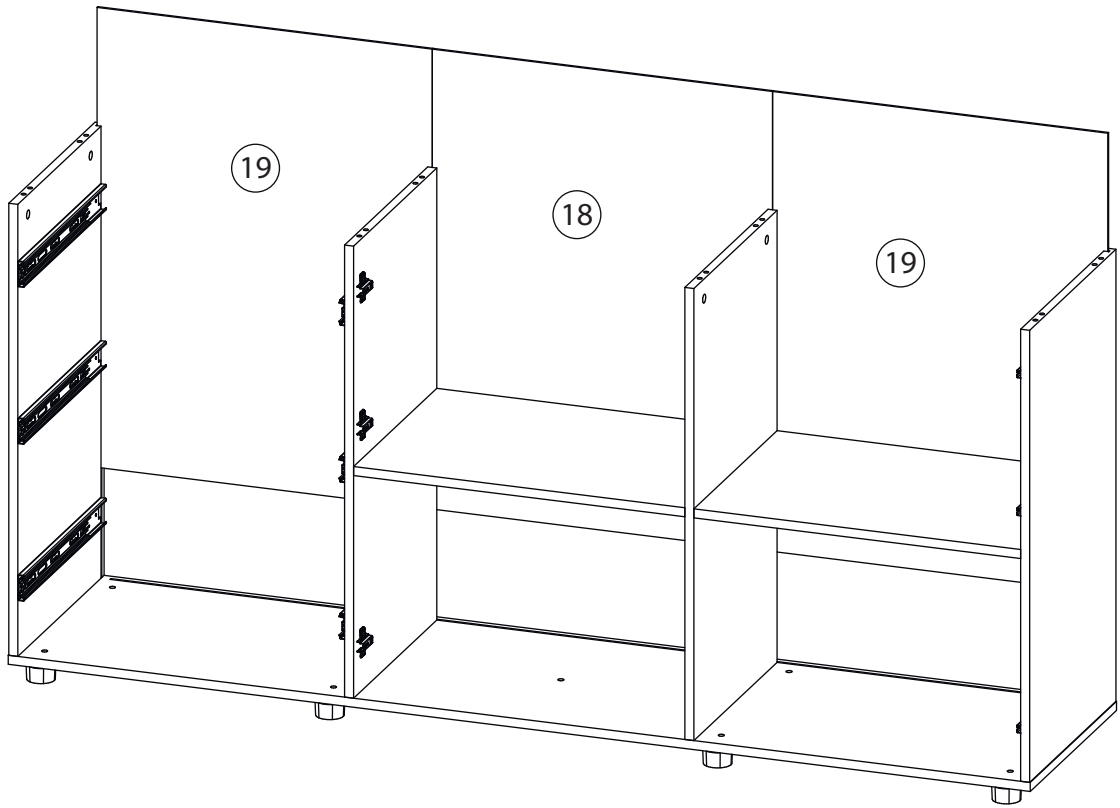

14

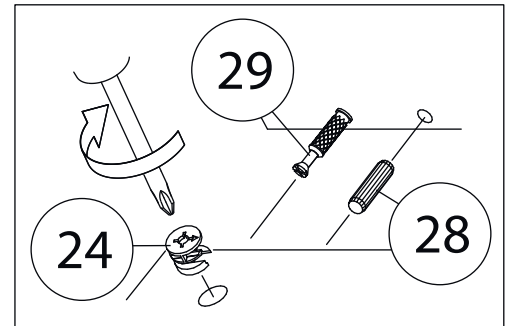
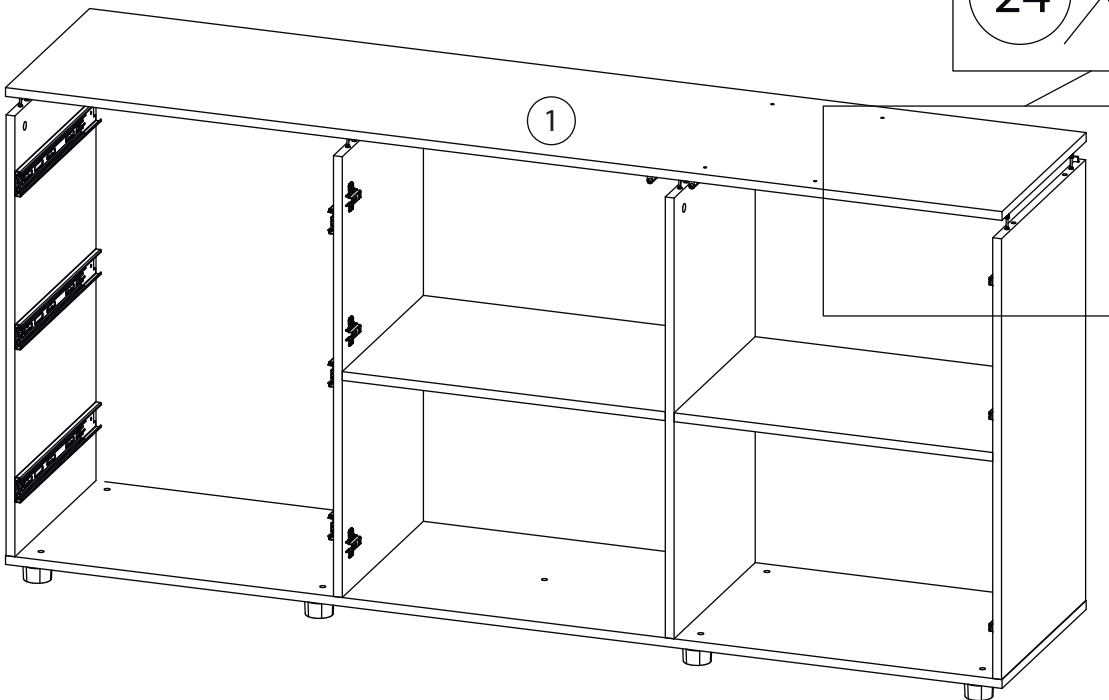

15

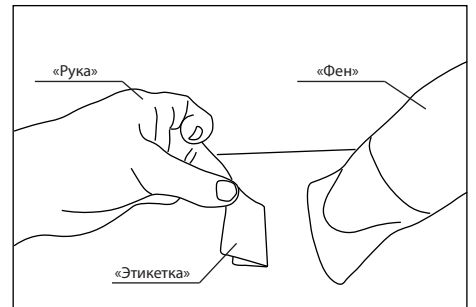
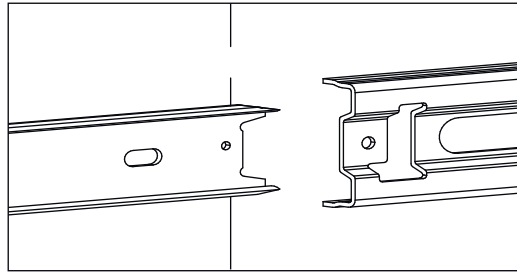

Удалить с детали этикетки со штрихкодом при помощи фена.

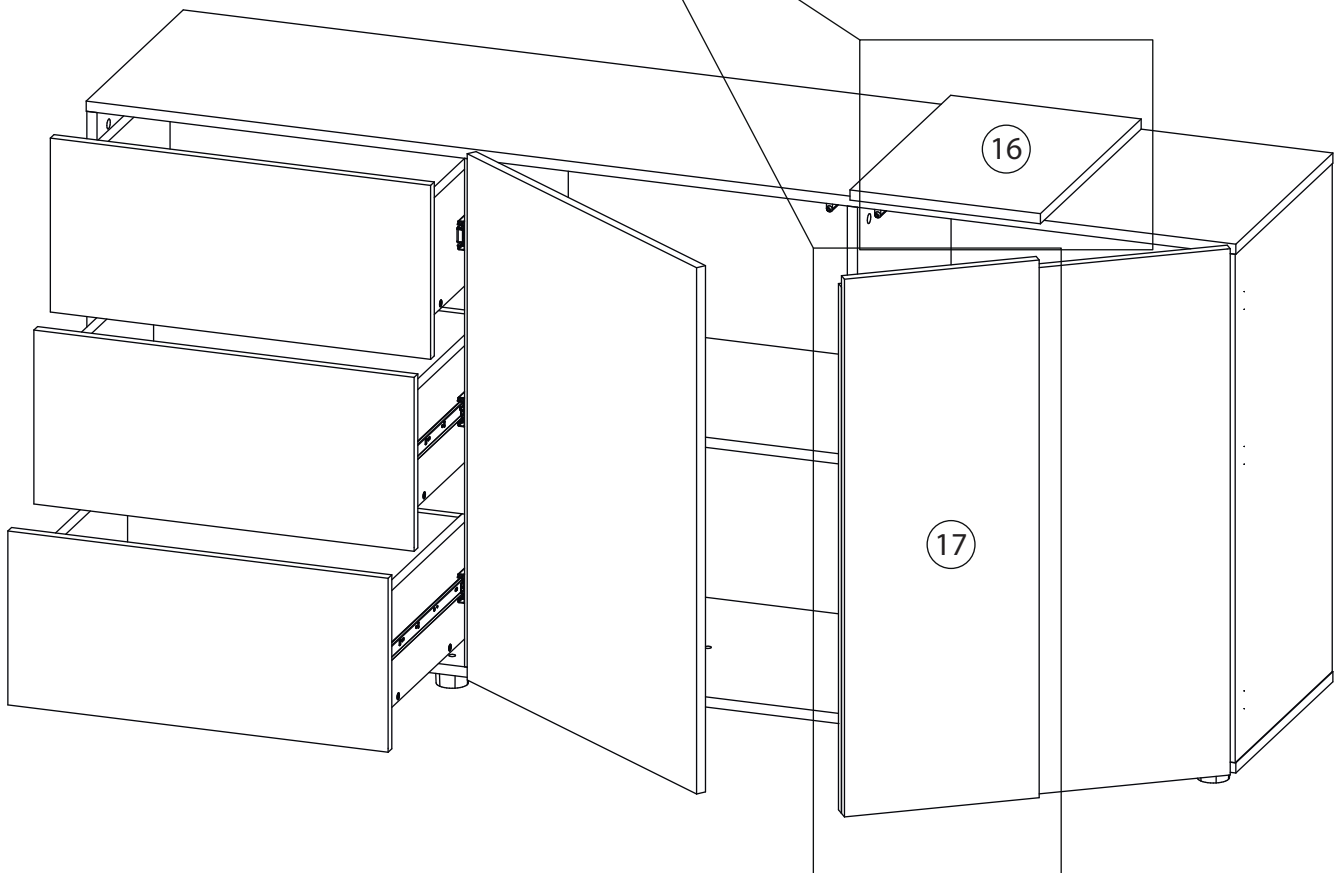
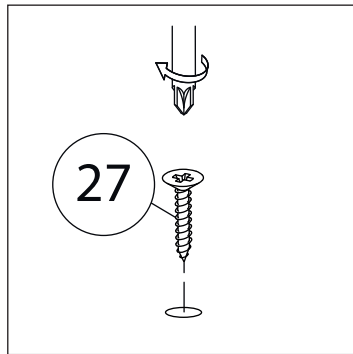

Заклеить технические отверстия заглушками.