

Инструкция по сборке

Ролекс

Комод 1

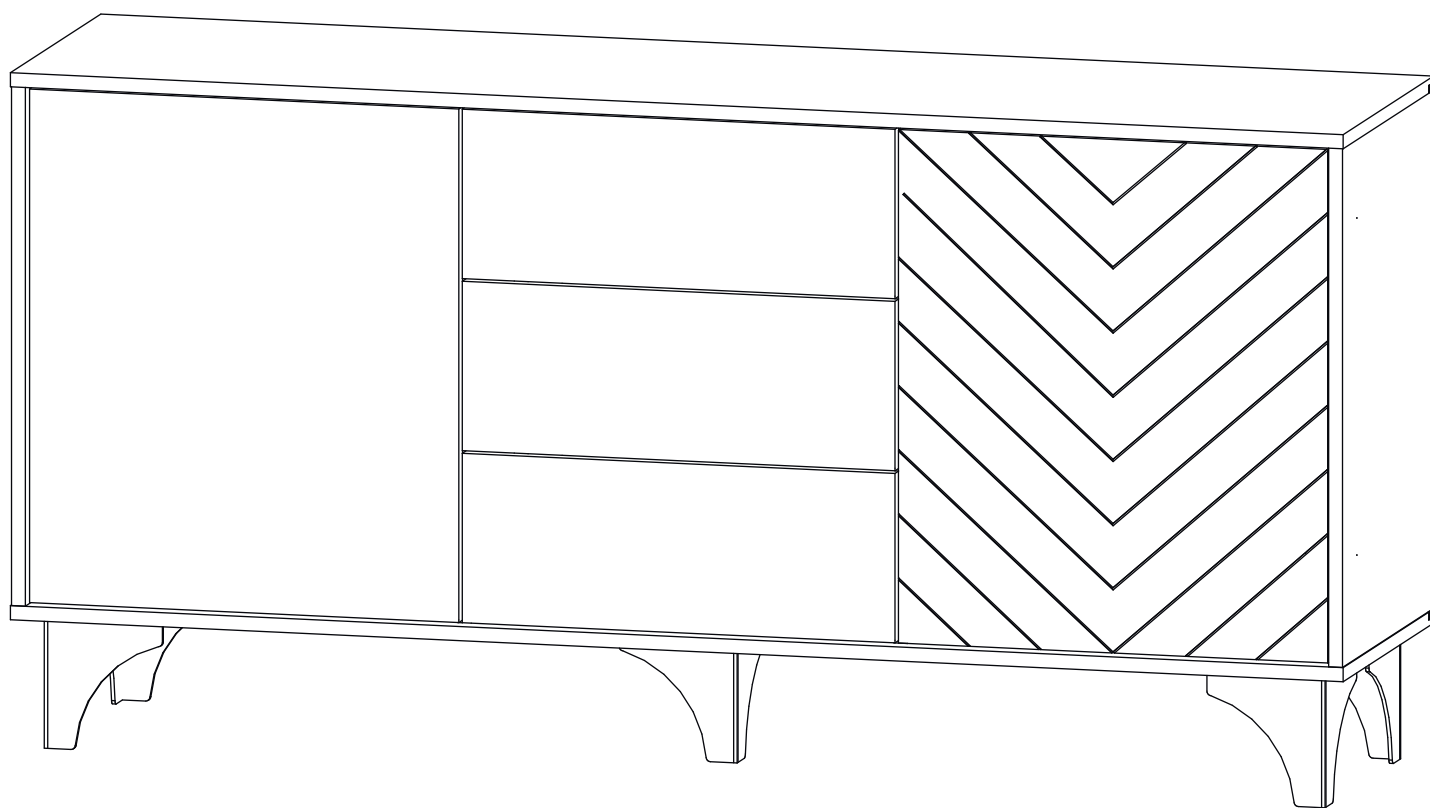



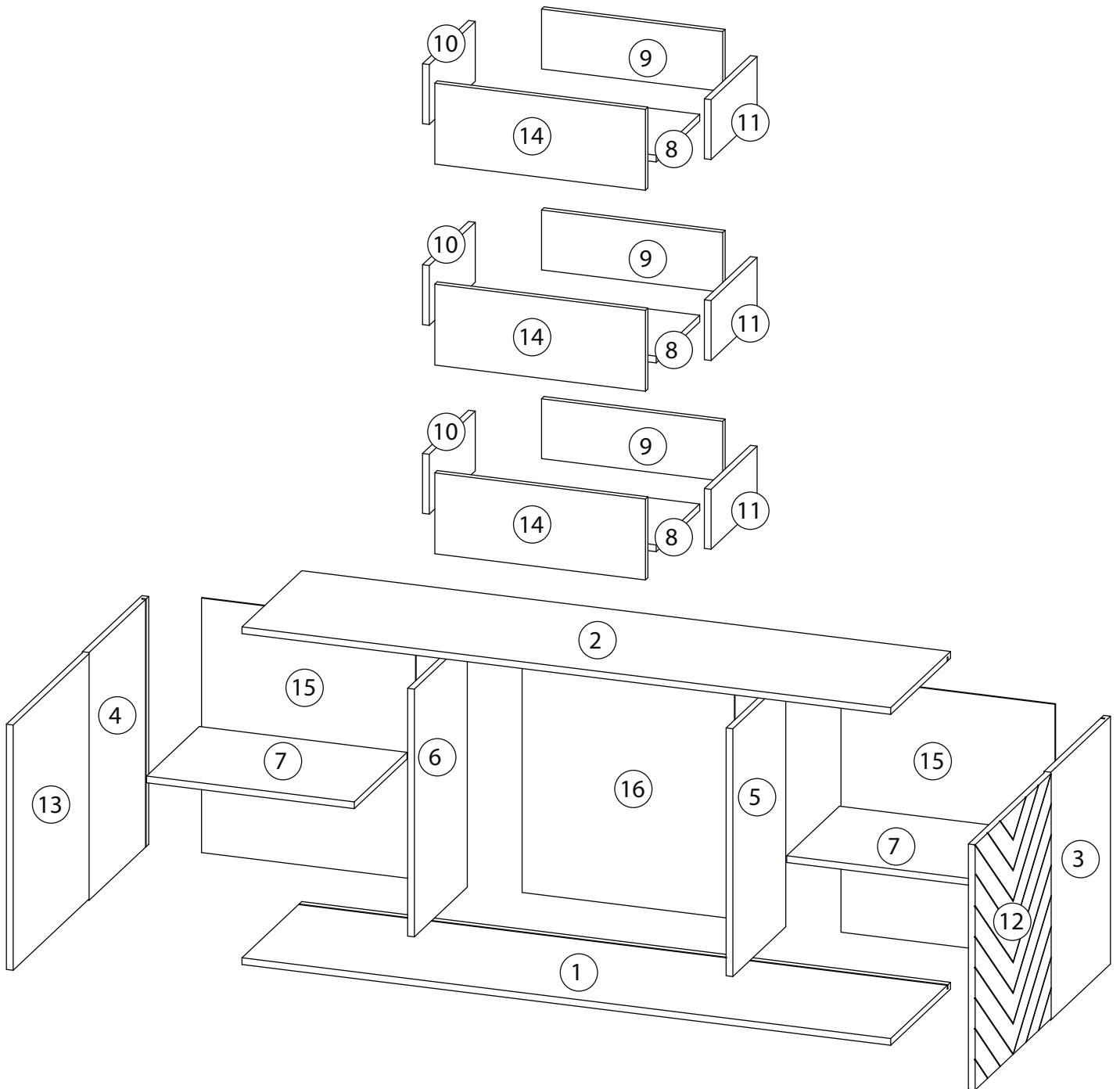



Детали

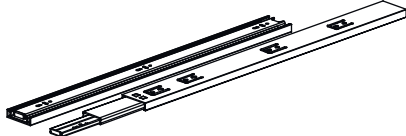
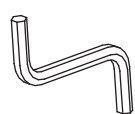

Детали

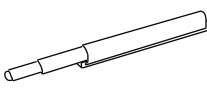
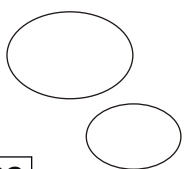
Поз.	Наименование	Кол-во	Длина	Ширина
1	Дно	1	1540	390
2	Крыша	1	1540	390
3	Бок правый	1	588	389
4	Бок левый	1	588	389
5	Вертикаль-1	1	588	345
6	Вертикаль-2	1	588	345
7	Горизонталь	2	493	344
8	Дно ящика	3	430	284
9	Задн. пан. ящика	3	430	142
10	Бок. ящ. левая	3	300	142
11	Бок. ящ. правая	3	300	142
12	Фасад-1	1	496	582
13	Фасад-2	1	496	582
14	Фасад ящика	3	500	192
15	Задняя стенка	2	604	508
16	Задняя стенка	1	604	504

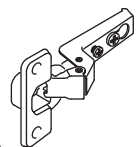
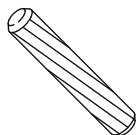
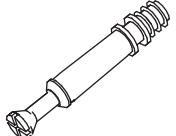
Фурнитура

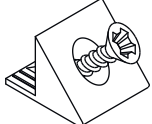
			
17	18	19	20
Шариковые направляющие с толкателем		Ключ зиг-заг к шестиграннику	Опора
			
21	22	23	24
Упор-защелка с толкателем	Заглушки	Евровинт 6,3х13	Петля вкладная
			
26	27	28	29
Шкант бук	Шток эксцентрика	Эксцентрик	Скоба для задней стенки
			
			Фиксатор задней стенки

1

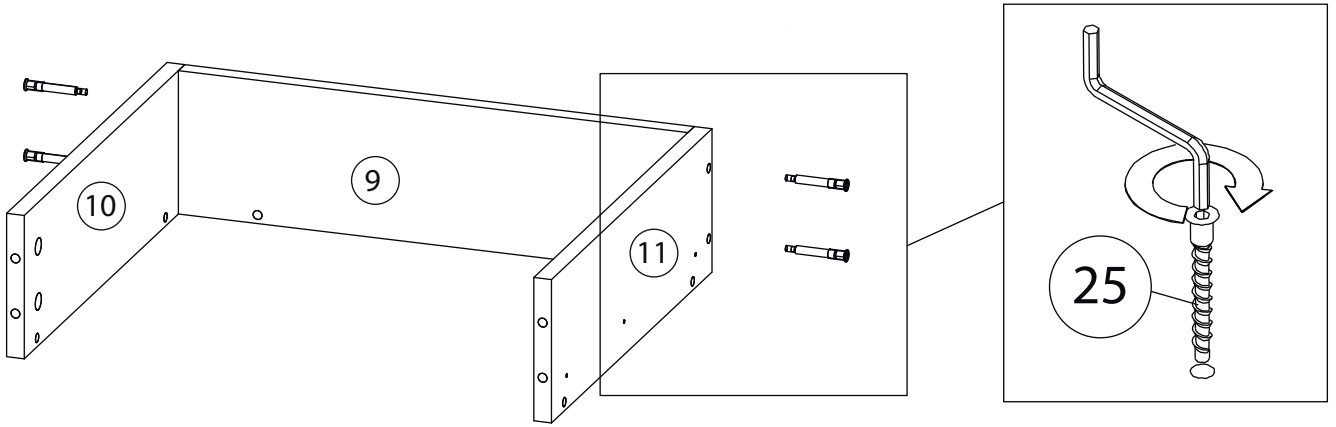

2

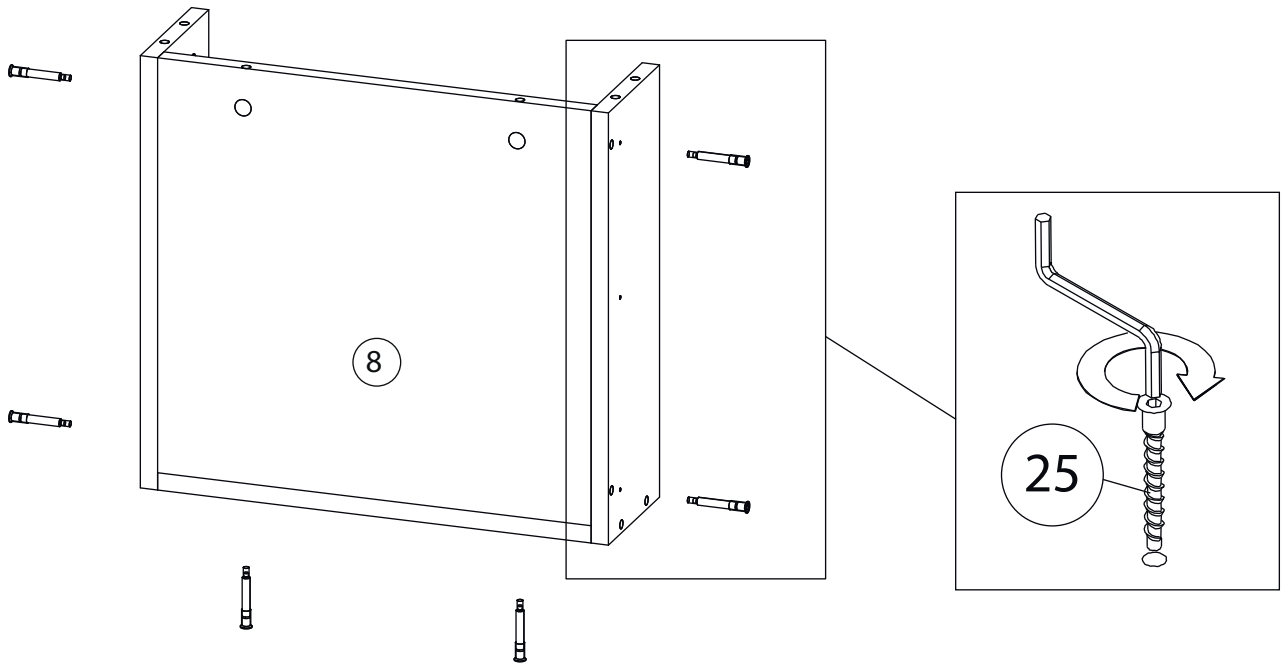

3

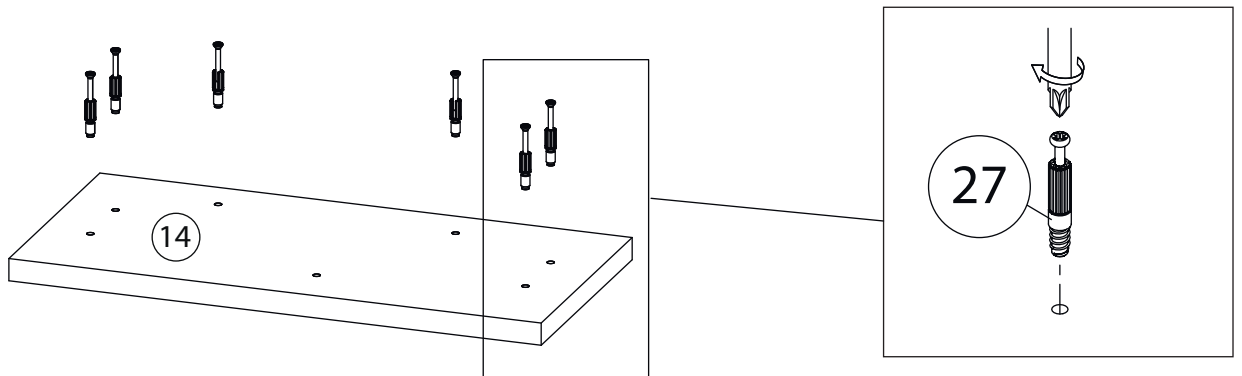

4

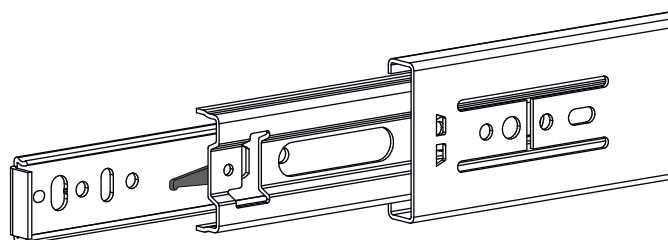
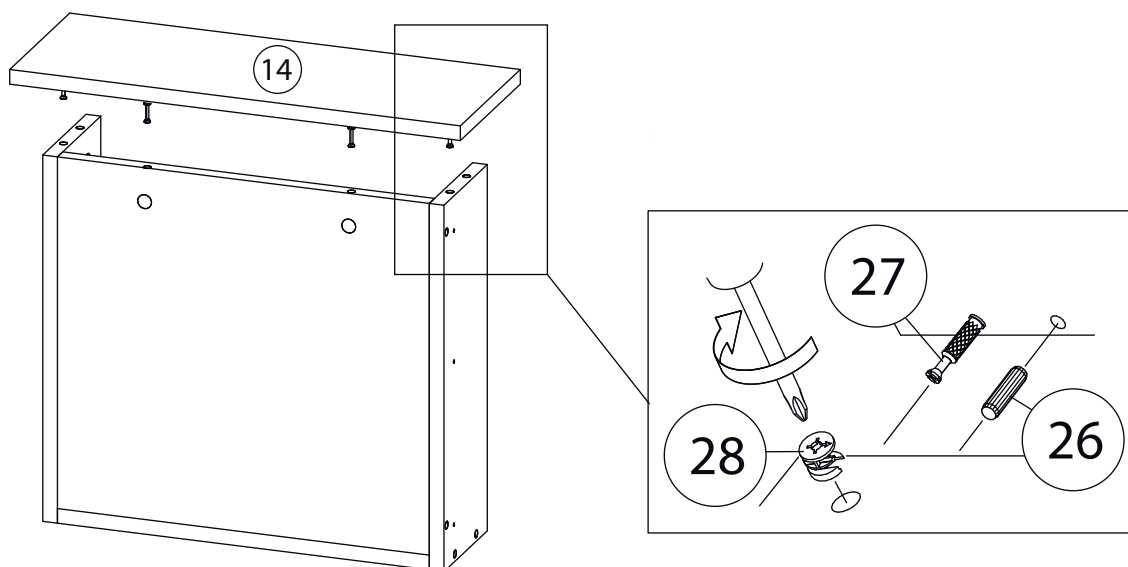

Внимание! Во избежание заклинивания механизма не устанавливайте заглушки винтов и эксцентриков над направляющими!

Схема установки шариковых направляющих.

Для установки шариковых направляющих в изделие необходимо разъединить их на две части. Широкая часть устанавливается на боковую стенку каркаса, а узкая на боковую стенку выдвижного ящика. Разъединение производится путем нажатия на пластиковый рычажок при выдвижении узкой части направляющей (смотри рисунок). Если направляющие крепятся на одной боковине с двух сторон, то саморезы необходимо крепить в разные отверстия направляющей. Для регулировки выкатных ящиков по высоте необходимо крепить узкую часть направляющей через ее овальные отверстия.

5

Шариковые направляющие

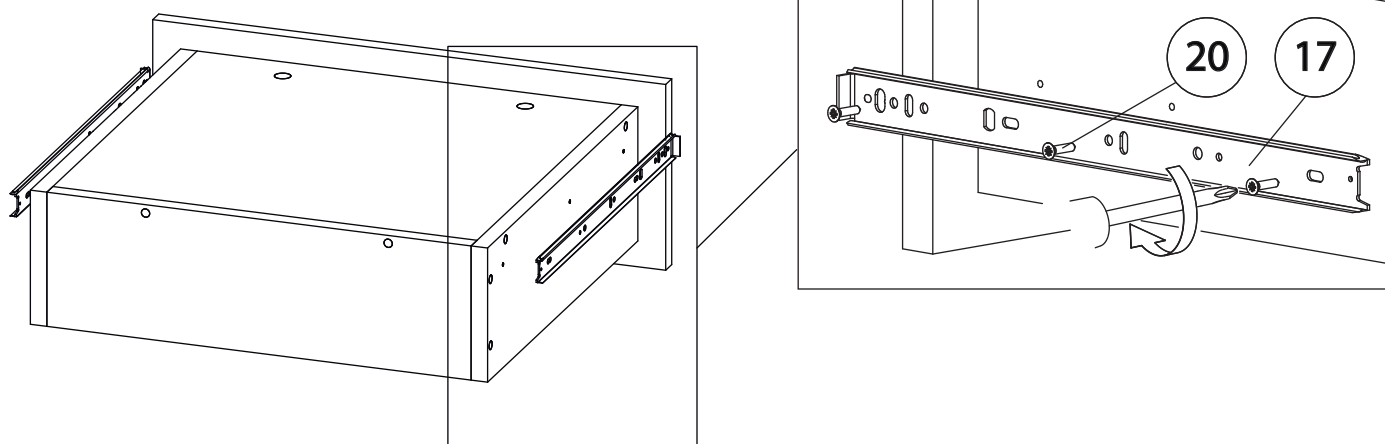

6

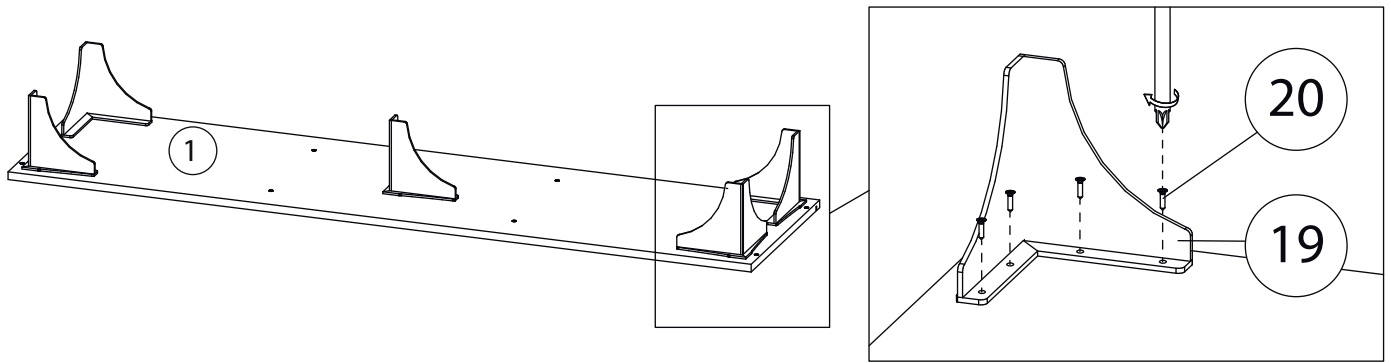

7

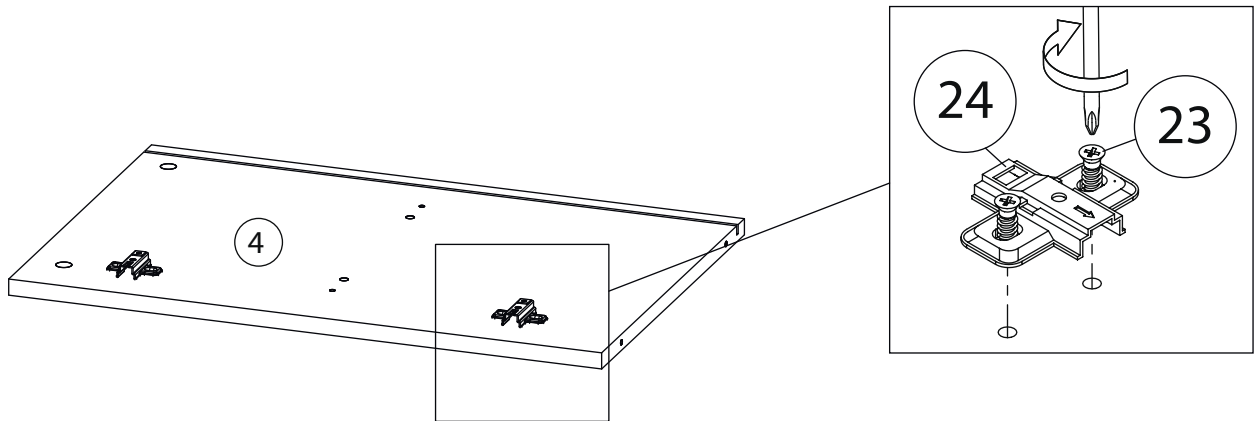

8

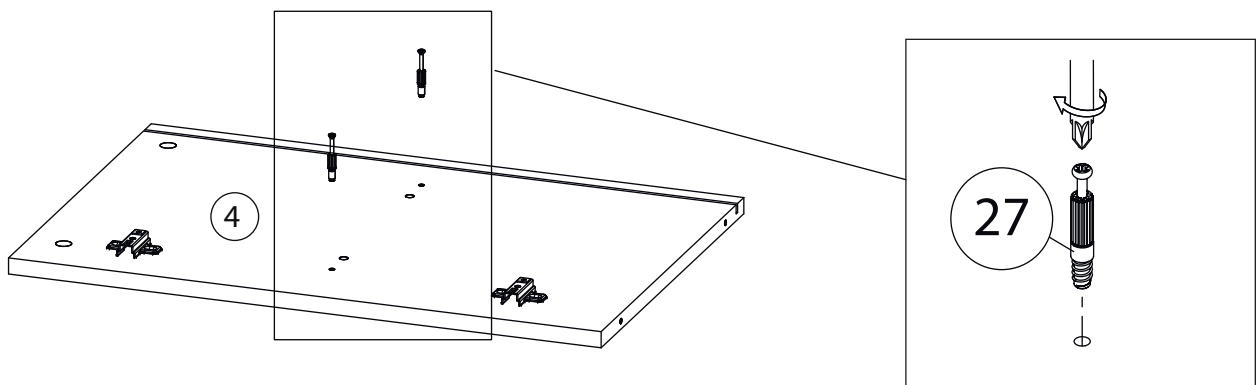

Бок правый (4)
собирается зеркально

9

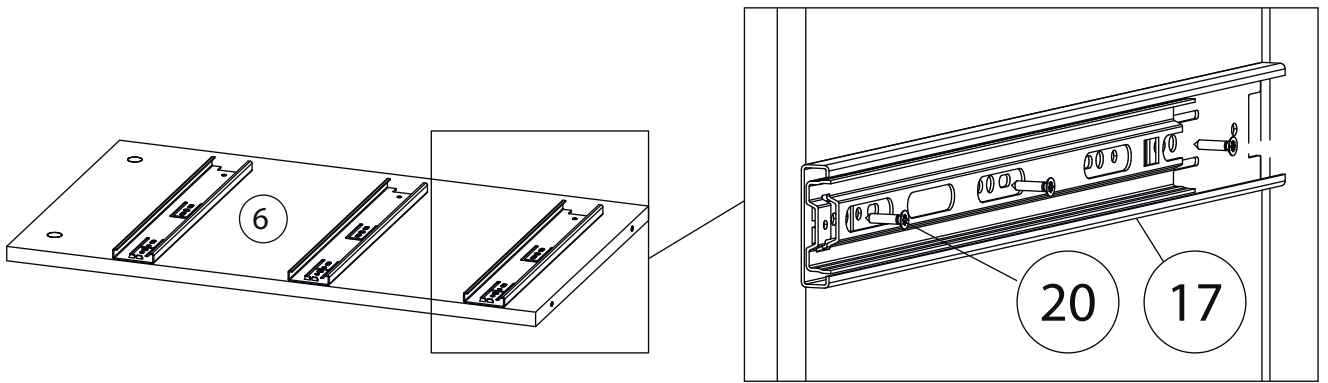

10

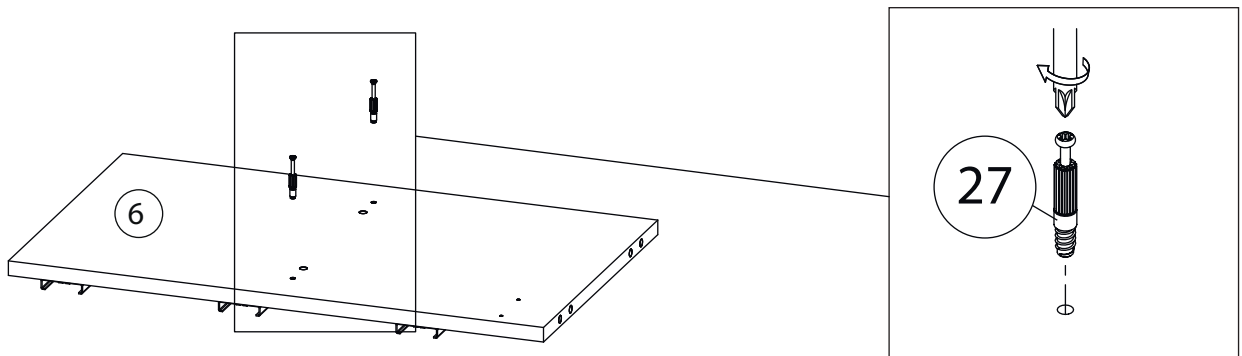

11

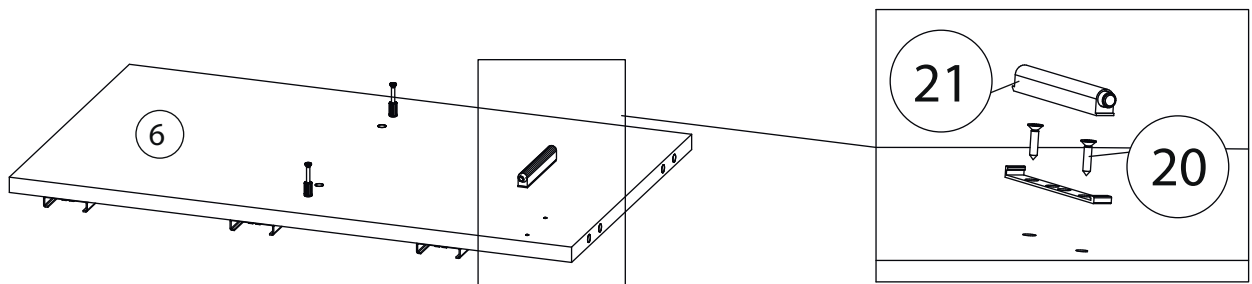

Вертикаль-1 (5)
собирается зеркально

12

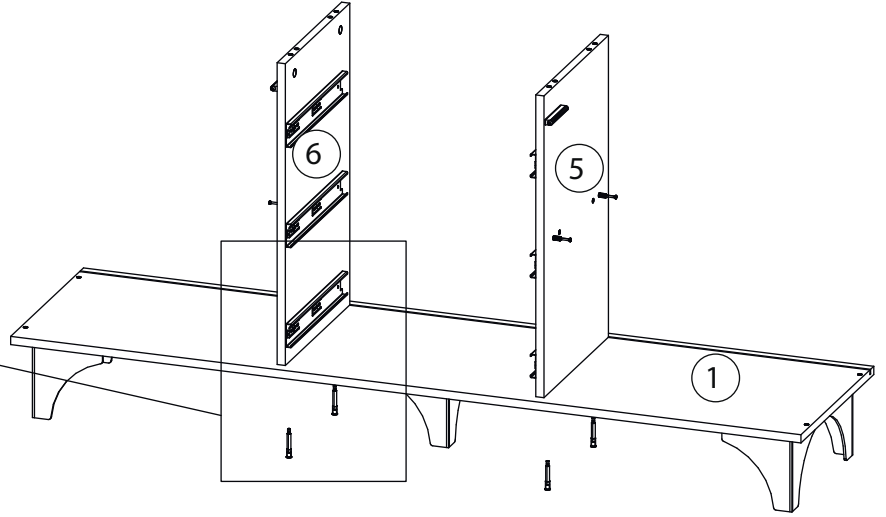
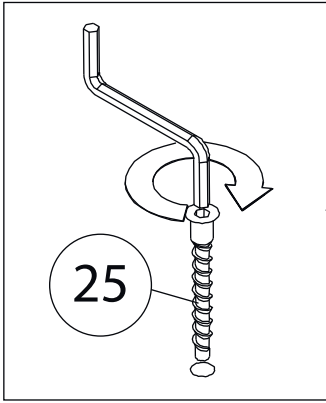

13

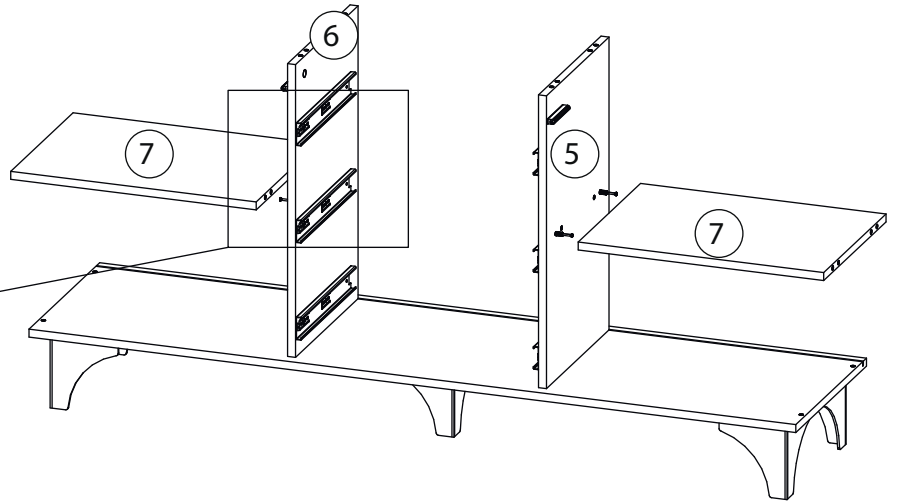
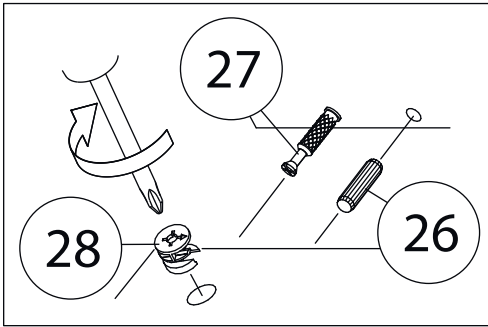

14

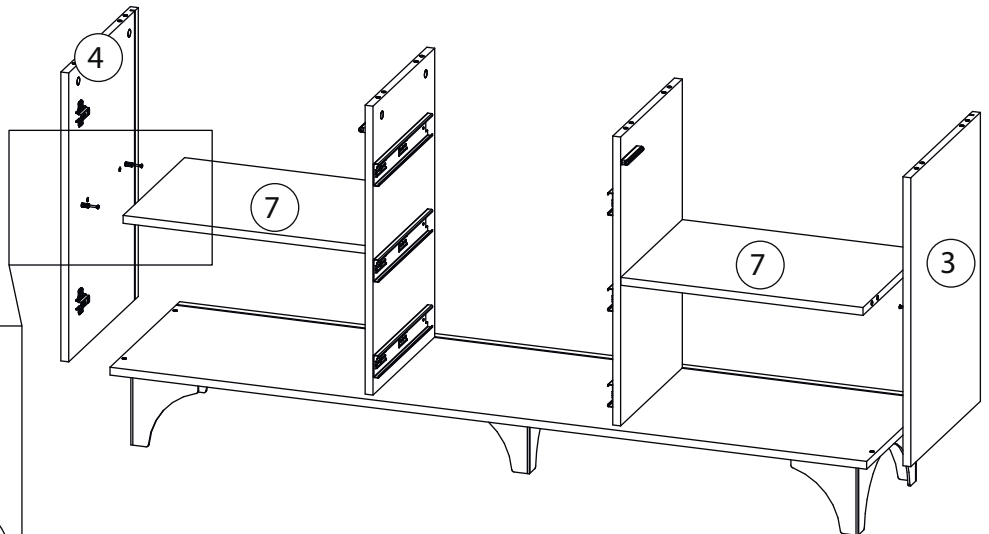
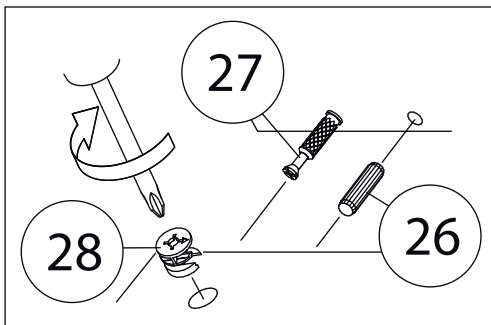

15

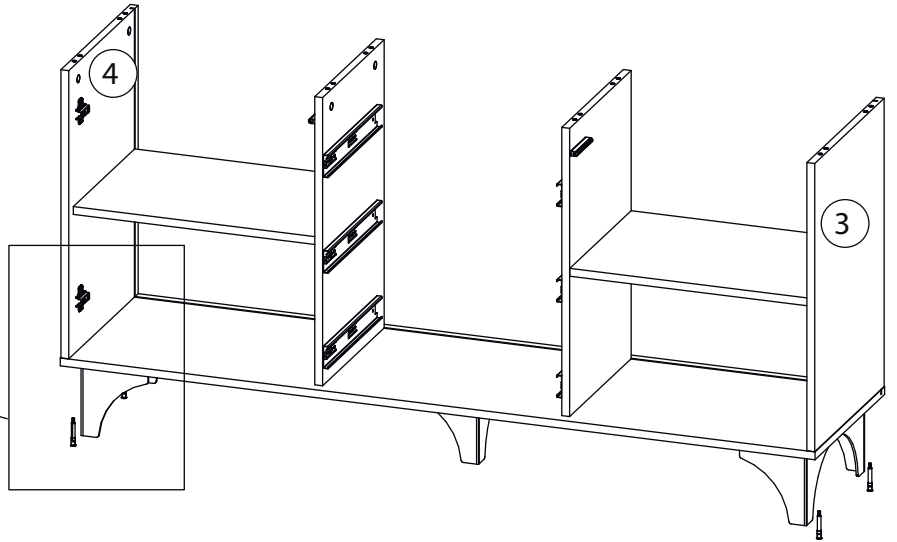
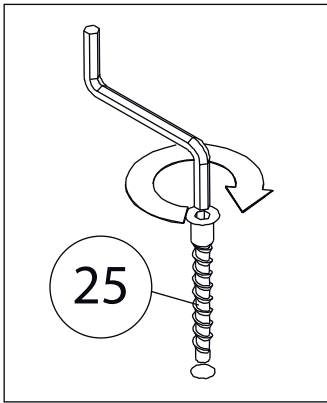

16

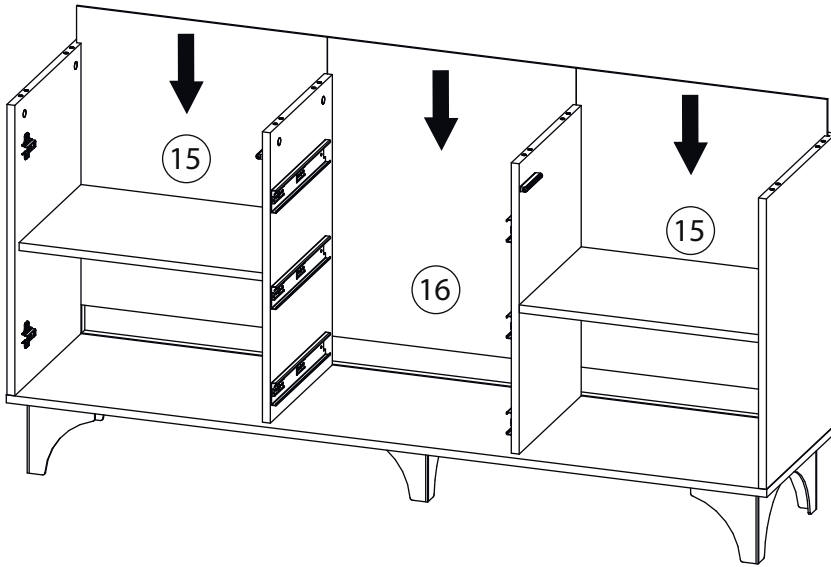

17

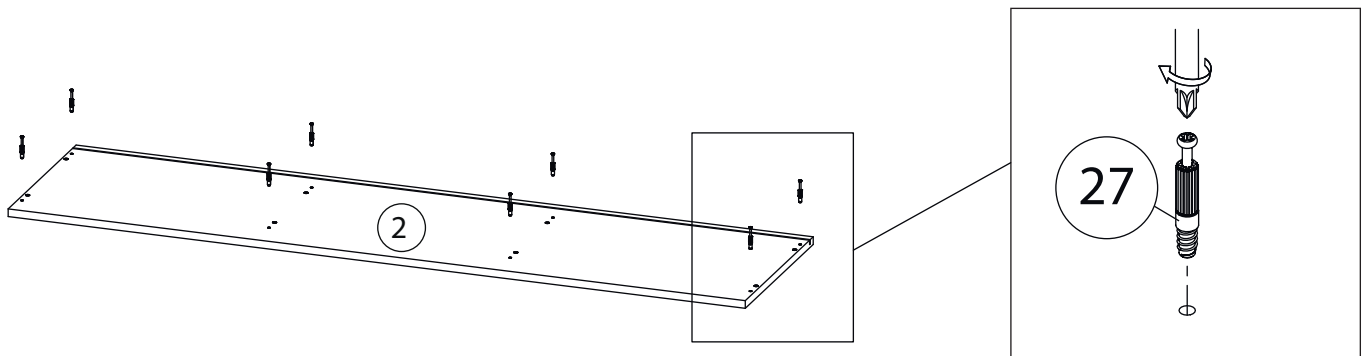

18

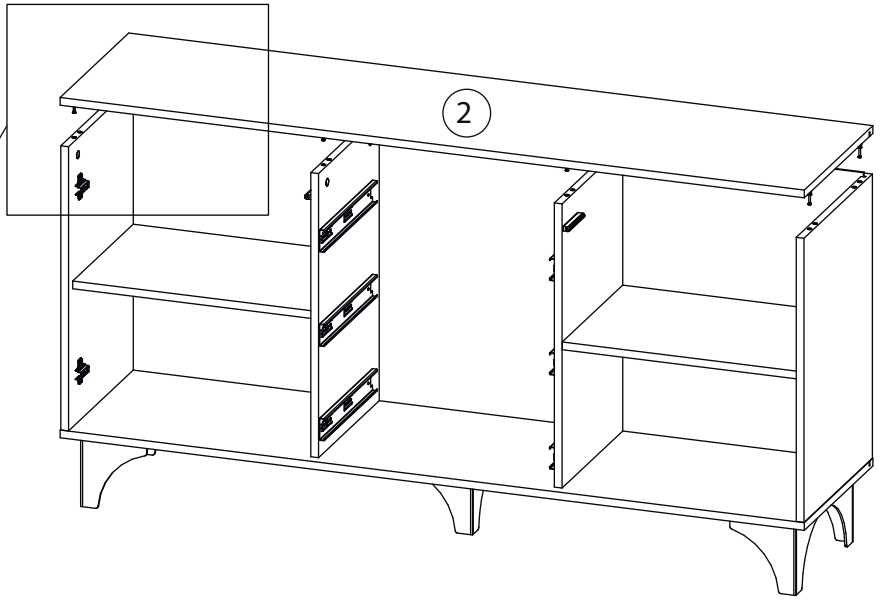
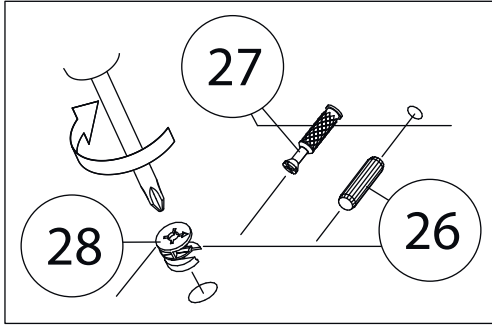

19

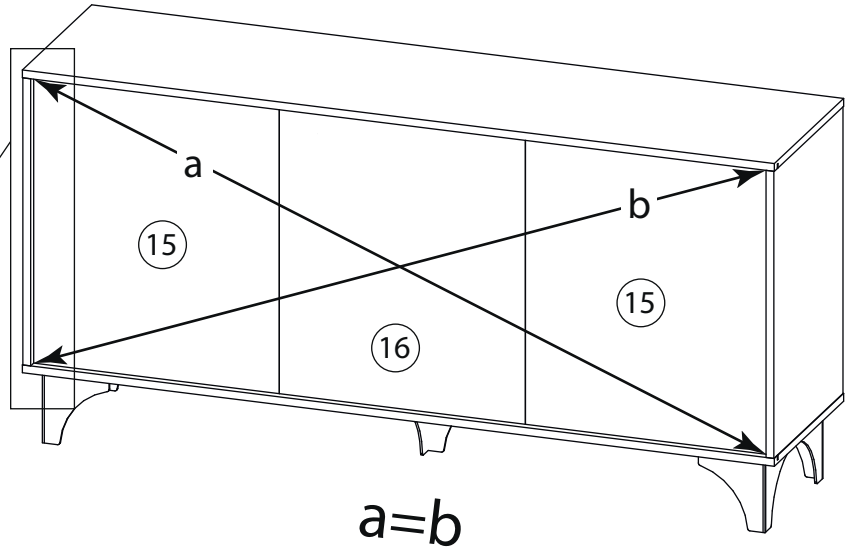
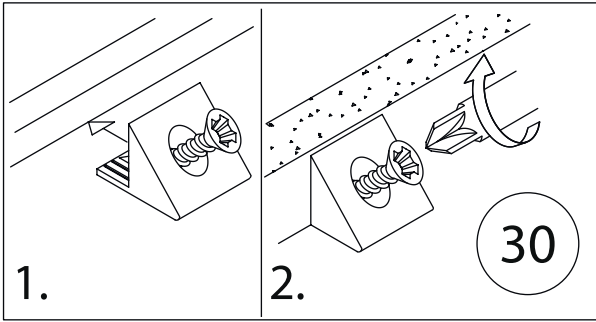

20

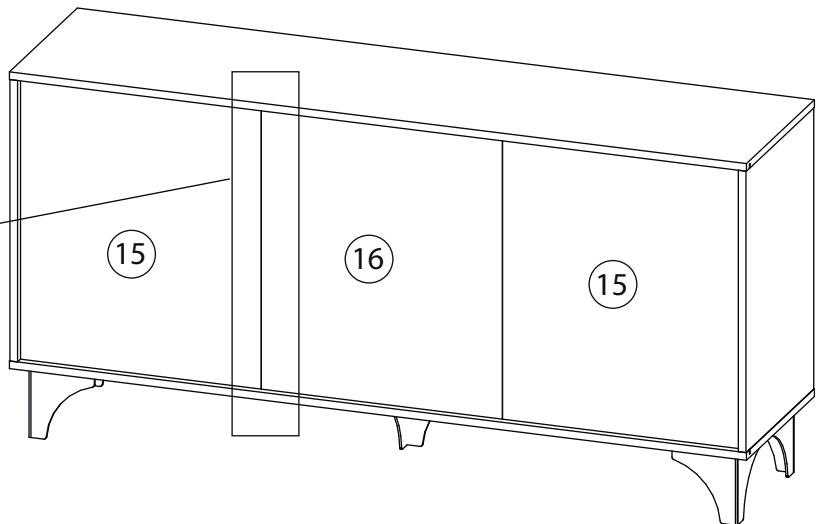
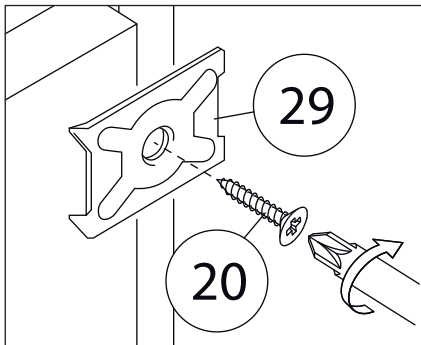

21

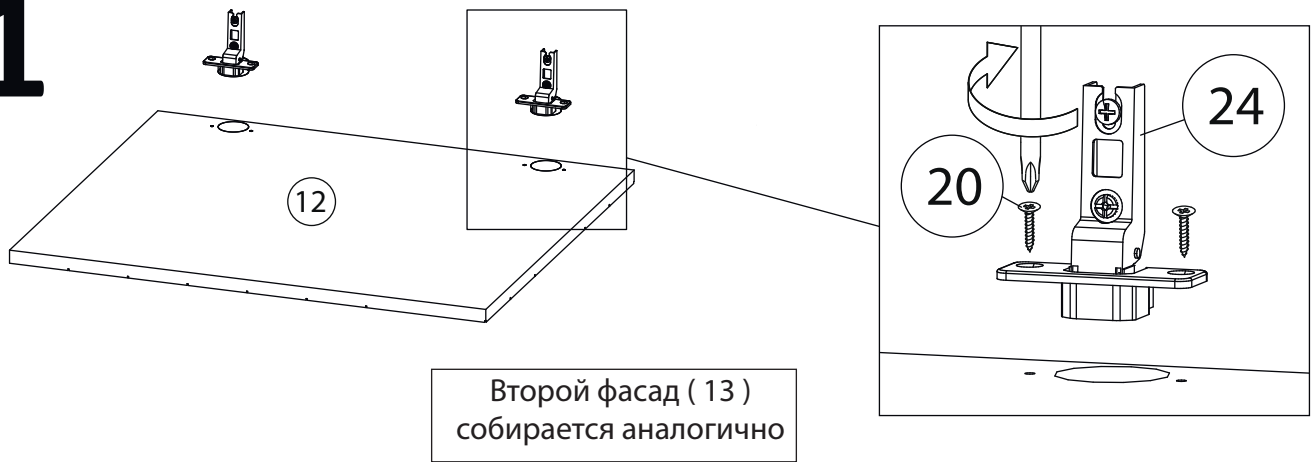

22

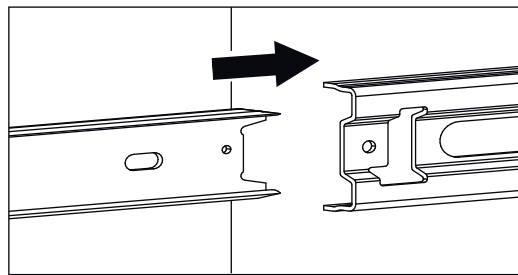
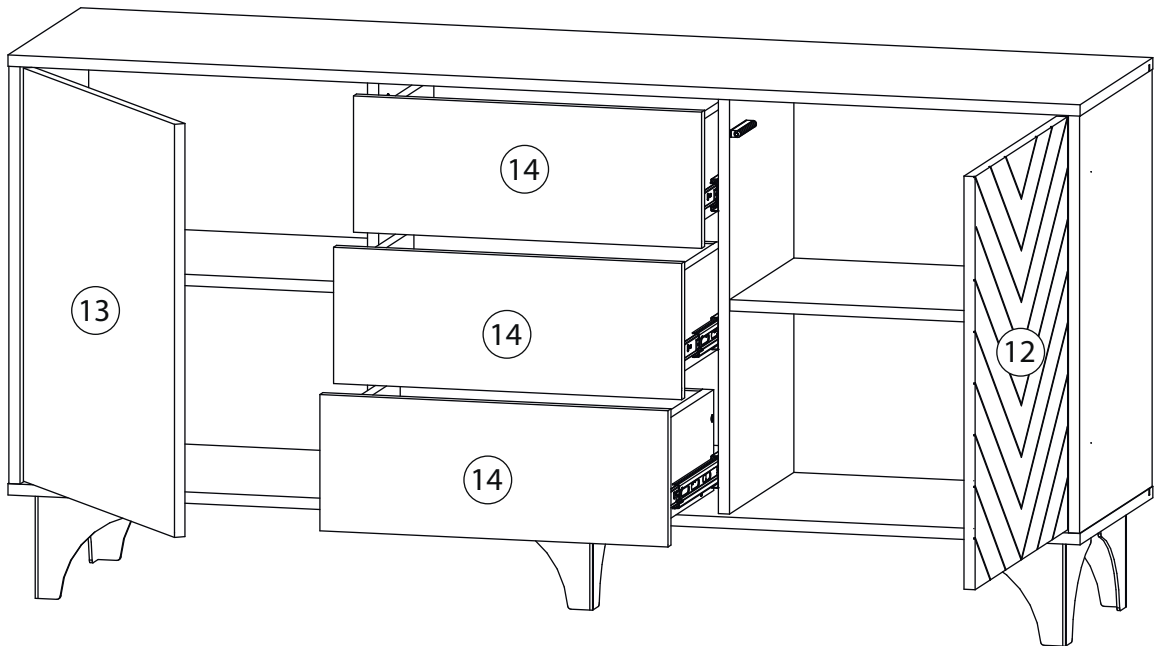

Заклеить технические отверстия заглушками.

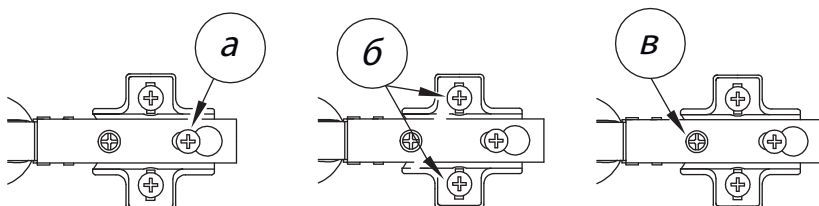

Регулировка петель

а - регулировка расстояния между дверью и корпусом
б - регулировка положения двери по-вертикали
в - регулировка положения ТТдвери по-горизонтالي