

# Инструкция по сборке

Куб - 3

Стеллаж

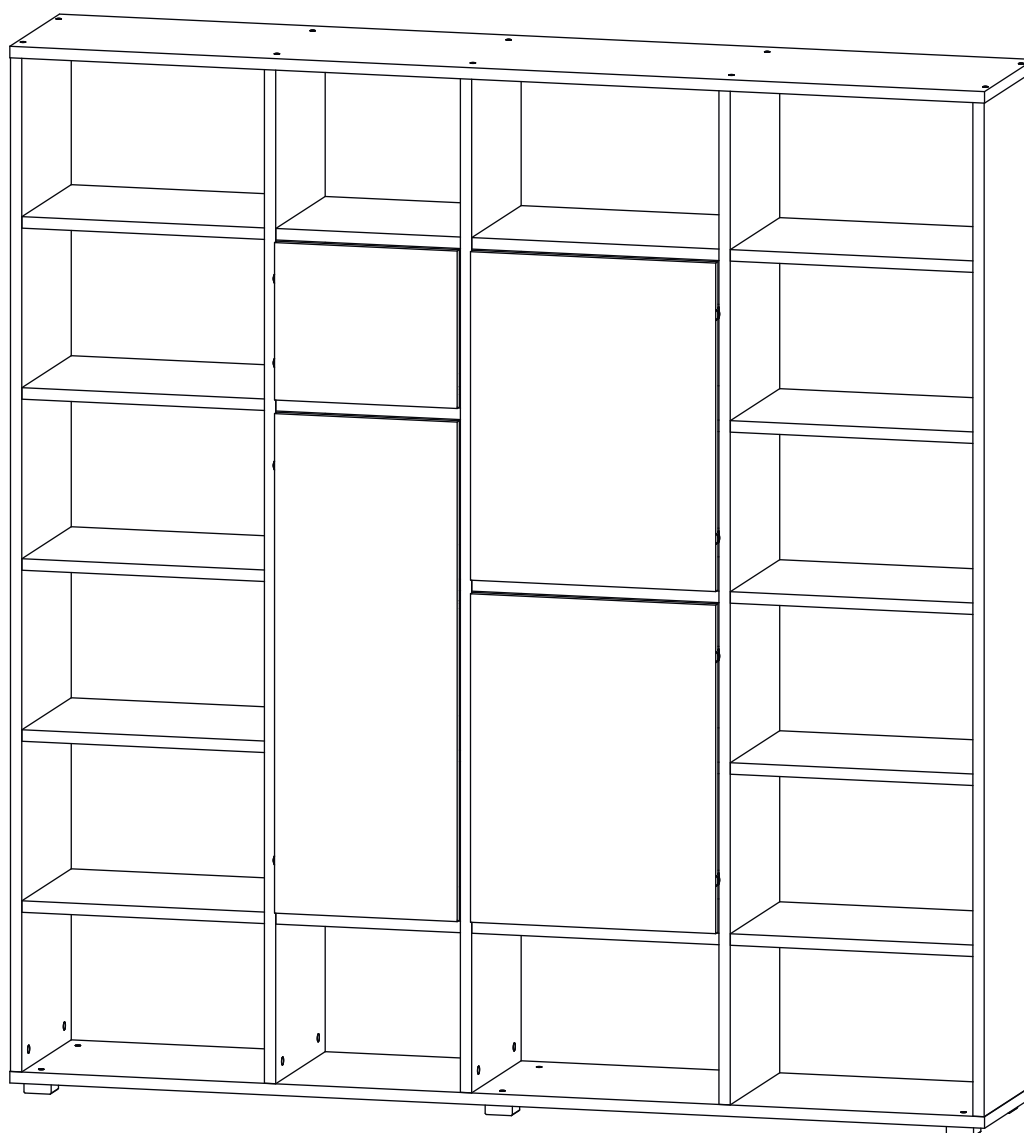

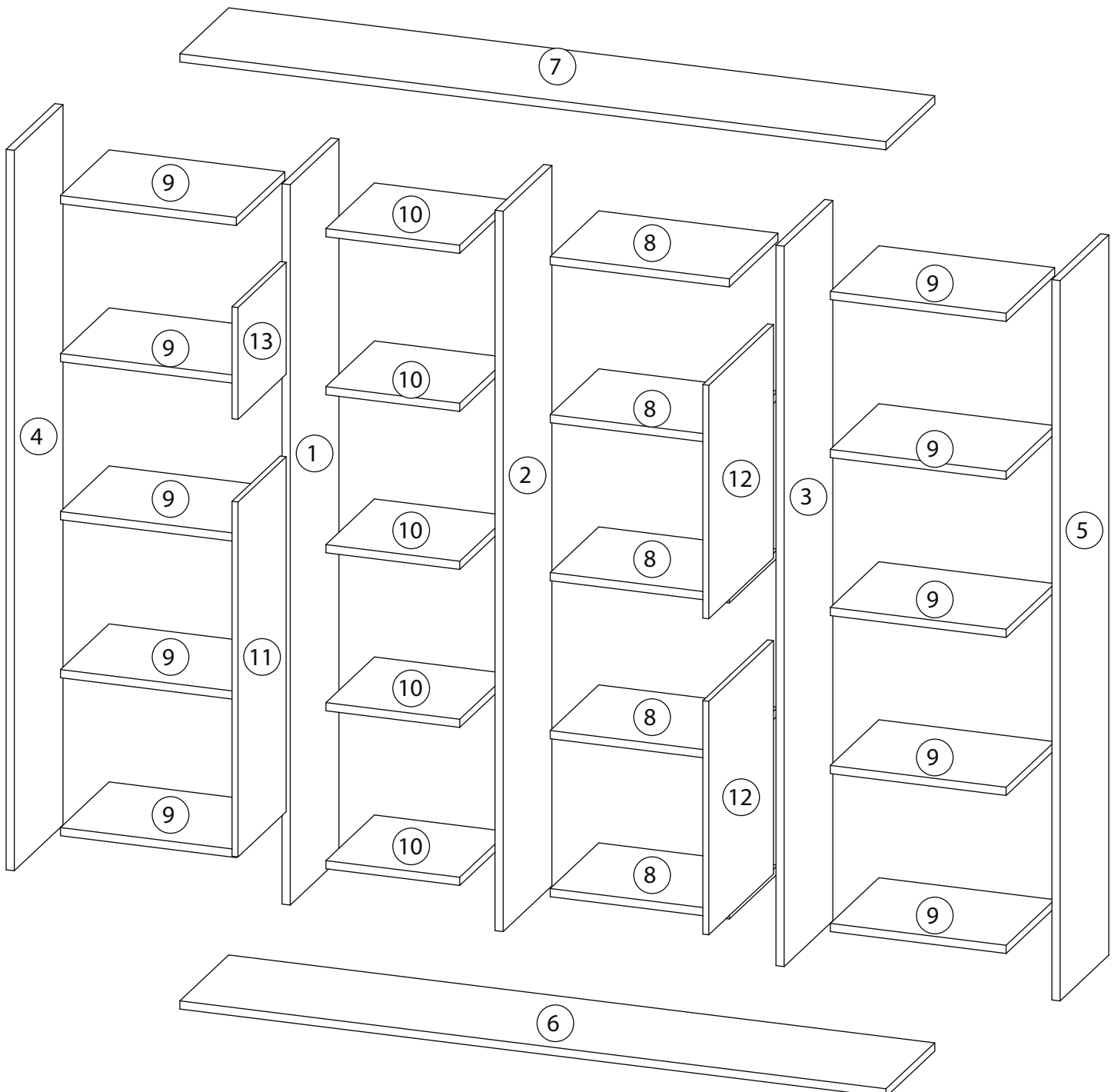

# Детали

Поз.	Наименование	Кол-во	Длина	Ширина	Поз.	Наименование	Кол-во	Длина	Ширина
1	Бок левый	1	1938	360	8	Горизонталь	5	482	359
2	Бок левый	1	1938	360	9	Горизонталь	10	473	359
3	Бок левый	1	1938	360	10	Горизонталь	5	360	359
4	Бок левый	1	1938	360	11	Фасад	1	955	356
5	Бок правый	1	1938	360	12	Фасад	2	628	478
6	Дно	1	1900	361	13	Фасад	1	301	356
7	Крыша	1	1900	361					

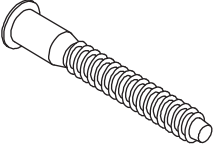
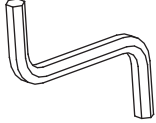

# Фурнитура

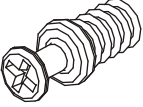
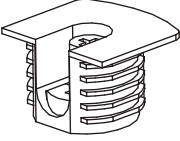
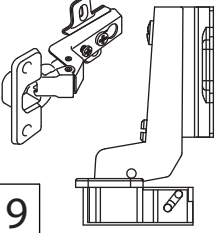
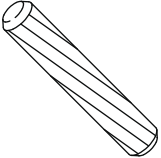
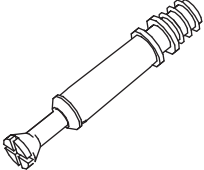
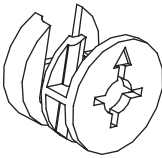
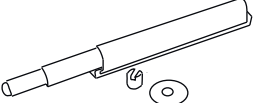
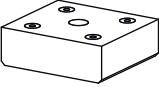
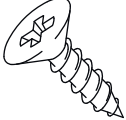
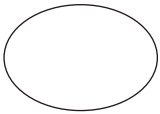
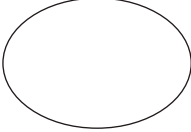
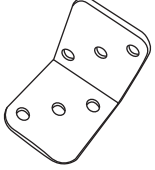
				
14	15	16	17	18
<p><u>Евровинт 7x70</u></p>	<p><u>Ключ зиг-заг к шестиграннику</u></p>	<p><u>Евровинт 6,3x13</u></p>	<p><u>Винт для стяжки VB35</u></p>	<p><u>Стяжка VB35</u></p>
				
19	20	21	22	23
<p><u>Петля внутренняя без довод./с довод.</u></p>	<p><u>Шкант бук</u></p>	<p><u>Шток эксцентрика</u></p>	<p><u>Эксцентрик</u></p>	<p><u>Упор-зашелка с толкателем и магнитом</u></p>
				
24	25	26	27	28
<p><u>Опора</u></p>	<p><u>Саморез 3,5x16</u></p>	<p><u>Заглушка Ø13</u></p>	<p><u>Заглушка Ø17-20</u></p>	<p><u>Уголок</u></p>

# 1

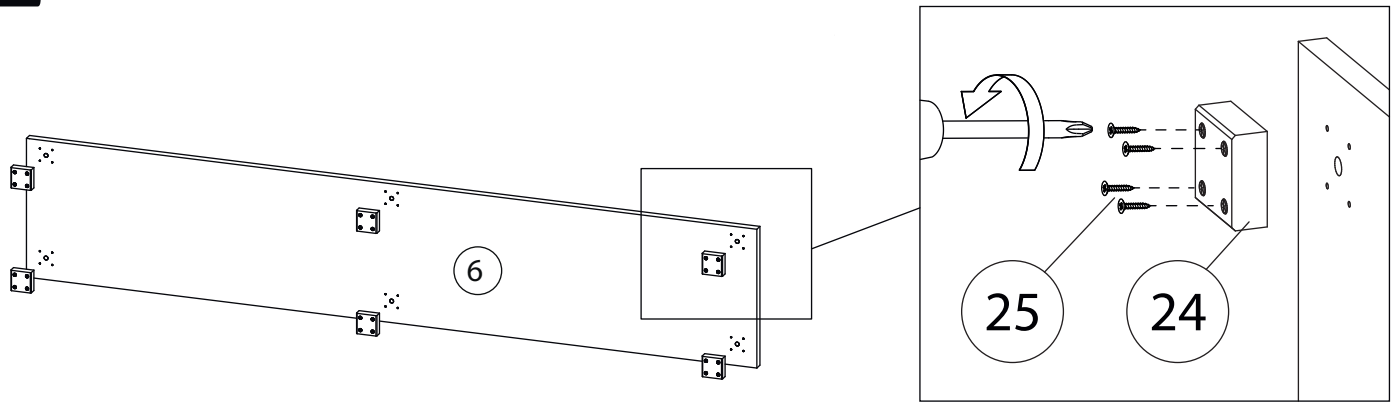

# 2

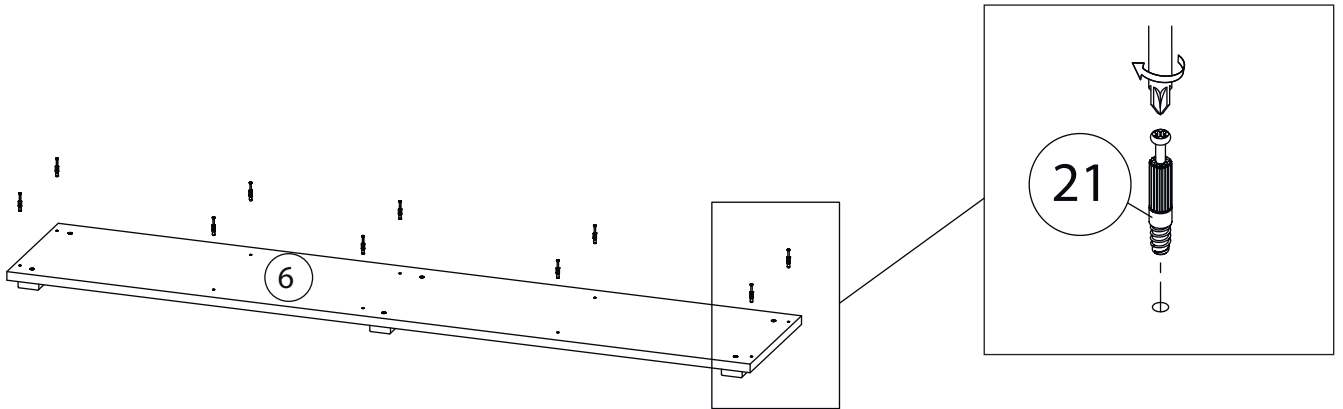

# 3

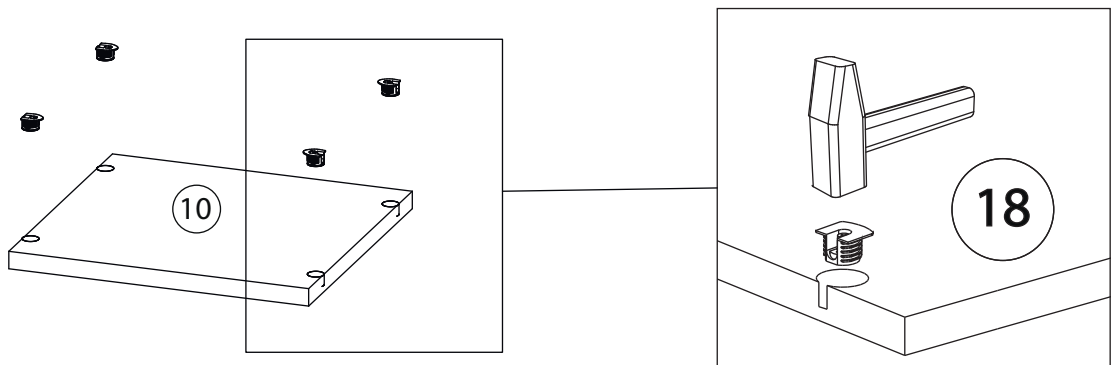

Остальные горизонтالي (8) (9)  
собираются аналогично.

# 4

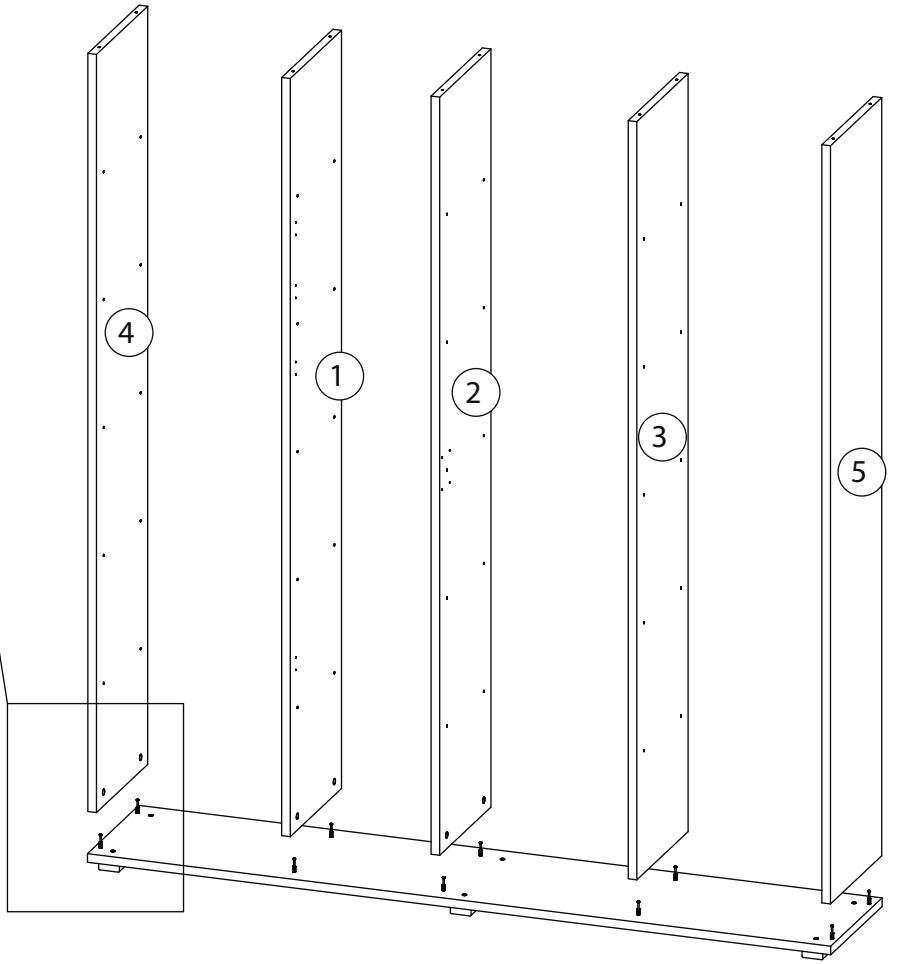
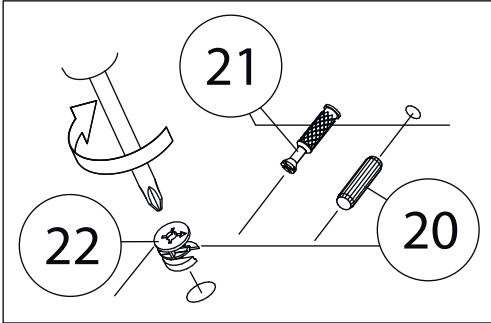

# 5

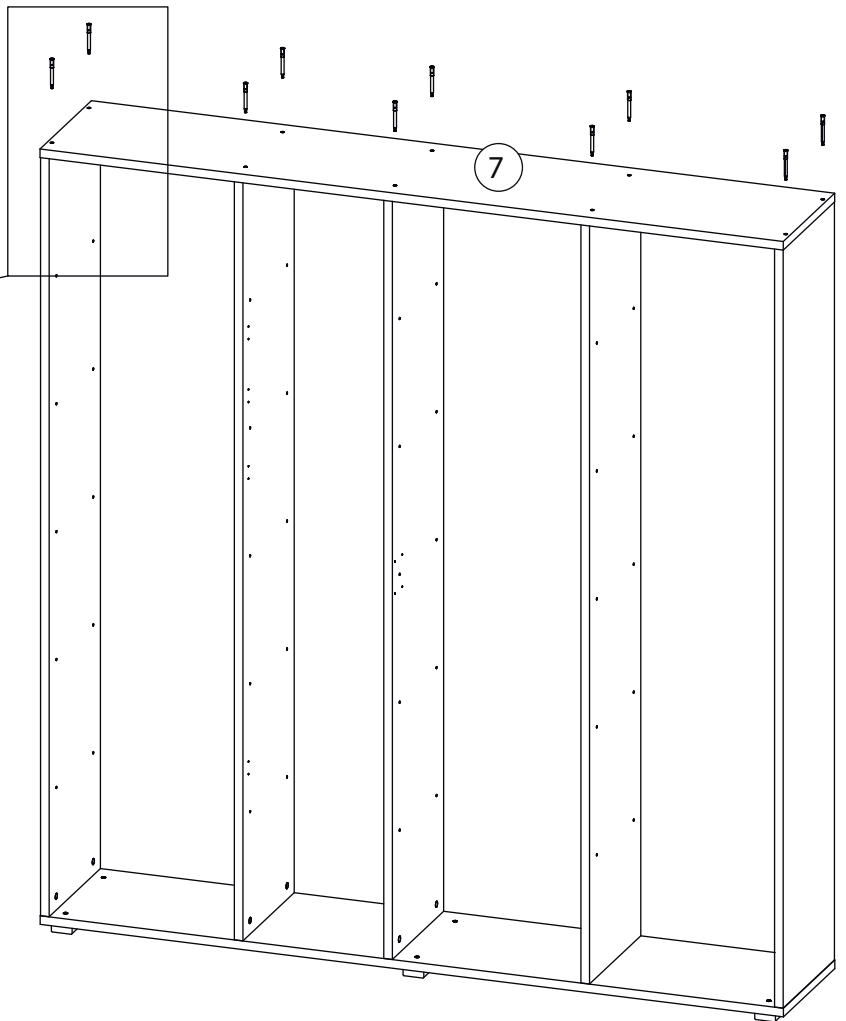
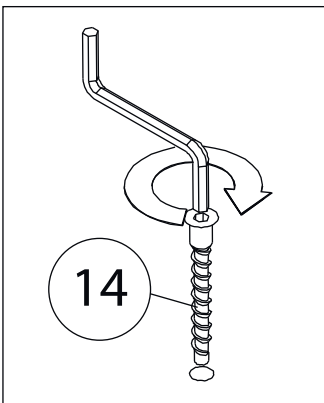

# 6

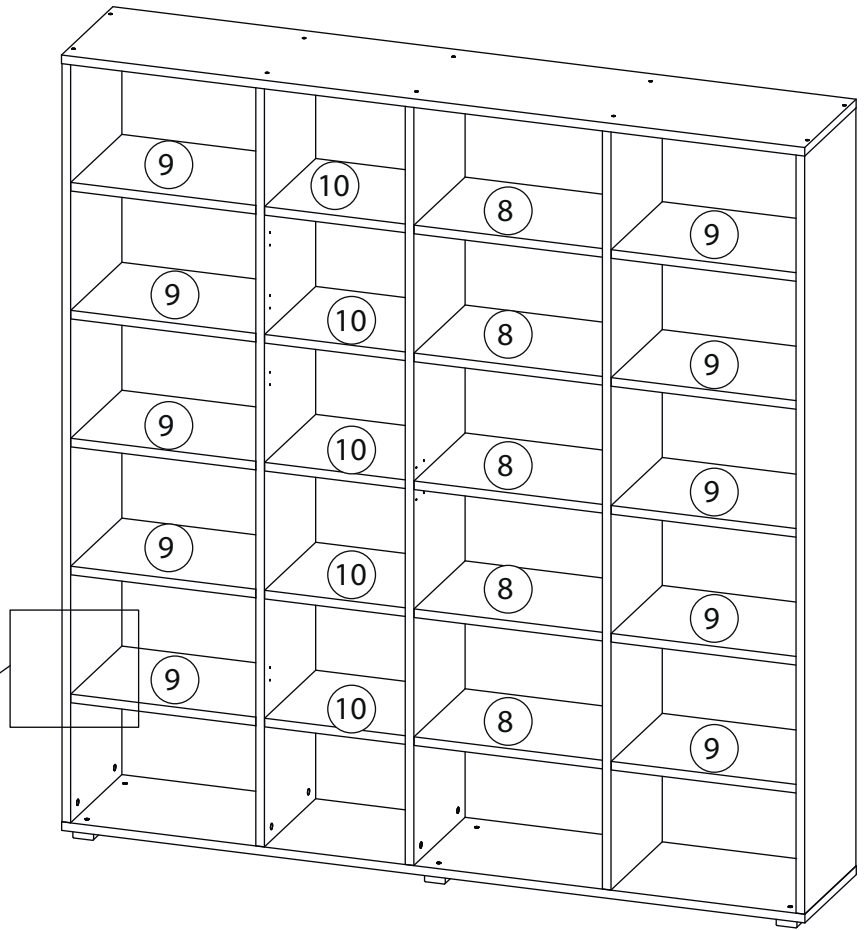
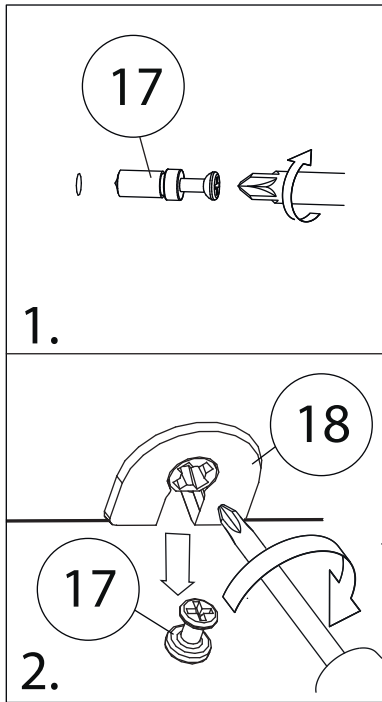

# 7

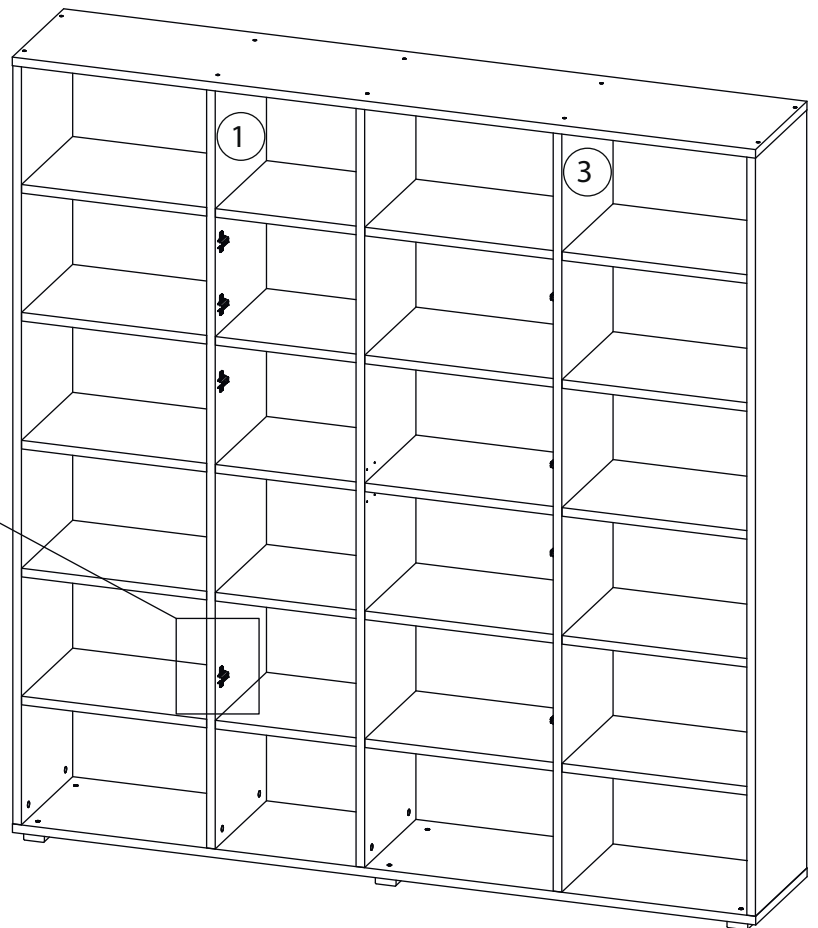
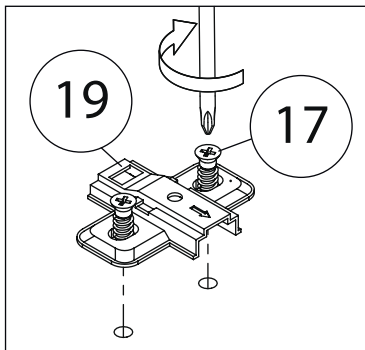

# 8

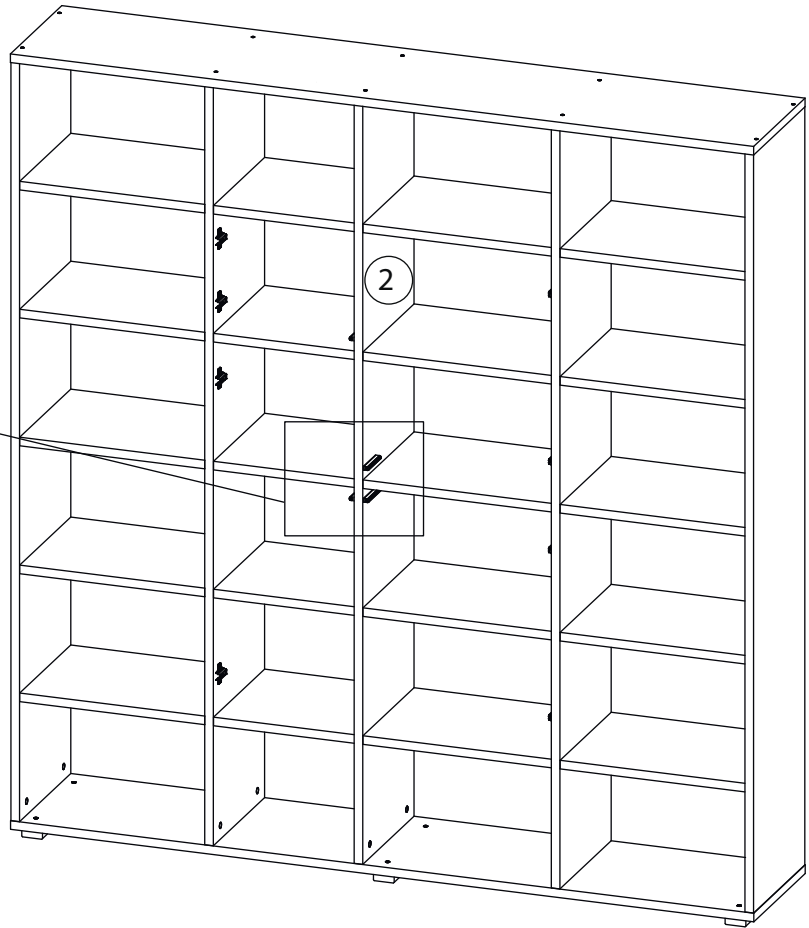
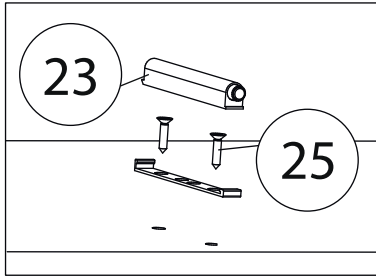

# 9

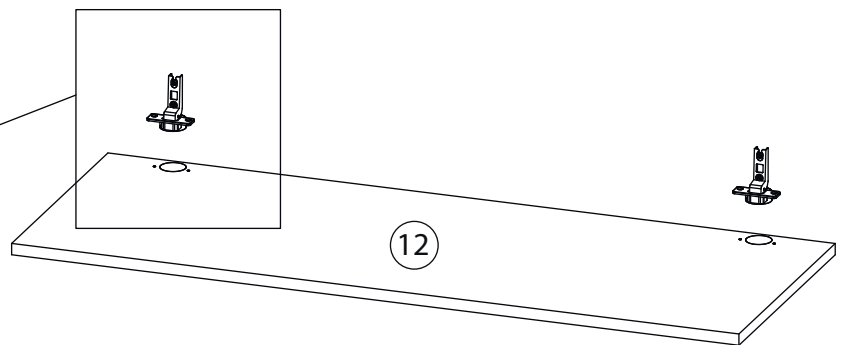
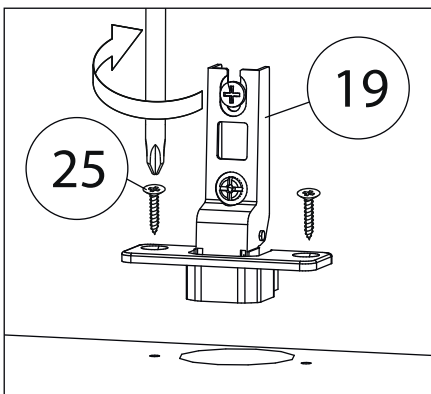

Остальные фасады (11) (13)  
собираются аналогично.

# 10

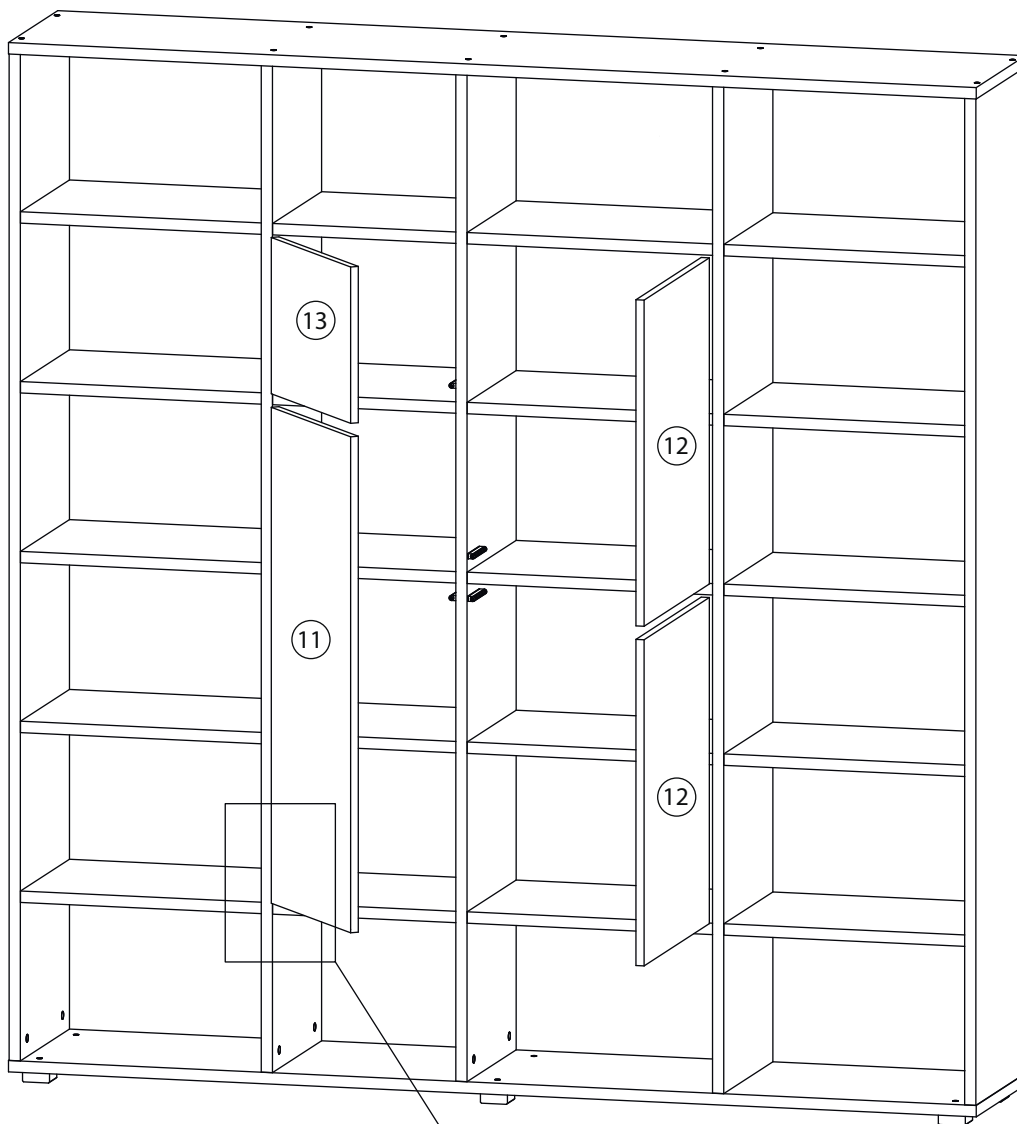

Заклеить технические отверстия заглушками.

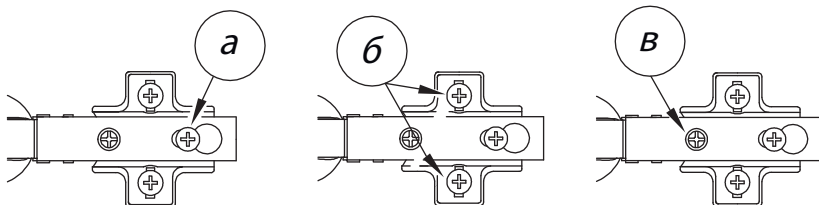

## Регулировка петель

а - регулировка расстояния между дверью и корпусом  
б - регулировка положения двери по-вертикали  
в - регулировка положения двери по-горизонтали

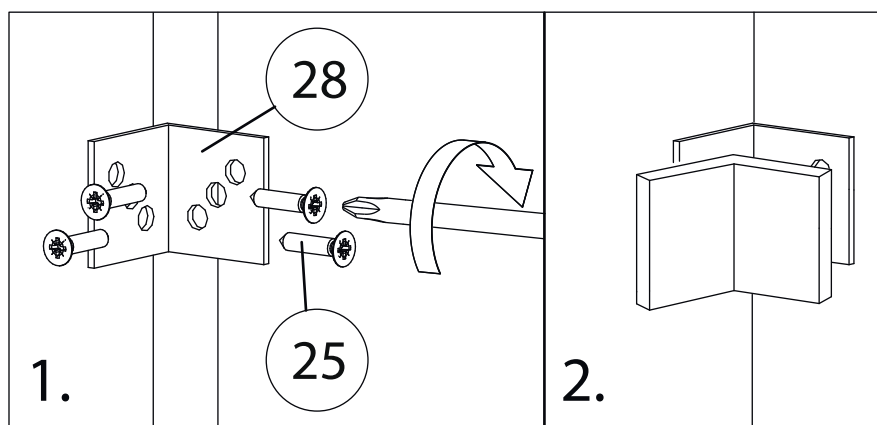

Необходимо закрепить изделие к стене при помощи уголка (28), чтобы предотвратить опрокидывания мебели.