

Инструкция по сборке

Техас

Комод №2



Детали

Поз.	Наименование	Кол-во	Длина	Ширина
1	Столешница	1	1102	450
2	Планка	2	1010	40
3	Планка	2	340	40
4	Дно	1	1100	430
5	Бок правый	1	784	430
6	Бок левый	1	784	430
7	Вертикаль	1	784	426
8	Полка	1	474	426
9	Дно ящика	4	518	334
10	Задн. пан. ящика	4	518	147
11	Бок. ящ. правая	4	350	147
12	Бок. ящ. левая	4	350	147
13	Фасад	1	795	496
14	Фасад ящика	4	596	197
15	Задняя стенка	1	798	591
16	Задняя стенка	1	798	491

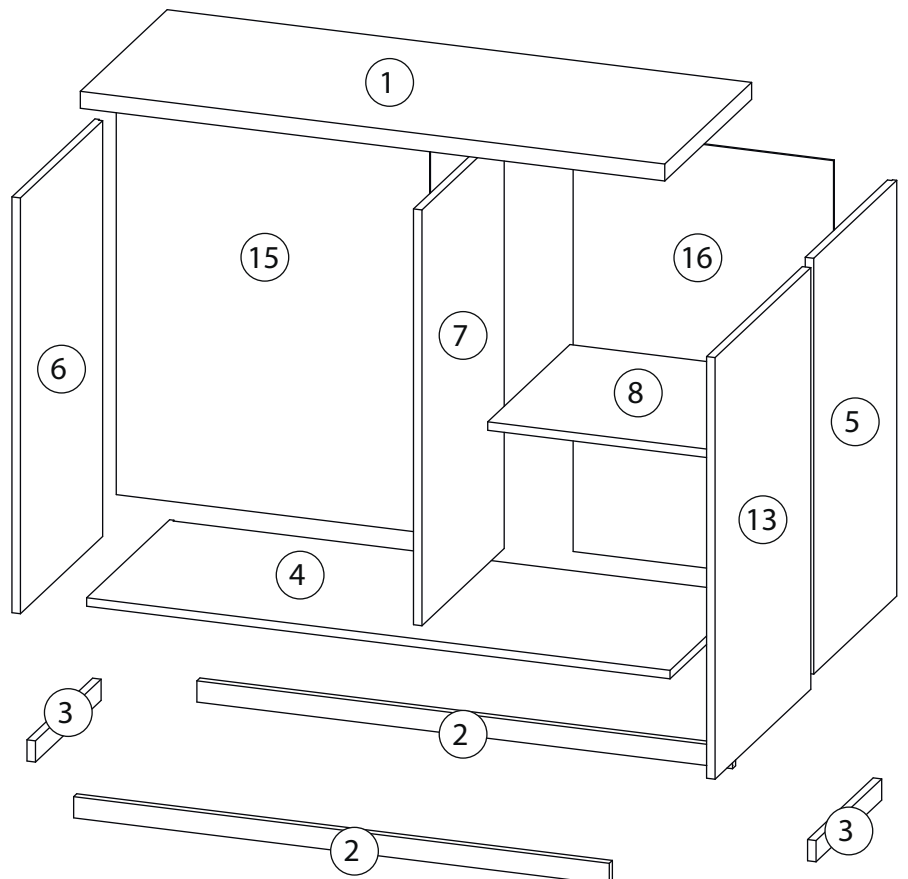
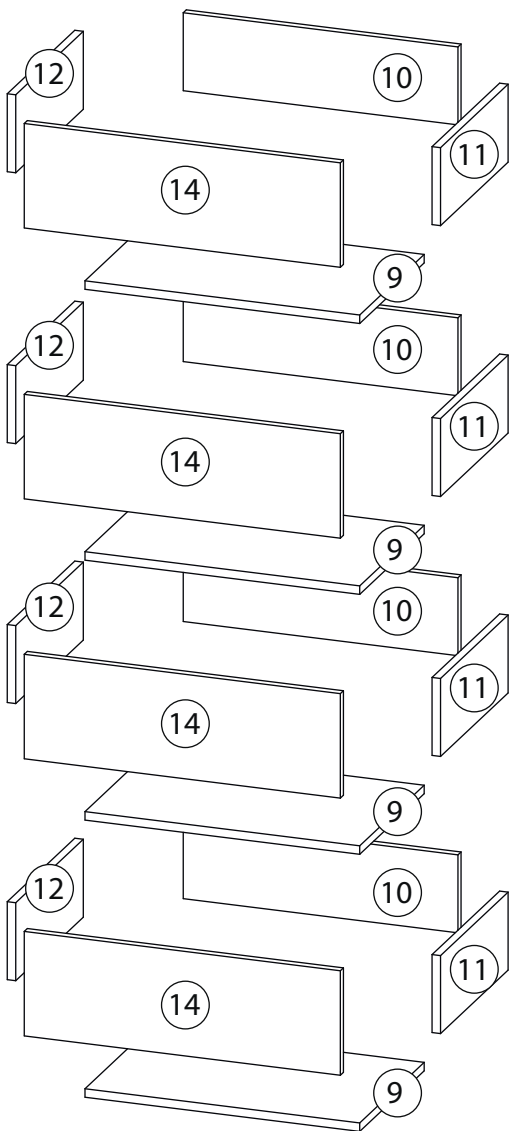

Фурнитура

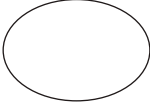
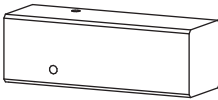
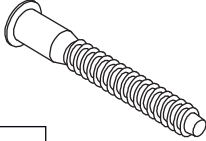
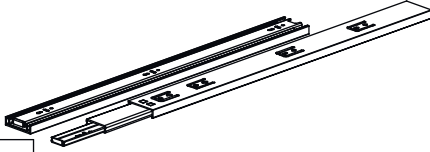
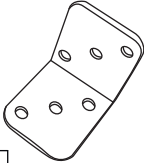
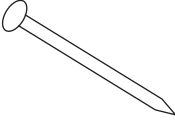
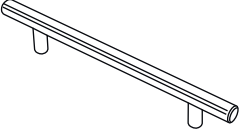
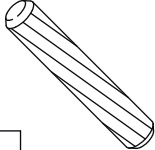
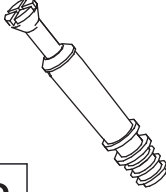
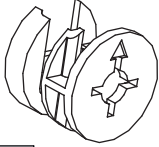
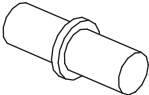
				
17	18	19	20	21
<u>Заглушка</u> Ø13	<u>Заглушка</u> Ø17-20	<u>Опора</u>	<u>Евровинт 7x50</u>	<u>Крепежный уголок</u>
				
22	23	24	25	
<u>Саморез 3,5x16</u>	<u>Шариковые направляющие</u>	<u>Уголок</u>	<u>Гвоздь 1,6x25</u>	
				
26	27	28	29	30
<u>Ручка</u>	<u>Шкант бук</u>	<u>Шток эксцентрика</u>	<u>Эксцентрик</u>	<u>Полкодержатель</u>
				
31				
<u>Петля накладная</u>				

1

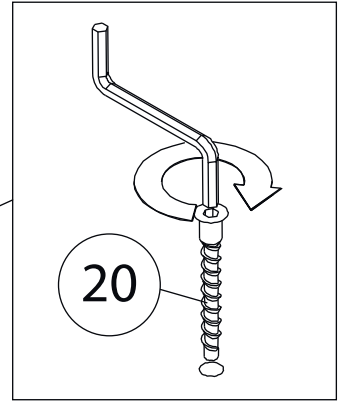
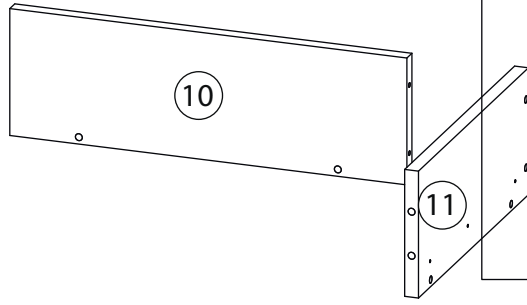
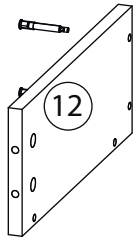

2

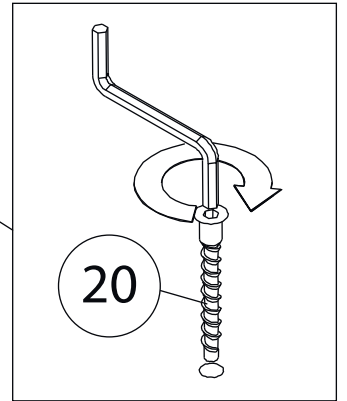
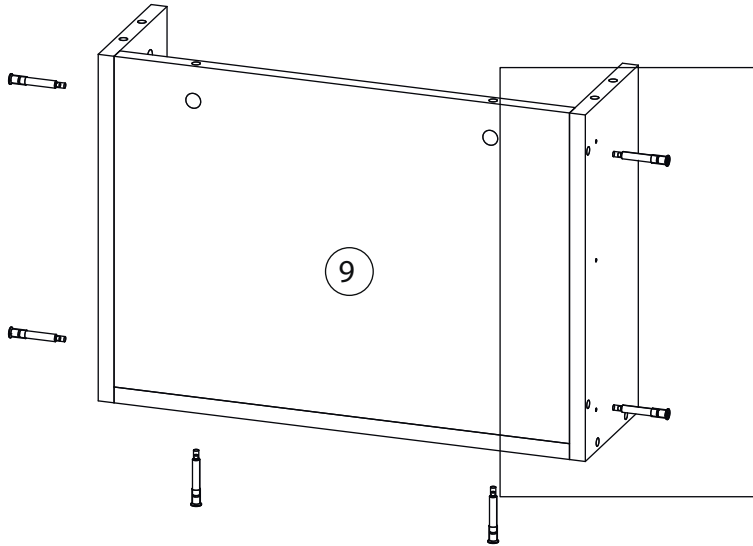

3

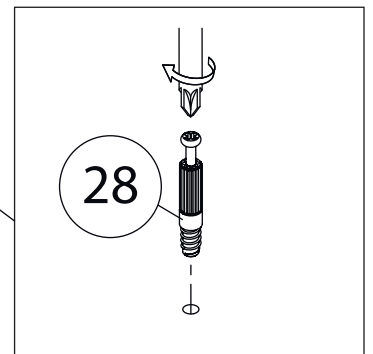
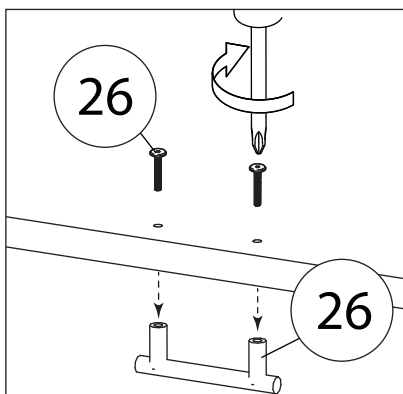
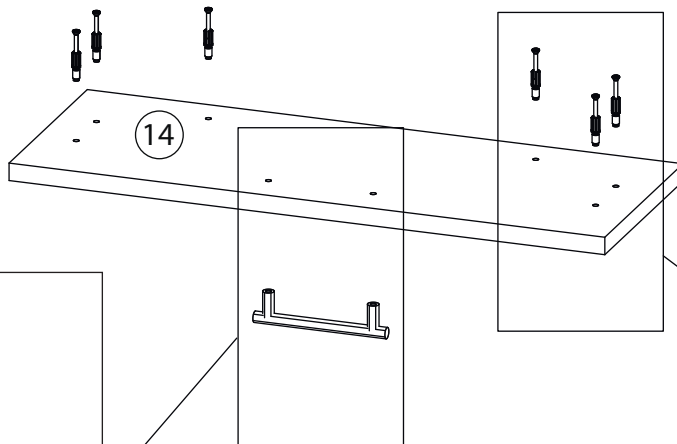

4

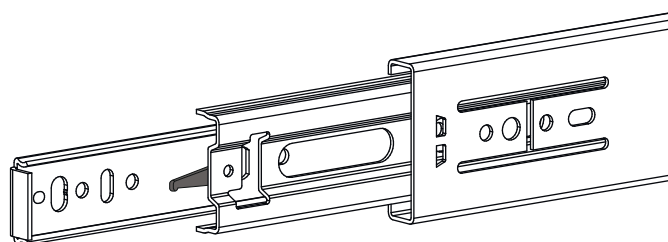
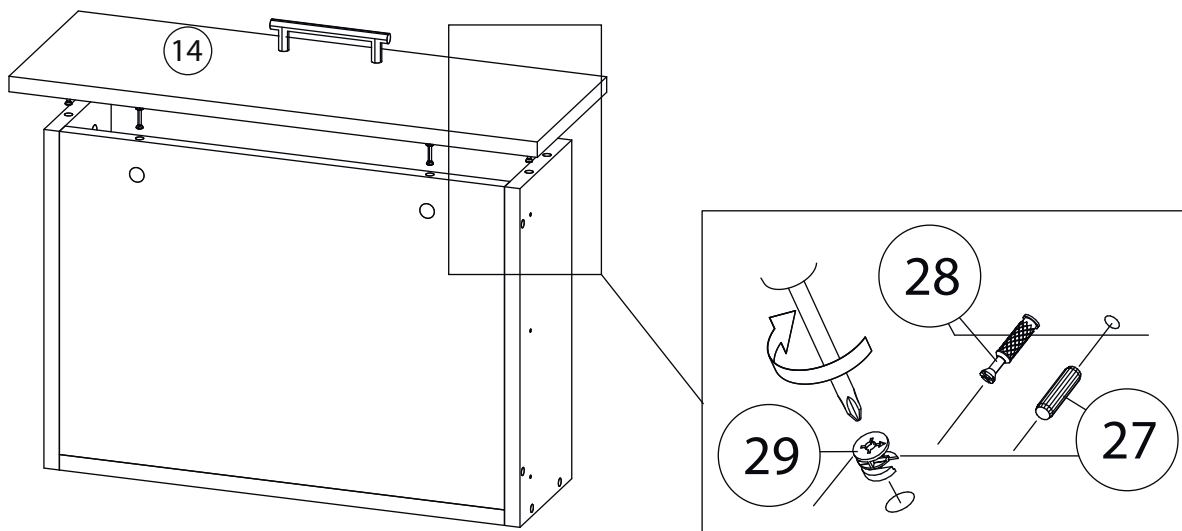

Внимание! Во избежание заклинивания механизма не устанавливайте заглушки винтов и эксцентриков над направляющими!

Схема установки шариковых направляющих.

Для установки шариковых направляющих в изделие необходимо разъединить их на две части. Широкая часть устанавливается на боковую стенку каркаса, а узкая на боковую стенку выдвижного ящика. Разъединение производится путем нажатия на пластиковый рычажок при выдвижении узкой части направляющей (смотри рисунок). Если направляющие крепятся на одной боковине с двух сторон, то саморезы необходимо крепить в разные отверстия направляющей. Для регулировки выкатных ящиков по высоте необходимо крепить узкую часть направляющей через ее овальные отверстия.

5

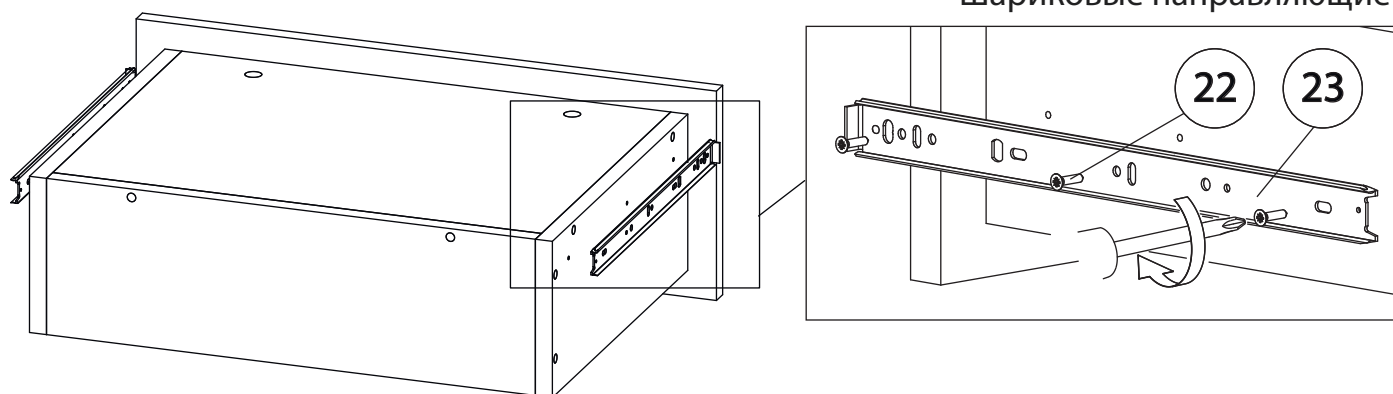

Остальные ящики собираются аналогично.

6

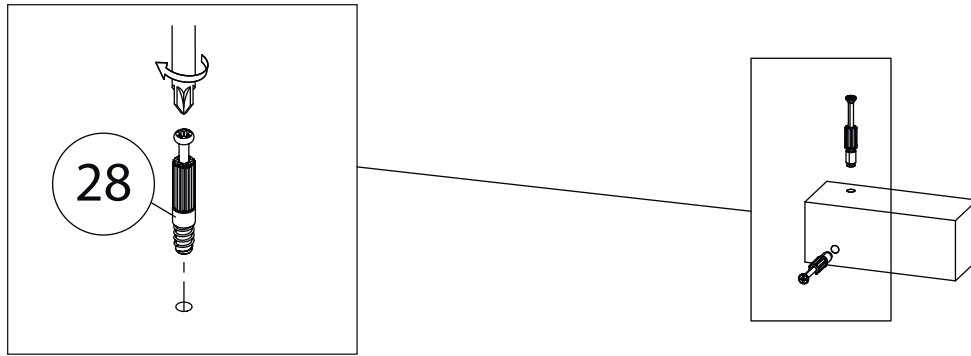

Остальные опоры
собирается аналогично.

7

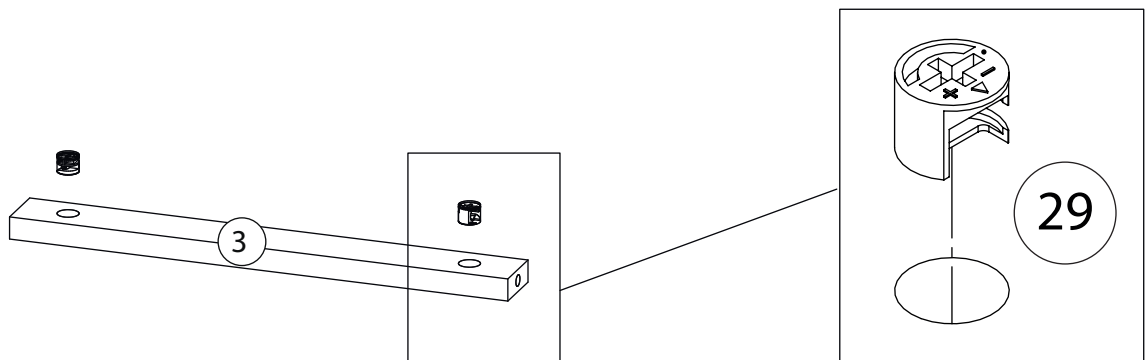

Планка (2)
собирается аналогично

8

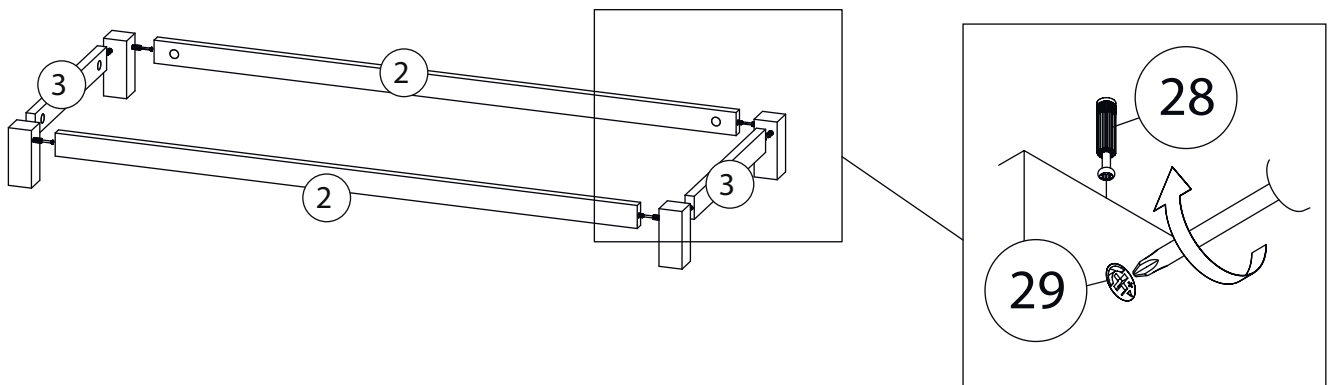

9

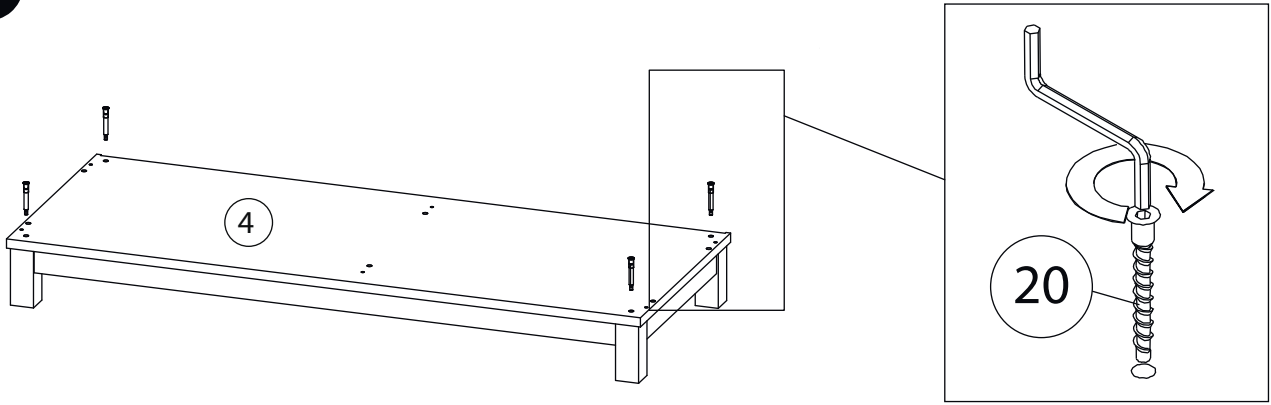

10

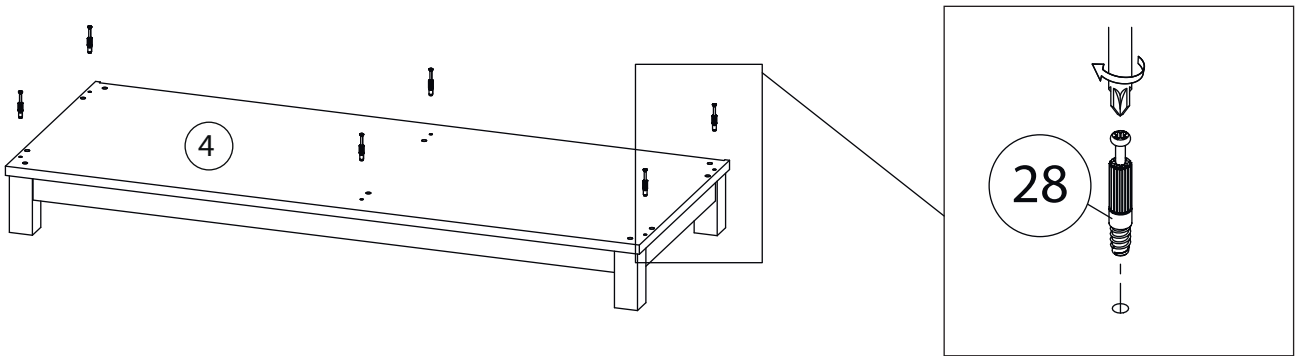

11

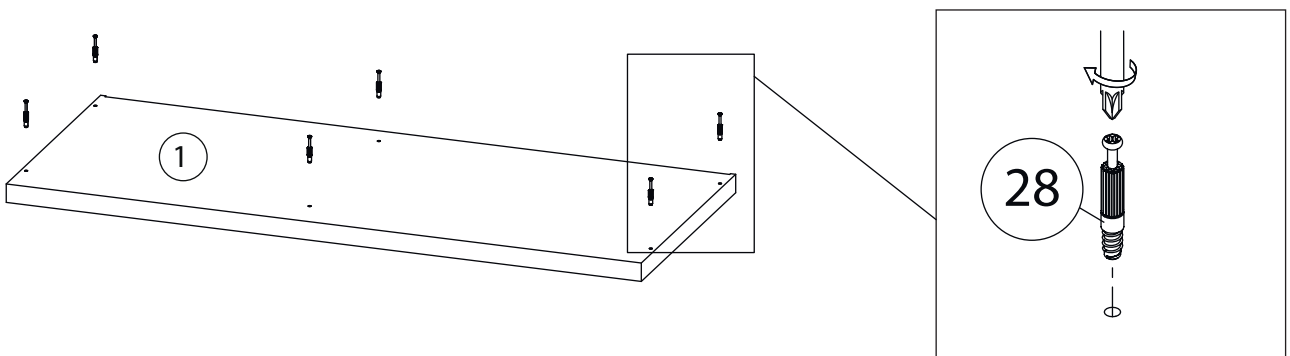

12

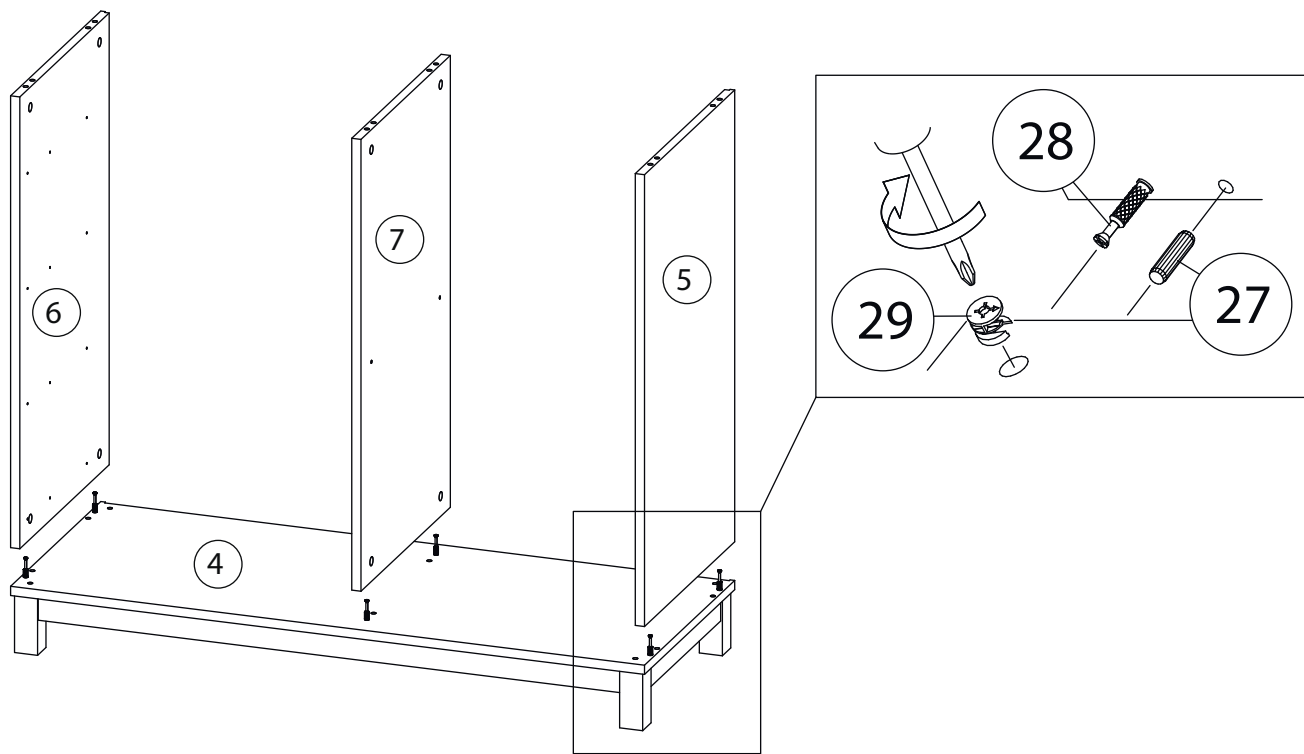

13

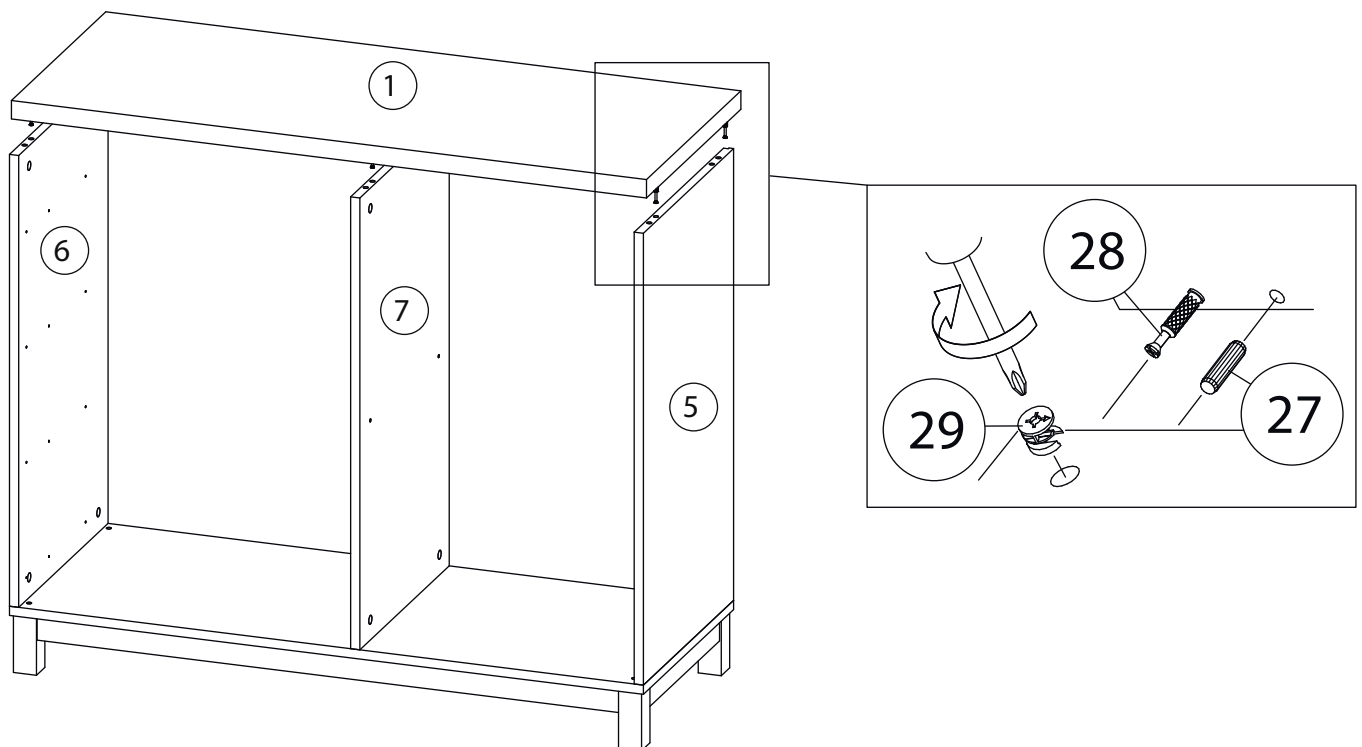

14

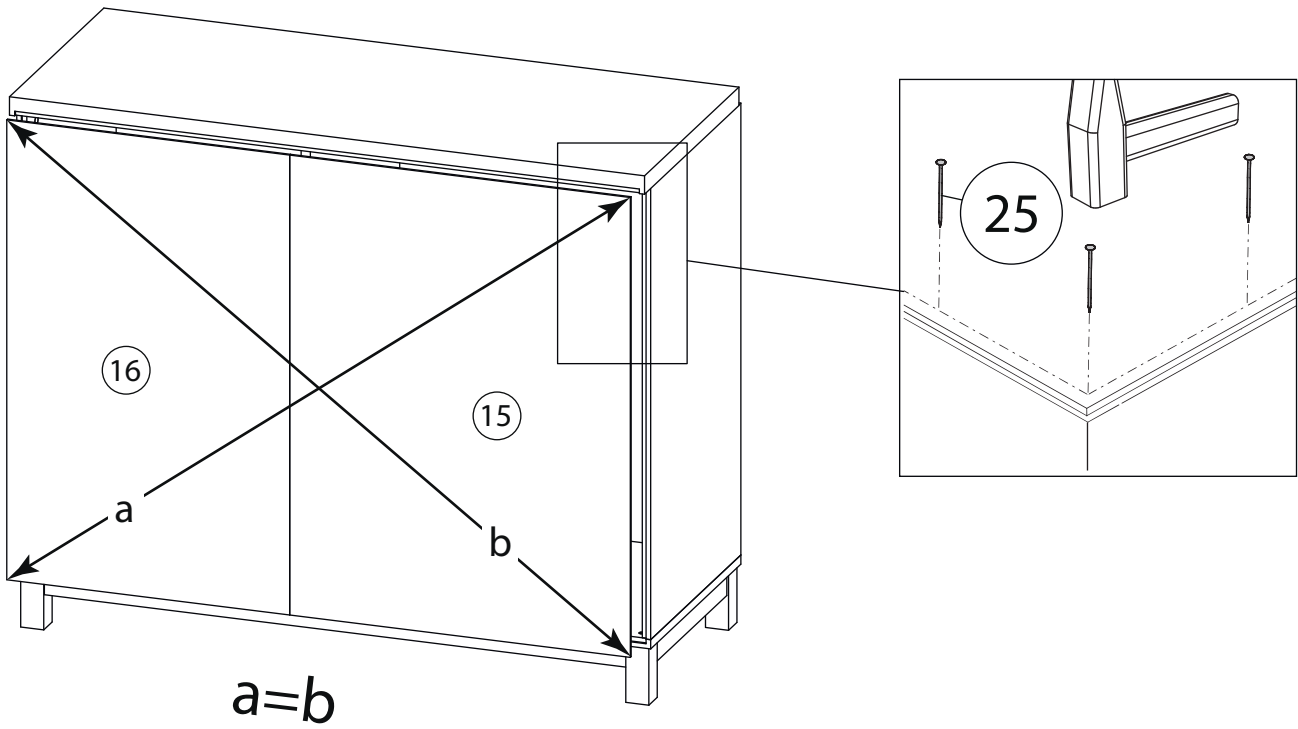

15

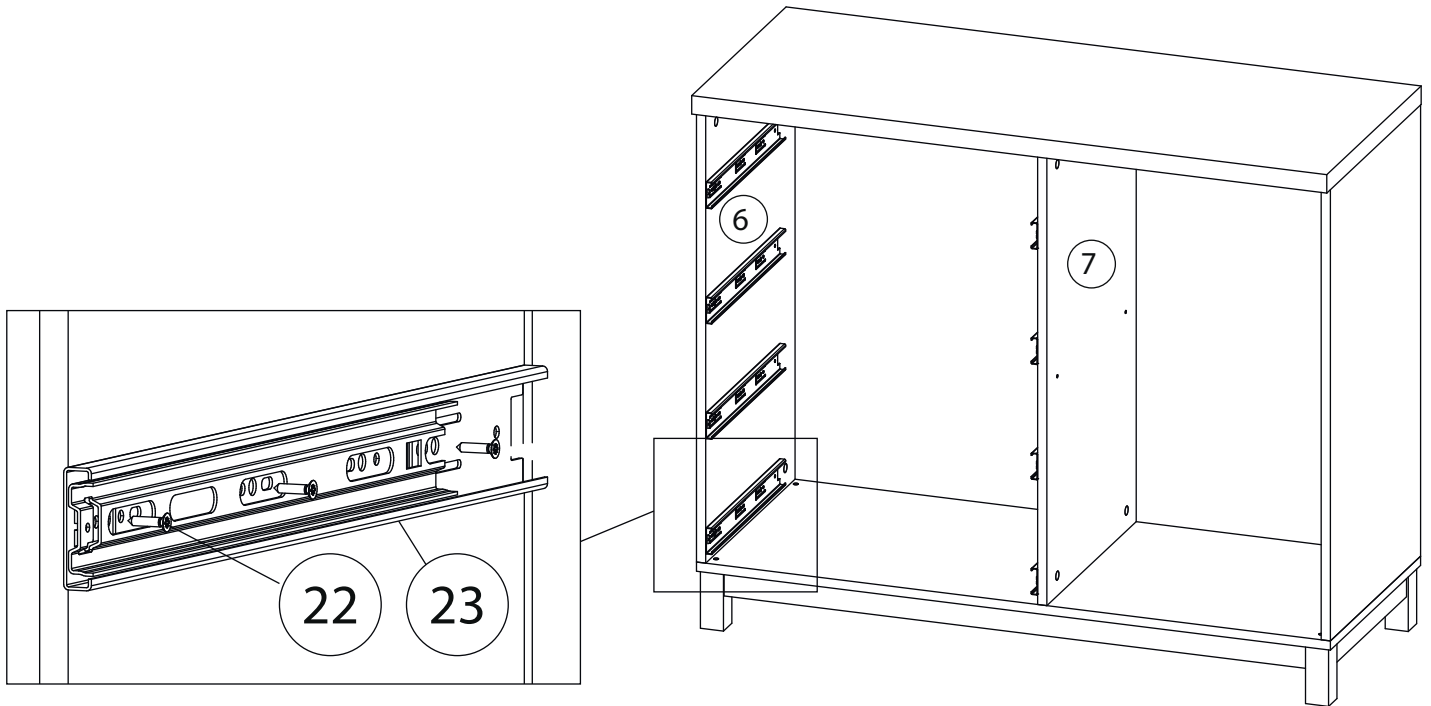

16

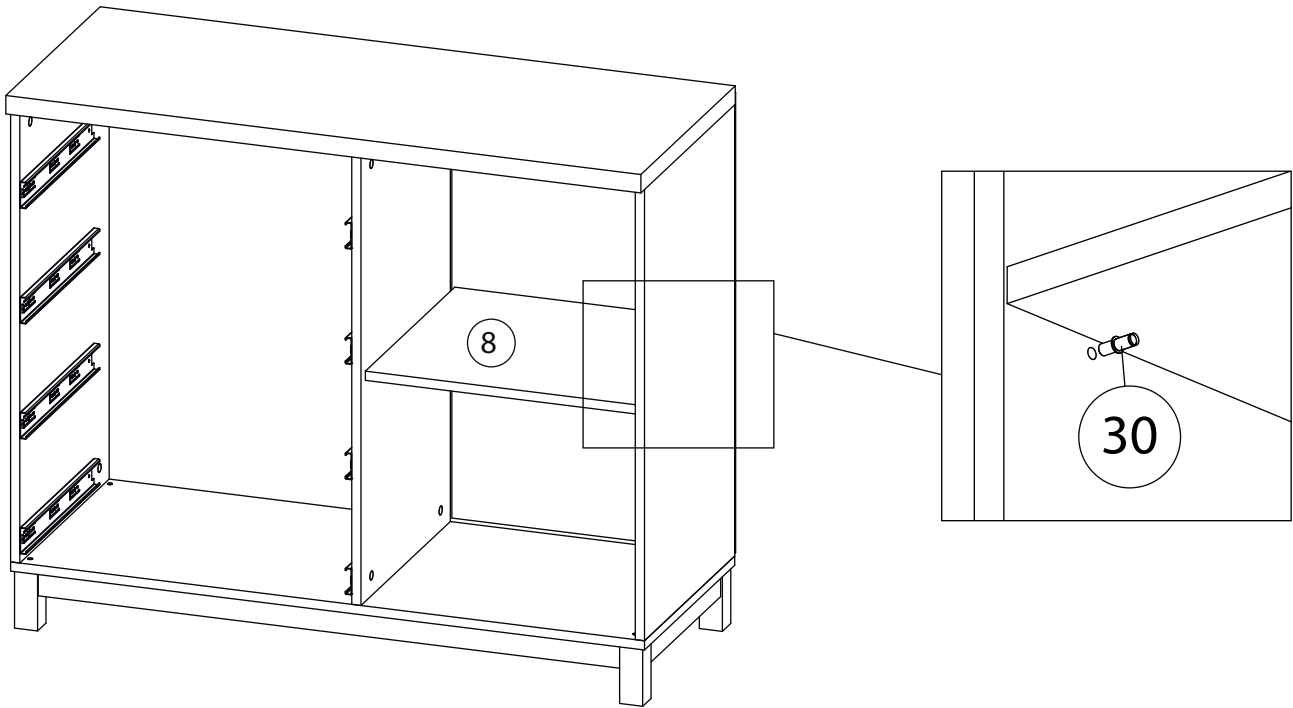

17

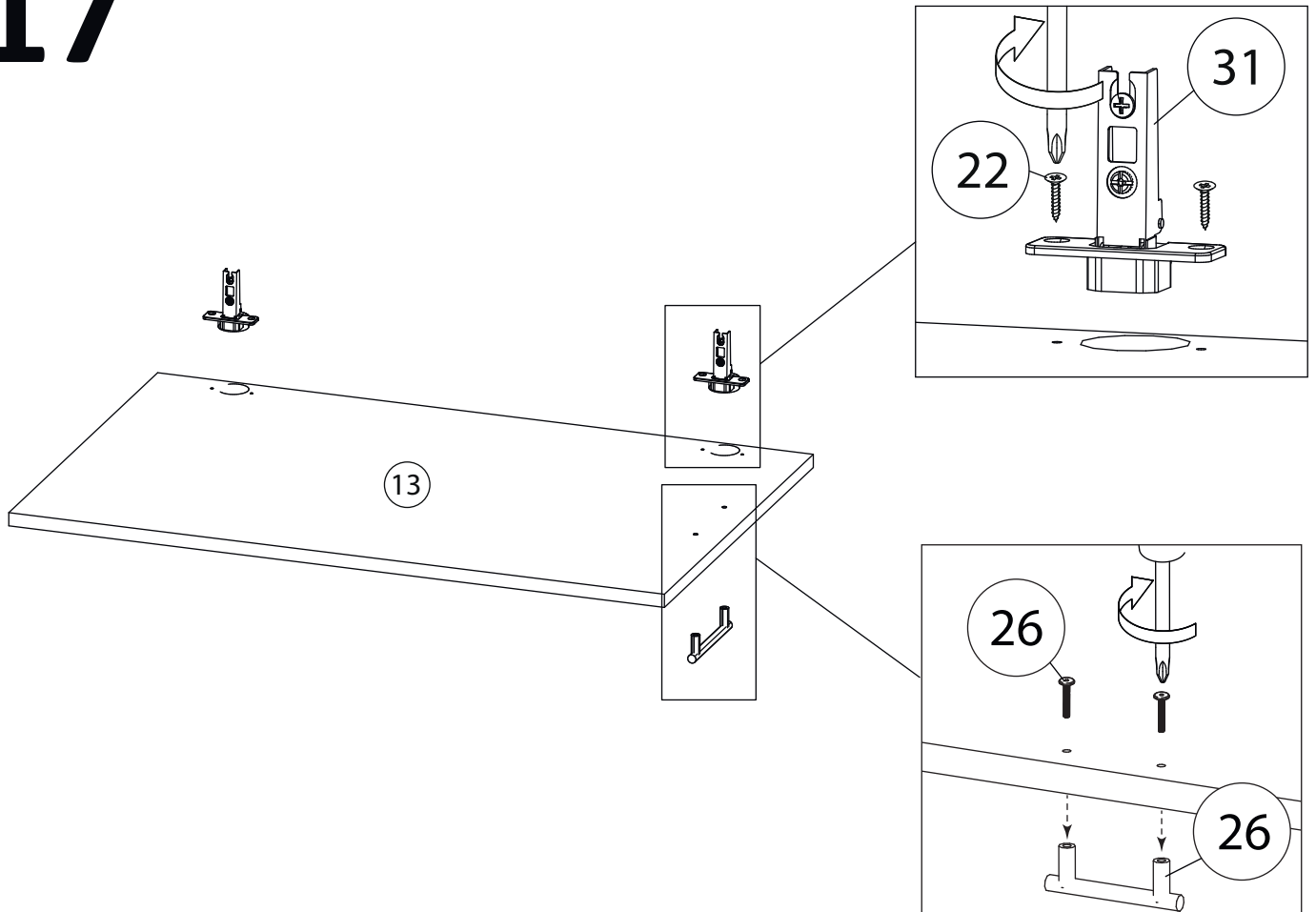

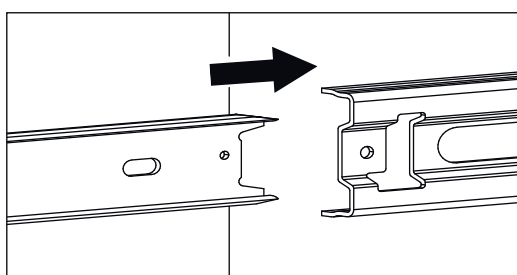
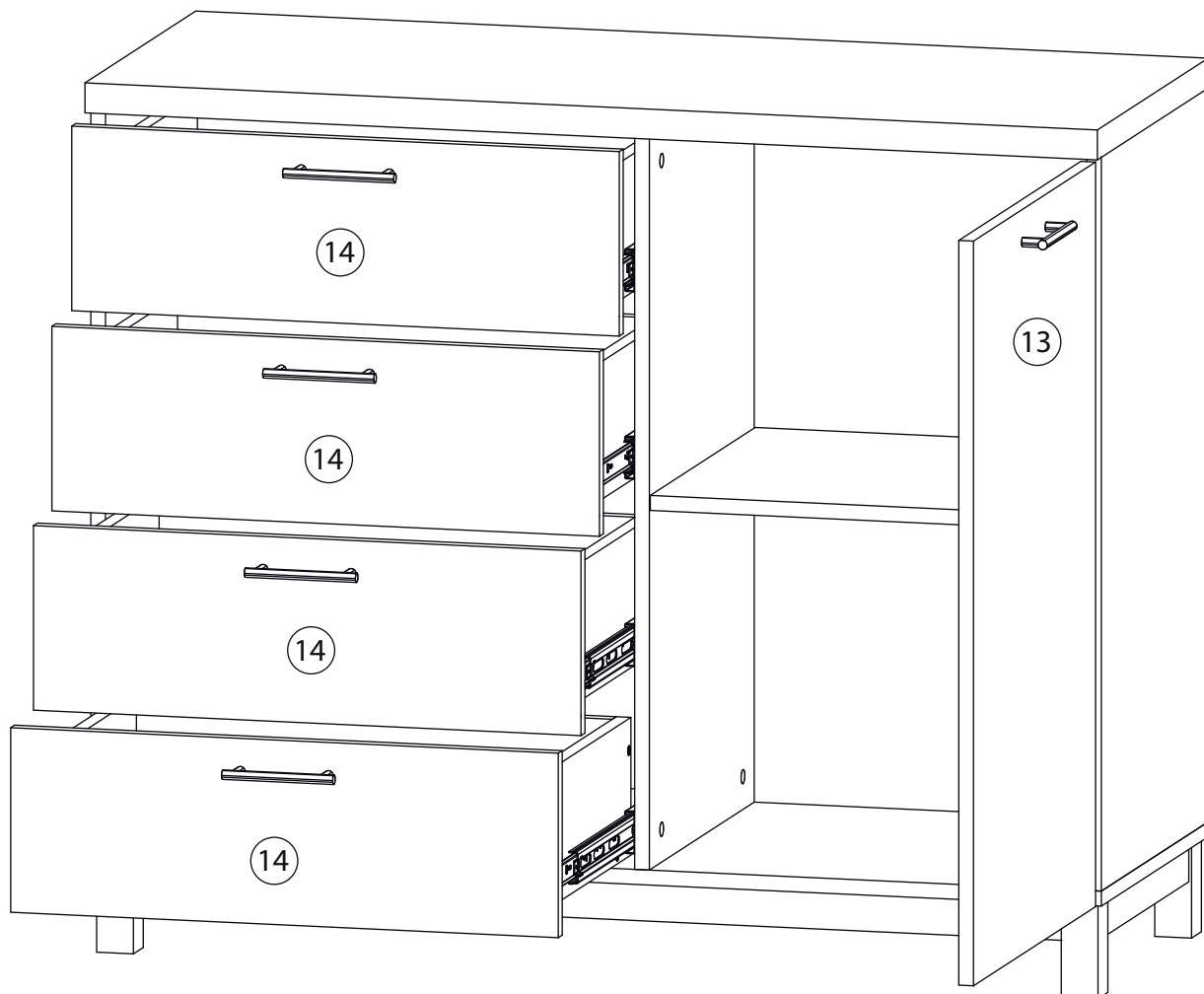

Заклеить технические отверстия заглушками.

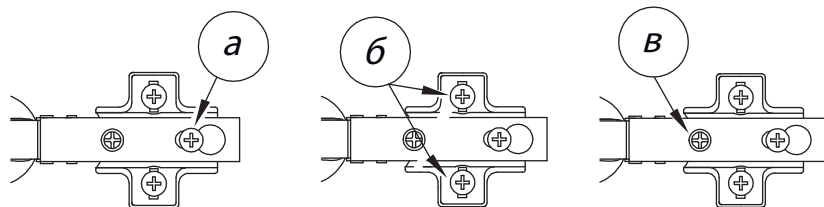

Регулировка петель

а - регулировка расстояния между дверью и корпусом
 б - регулировка положения двери по-вертикали
 в - регулировка положения ТТдвери по-горизонтали