

Инструкция по сборке

Билли

Библиотека 32

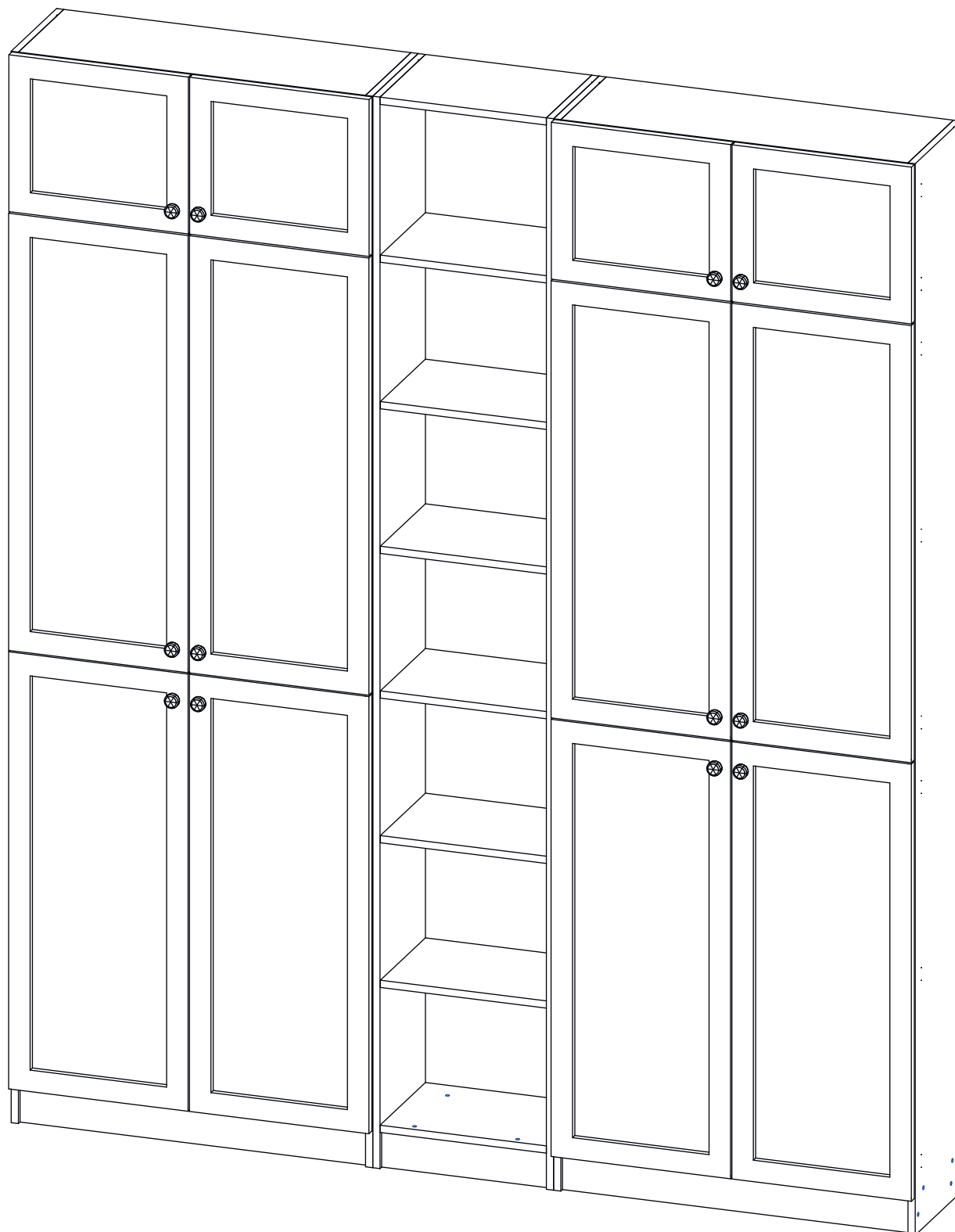



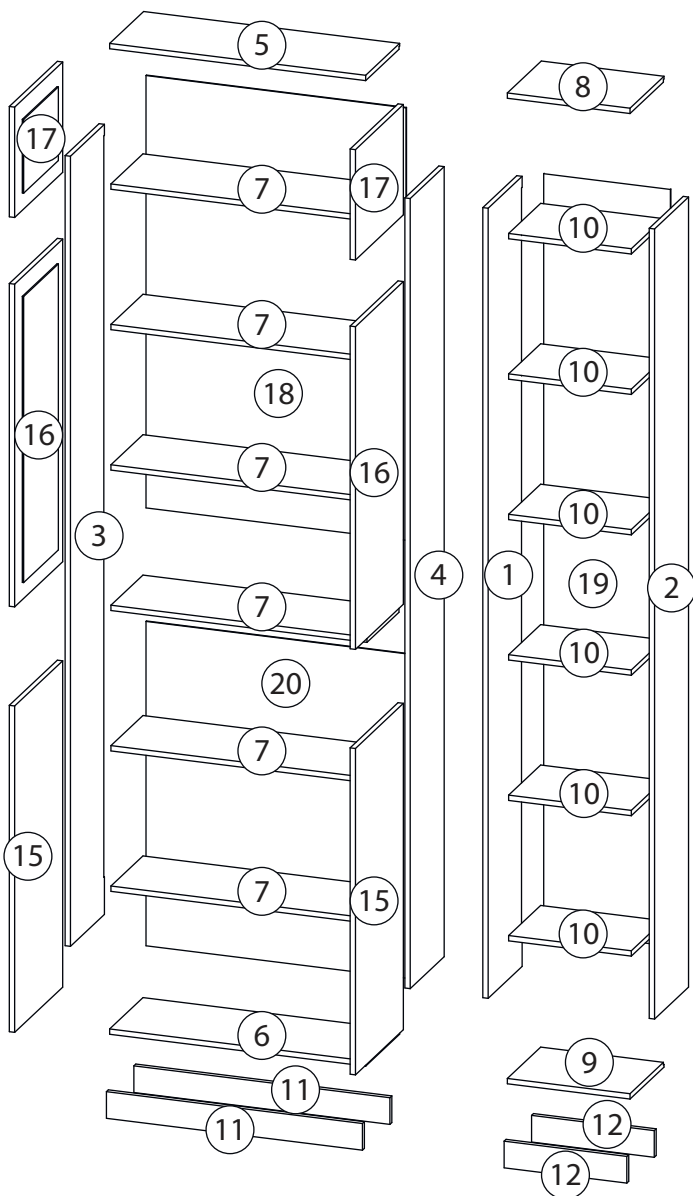

Детали

Поз.	Наименование	Кол-во	Длина	Ширина
1	Бок левый	1	2370	280
2	Бок правый	2	2370	280
3	Бок левый	2	2370	280
4	Бок правый	1	2370	280
5	Крыша	2	768	280
6	Дно	2	768	280
7	Полка	12	768	264
8	Крыша	1	368	280
9	Дно	1	368	280
10	Полка	6	368	264
11	Цоколь	4	768	80
12	Цоколь	2	368	80
13	Фасад фрез.	2	979	396
14	Фасад фрез.	2	979	396
15	Витрина	2	968	396
16	Витрина	2	968	396
17	Витрина	4	331	396
18	Задняя стенка	2	1297	780
19	Задняя стенка	1	2270	380
20	Задняя стенка	2	973	780

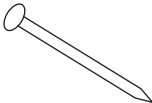

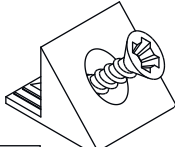
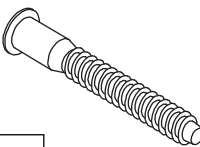
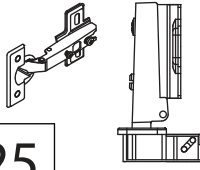
Фурнитура

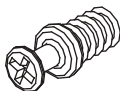
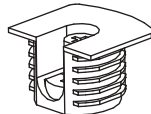
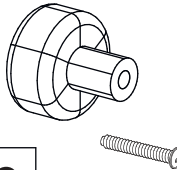
				
21	22	23	24	25
<u>Гвоздь 1,6x25</u>	<u>Евровинт 6,3x13</u>	<u>Фиксатор задней стенки</u>	<u>Евровинт 7x50</u>	<u>Петля накладная</u>
				
26	27	28	29	
<u>Саморез 3,5x16</u>	<u>Винт для стяжки VB35</u>	<u>Стяжка VB35</u>	<u>Ручка кнопка</u>	

1

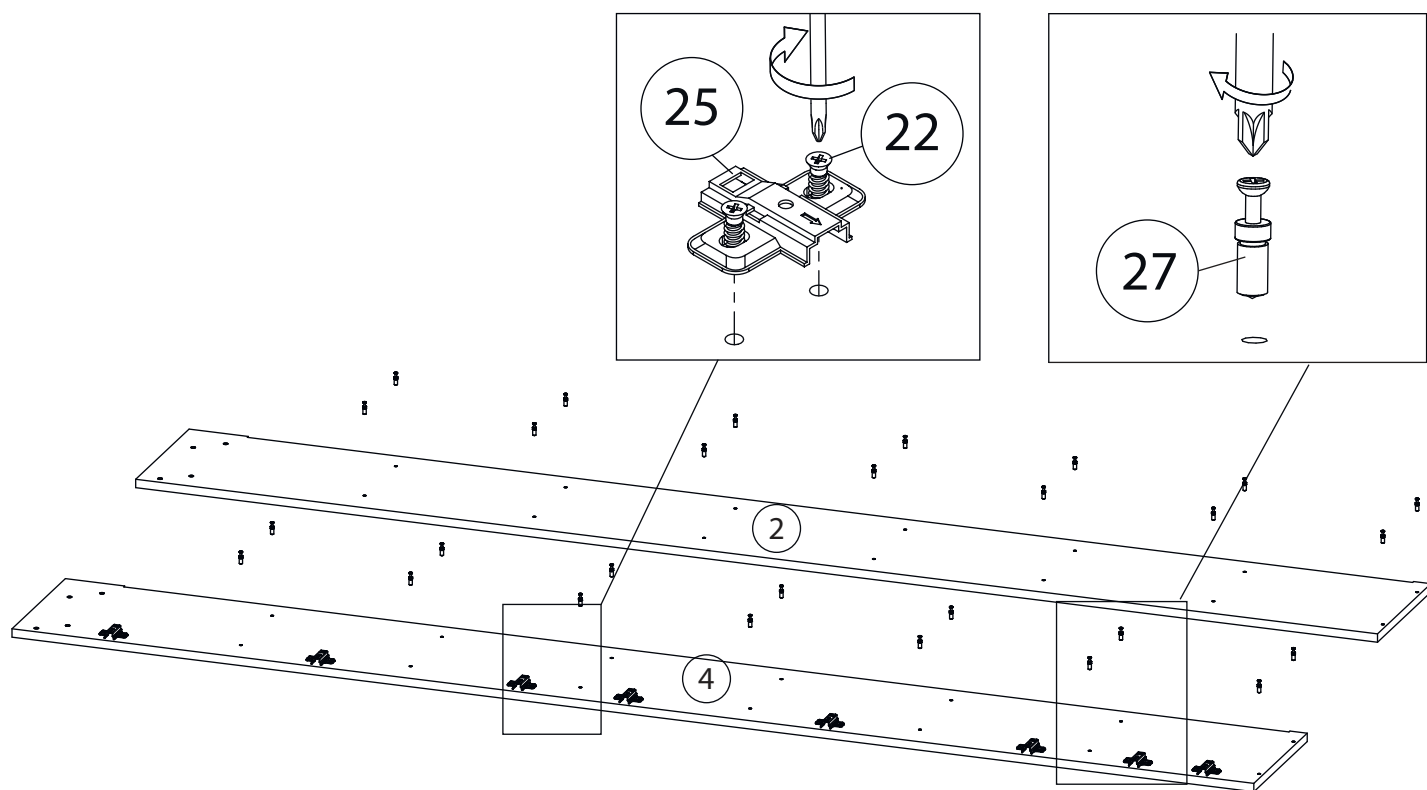

Бок левый (1,3)
собирается зеркально

2

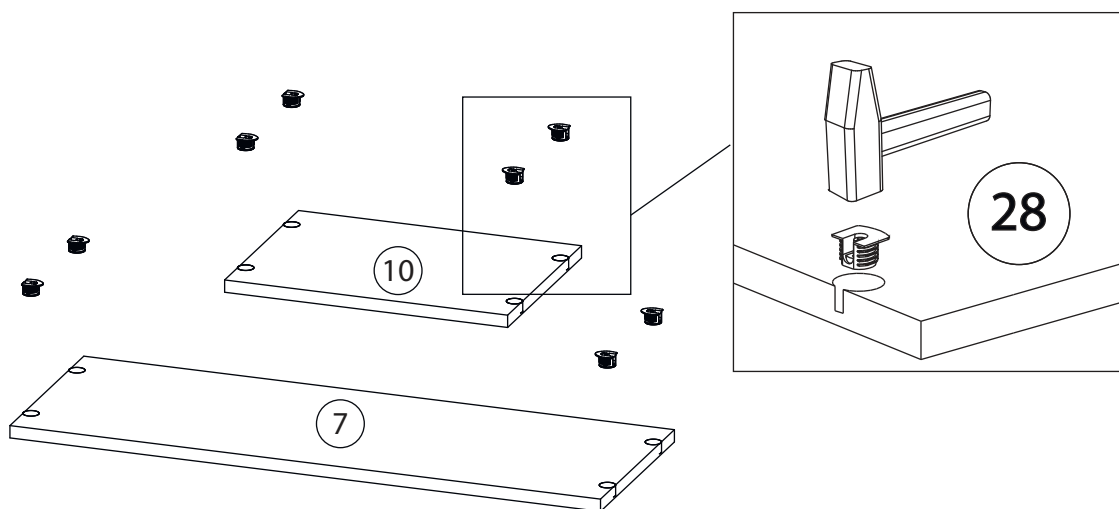

3

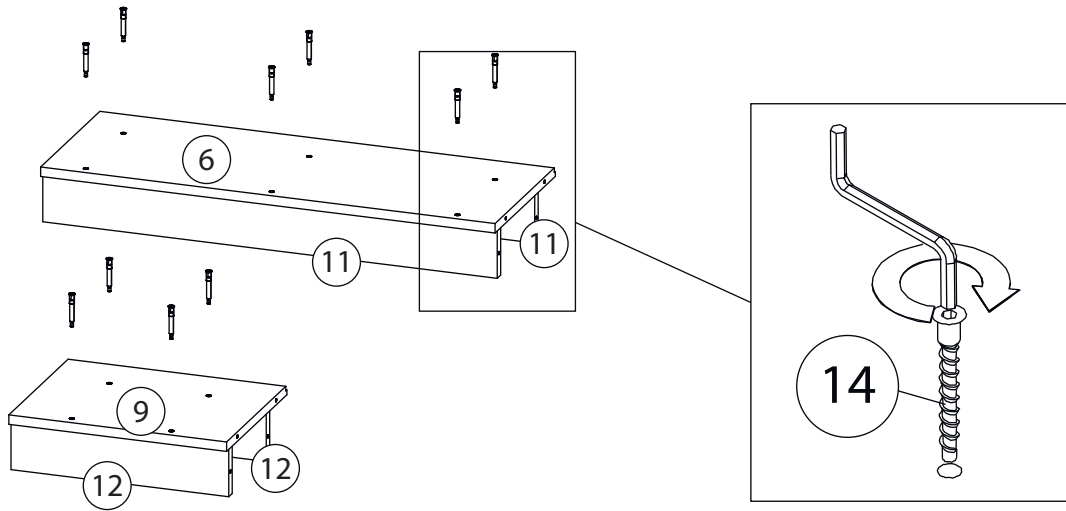

4

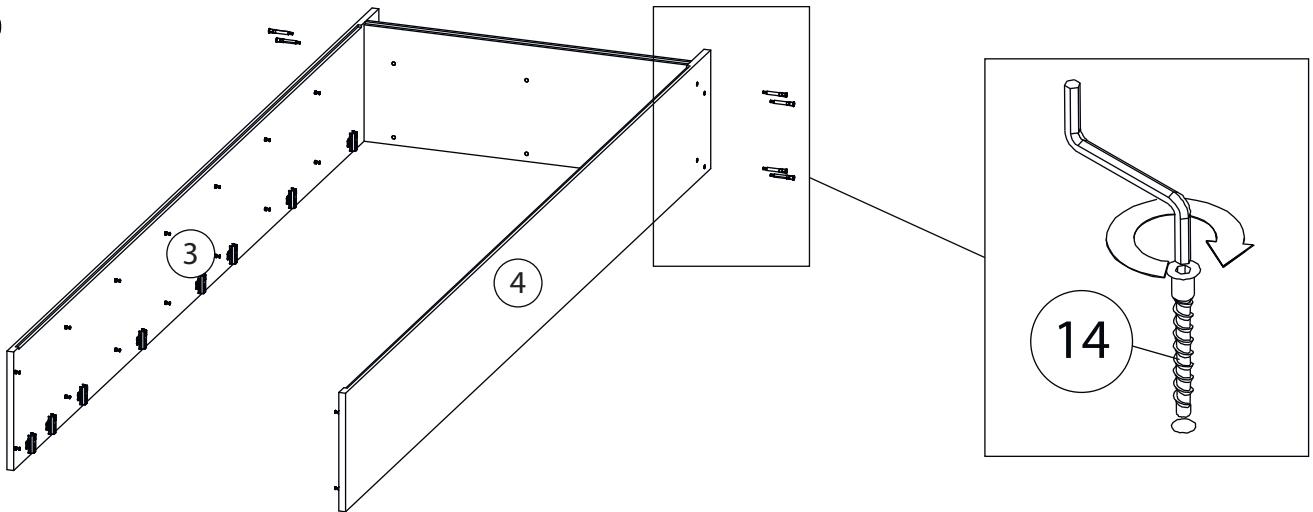

5

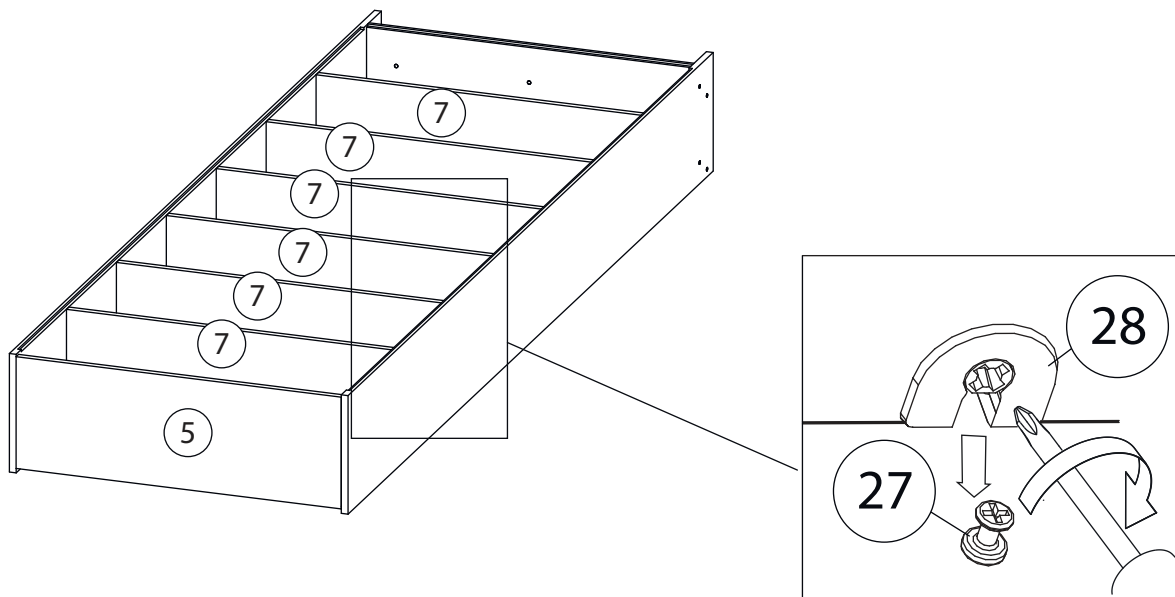

6

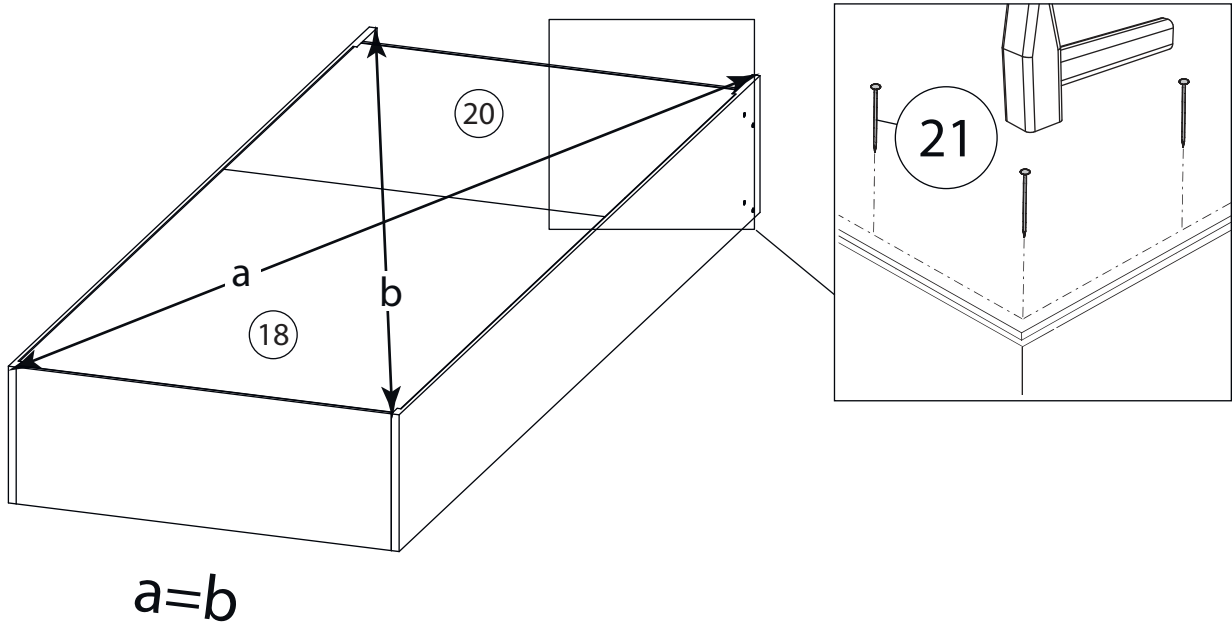

7

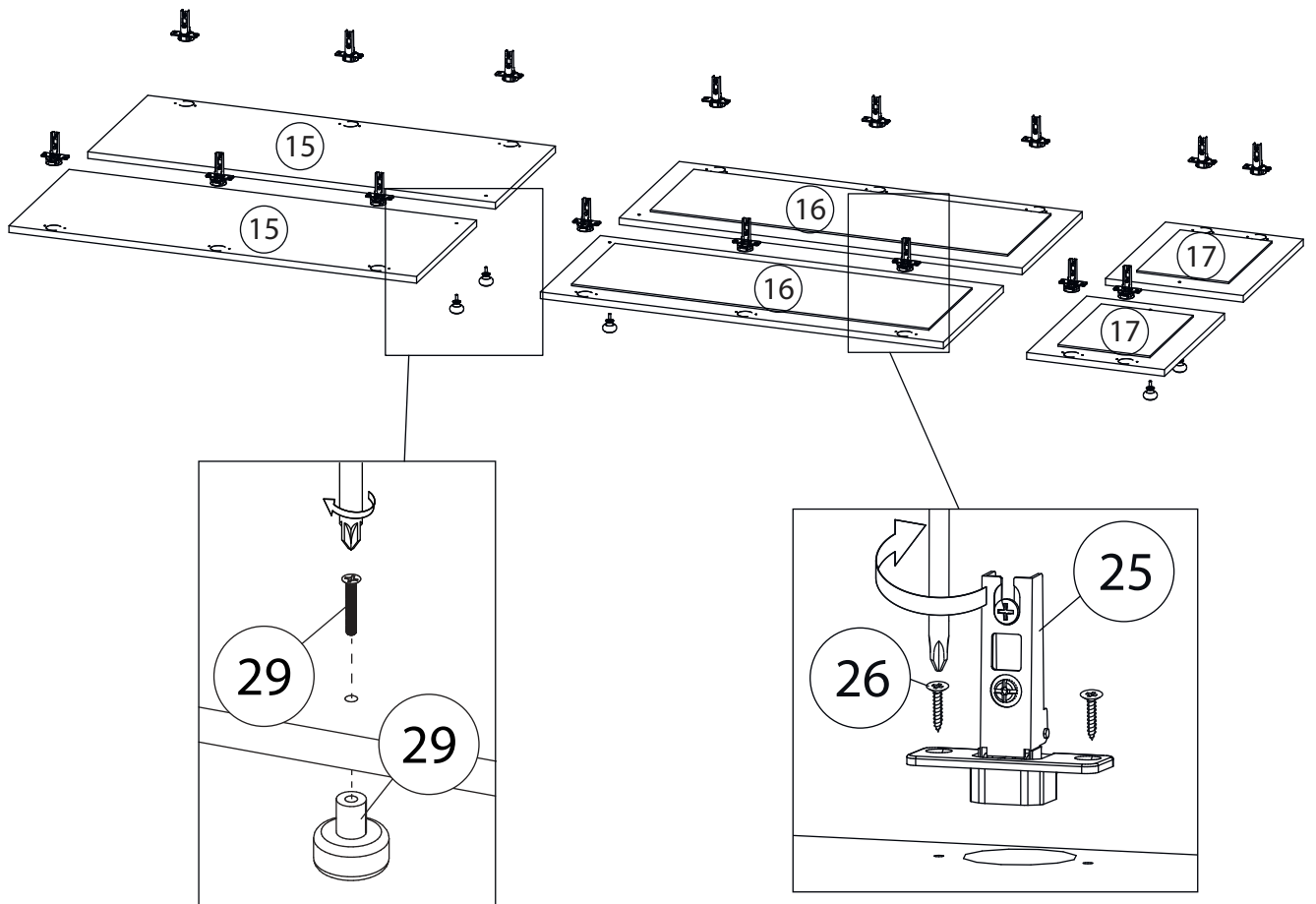

8

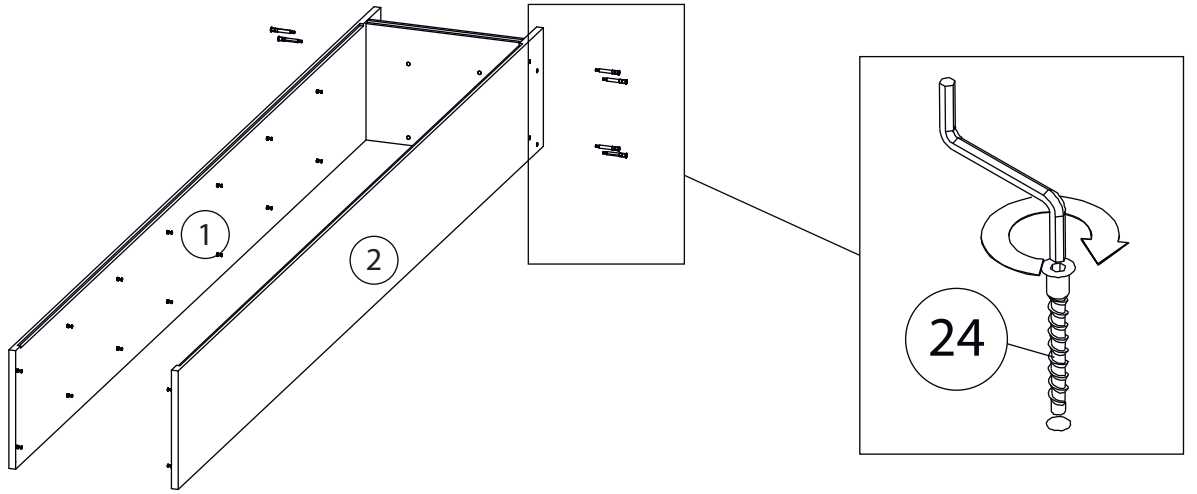

9

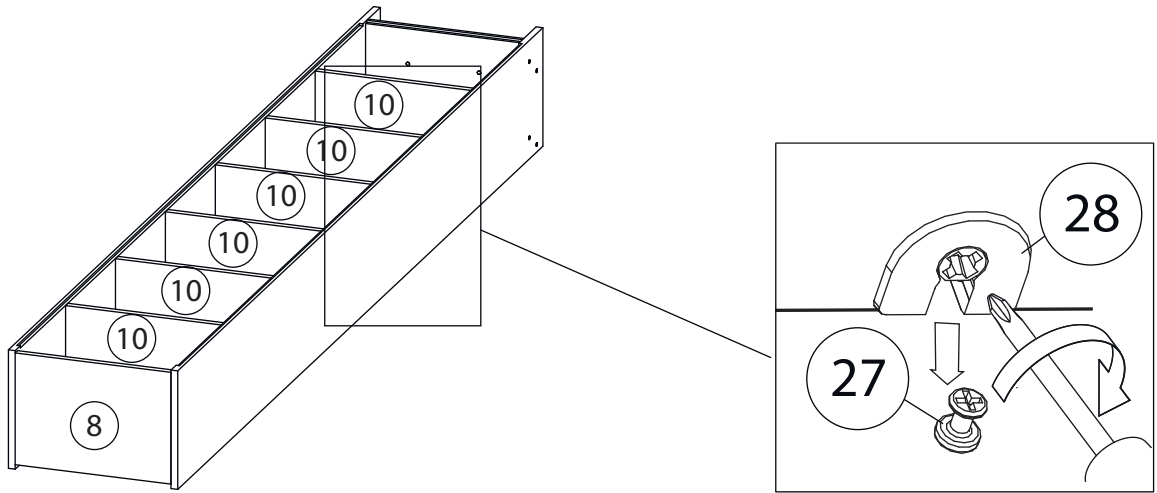

10

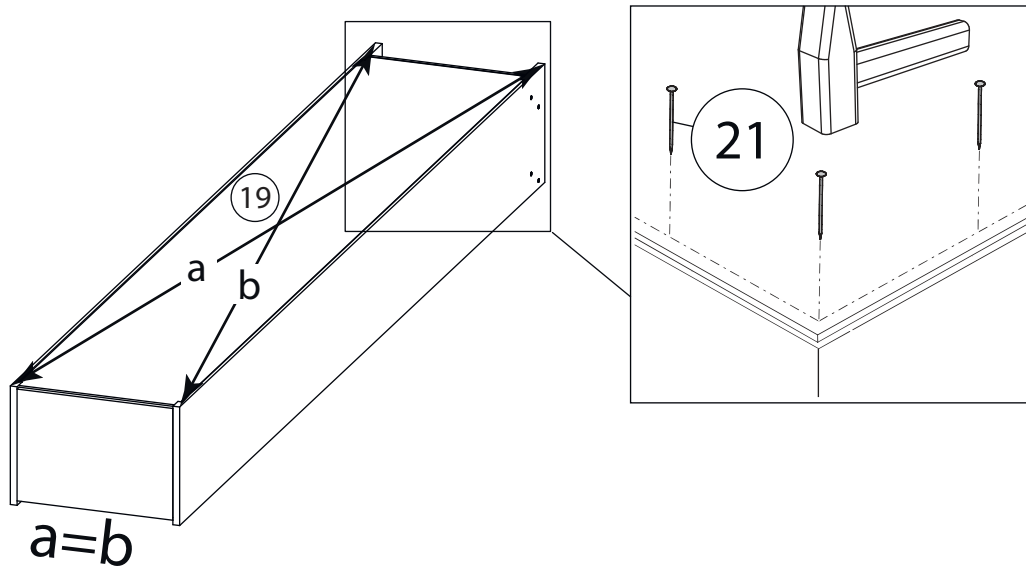

11

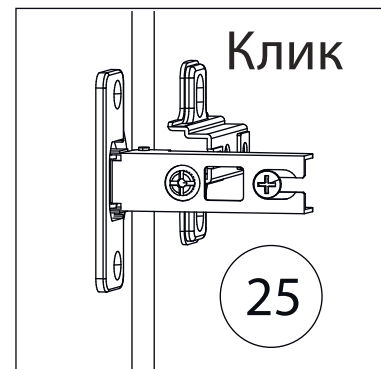
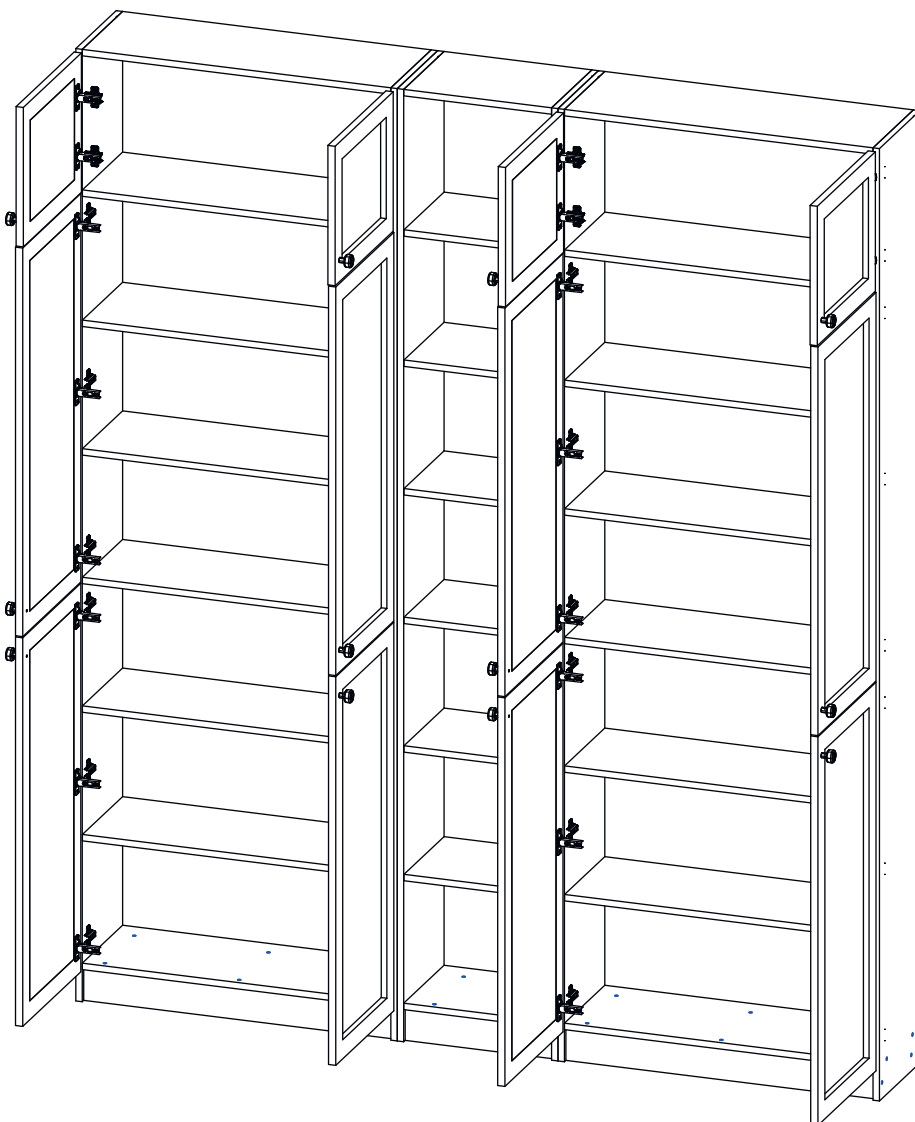

Заклеить технические отверстия заглушками.

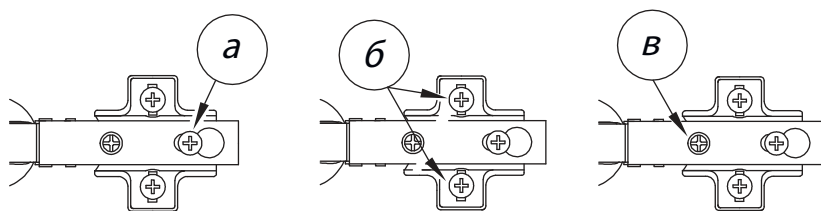

Регулировка петель

а - регулировка расстояния между дверью и корпусом
б - регулировка положения двери по-вертикали
в - регулировка положения двери по-горизонтали