

Инструкция по сборке

Мори

Шкаф распашной - 8

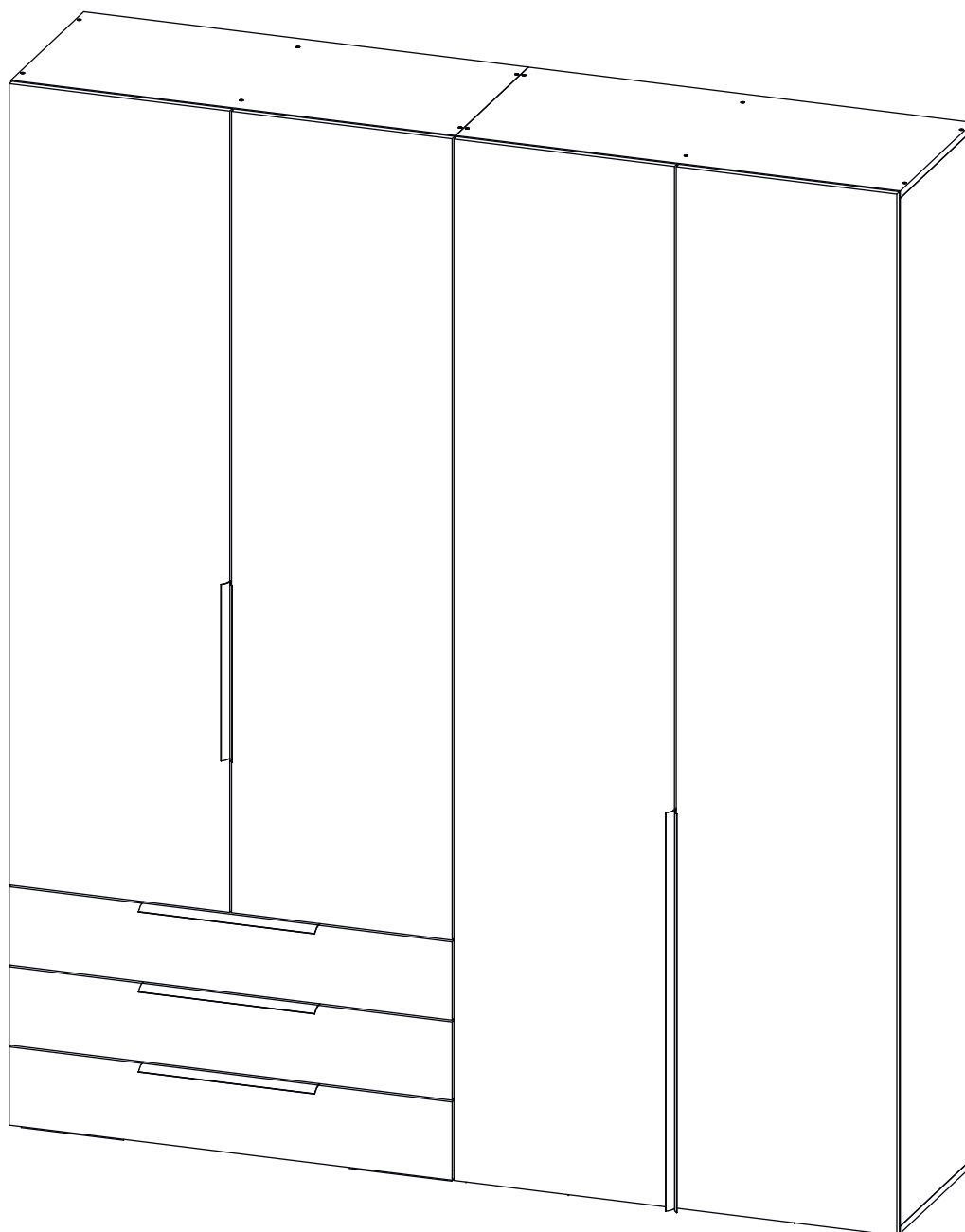

Детали

Поз.	Наименование	Кол-во	Длина	Ширина
1	Дверь	1	2342	496
2	Дверь	1	2342	496
3	Бок левый	1	2312	450
4	Вертикальная	1	2312	450
5	Бок правый	1	2312	450
6	Бок правый	1	2312	450
7	Вертикальная	1	2312	450
8	Бок левый	1	2312	450
9	Дверь	2	1802	496
10	Крыша	2	1000	450
11	Горизонтальная	2	1000	450
12	Полка	12	476	450
13	Фасад ящика	3	176	996
14	Дно ящика	6	418	384
15	Ребро жесткости	4	476	200
16	Задн. пан. ящика	6	130	418
17	Бок. ящ. правая	3	130	400
18	Бок. ящ. левая	3	130	400
19	Бок. ящ. правая	3	130	400
20	Бок. ящ. левая	3	130	400
21	Горизонтальная	10	230	80
22	Задняя стенка	2	2342	500
23	Задняя стенка	2	2342	498



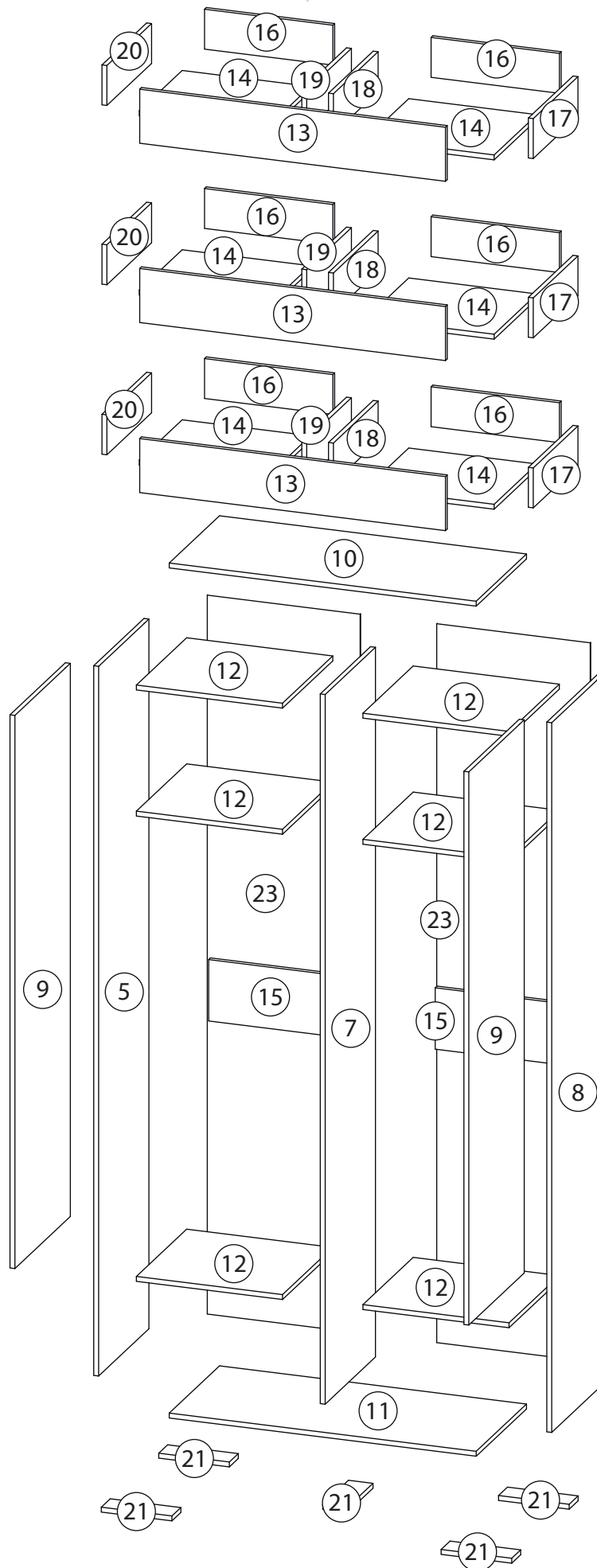

Детали

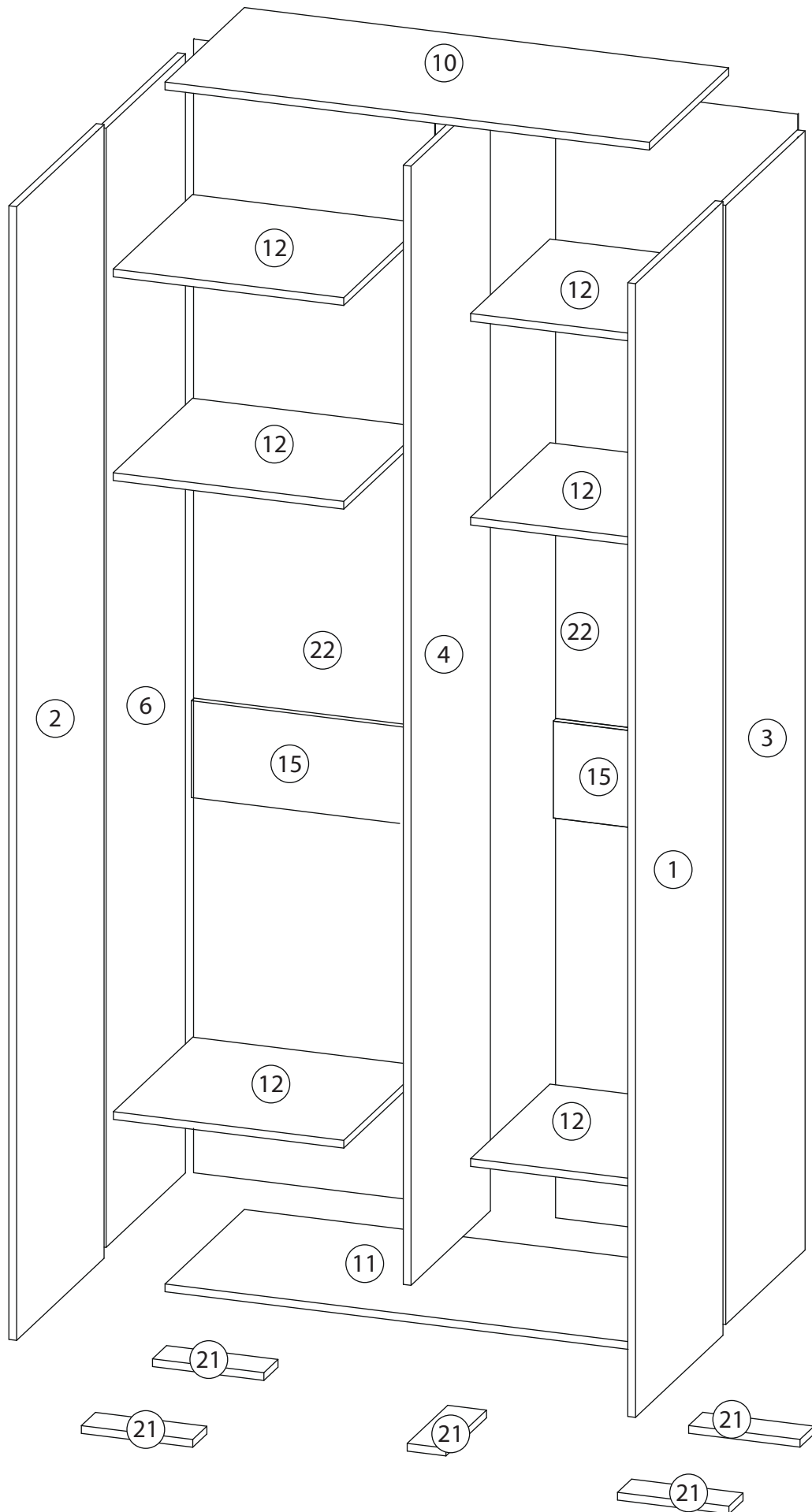

Детали

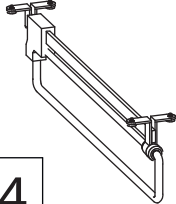
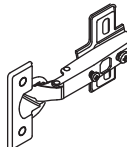
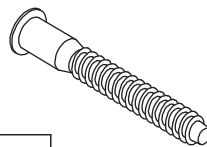
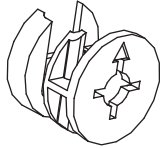
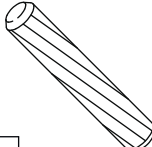
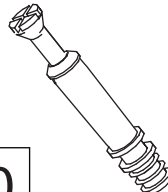

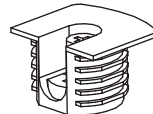
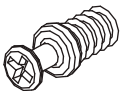
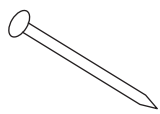
Фурнитура

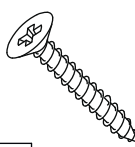
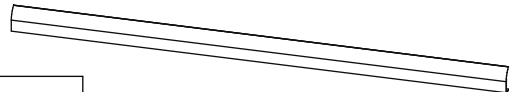
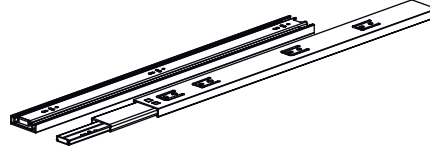
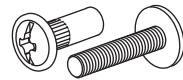
 <p>24</p>	 <p>25</p>	 <p>26</p>	 <p>27</p>	 <p>28</p>
<p><u>Штанга выдвигающая</u></p>	<p><u>Заглушка</u> <u>Ø13-20</u></p>	<p><u>Петля накладная</u></p>	<p><u>Евровинт 7x50</u></p>	<p><u>Эксцентрик</u></p>
 <p>29</p>	 <p>30</p>	 <p>31</p>	 <p>32</p>	 <p>33</p>
<p><u>Шкант бук</u></p>	<p><u>Шток эксцентрика</u></p>	<p><u>Евровинт 6,3x13</u></p>	<p><u>Стяжка VB35</u></p>	<p><u>Винт для стяжки VB35</u></p>
 <p>34</p>	 <p>35</p>	 <p>36</p>	 <p>37</p>	
<p><u>Гвоздь 1,6x25</u></p>	<p><u>Саморез 3,5x16</u></p>	<p><u>Саморез 3,5x30</u></p>	<p><u>Ручка</u></p>	
 <p>38</p>		 <p>39</p>		
<p><u>Шариковые направляющие</u></p>		<p><u>Стяжка межсекционная</u></p>		

1

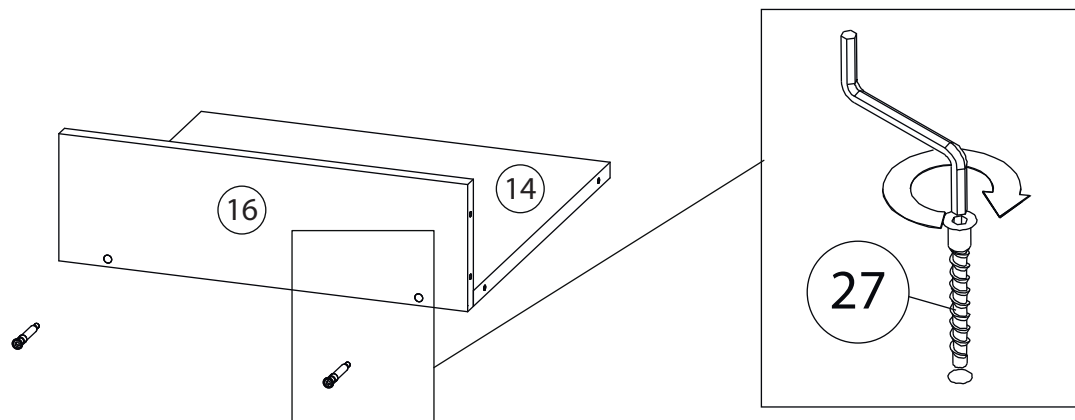

2

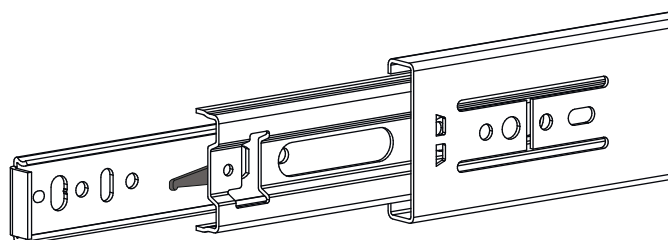
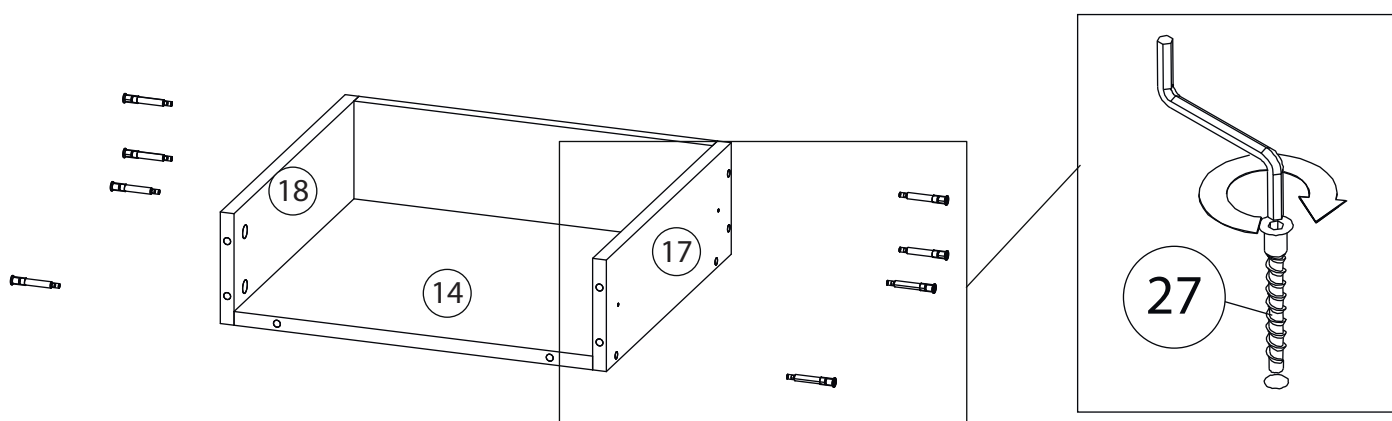

Внимание! Во избежание заклинивания механизма не устанавливайте заглушки винтов и эксцентриков над направляющими!

Схема установки шариковых направляющих.

Для установки шариковых направляющих в изделие необходимо разъединить их на две части. Широкая часть устанавливается на боковую стенку каркаса, а узкая на боковую стенку выдвижного ящика. Разъединение производится путем нажатия на пластиковый рычажок при выдвижении узкой части направляющей (смотри рисунок). Если направляющие крепятся на одной боковине с двух сторон, то саморезы необходимо крепить в разные отверстия направляющей. Для регулировки выкатных ящиков по высоте необходимо крепить узкую часть направляющей через ее овальные отверстия.

3

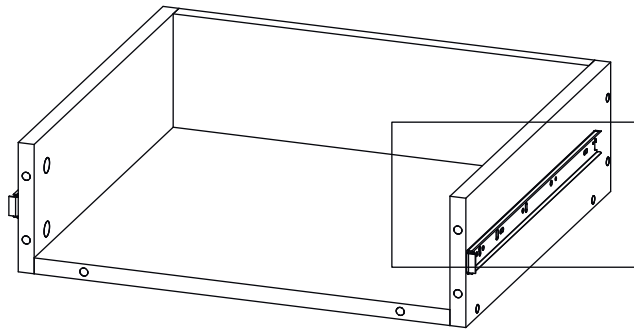

Шариковые направляющие

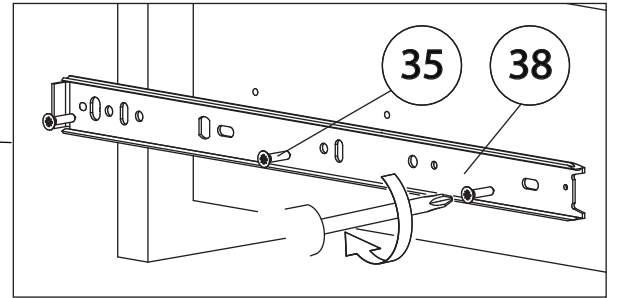

4

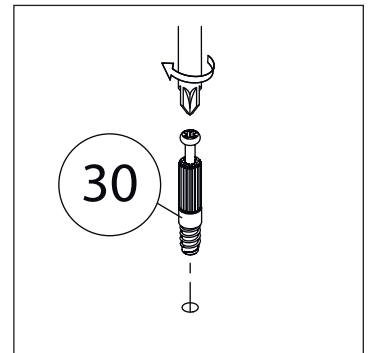
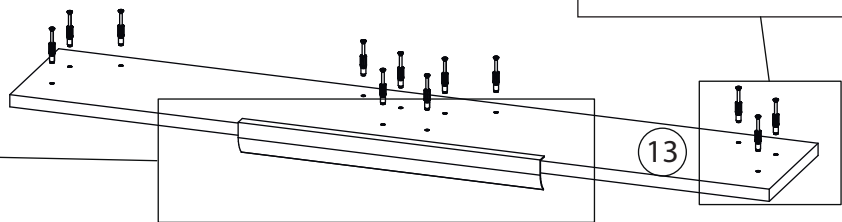
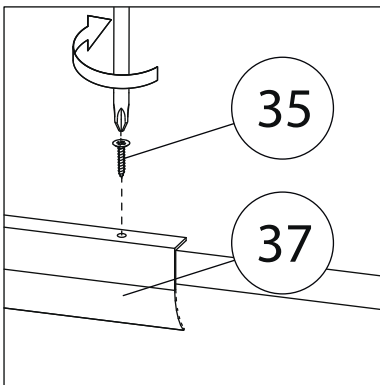

5

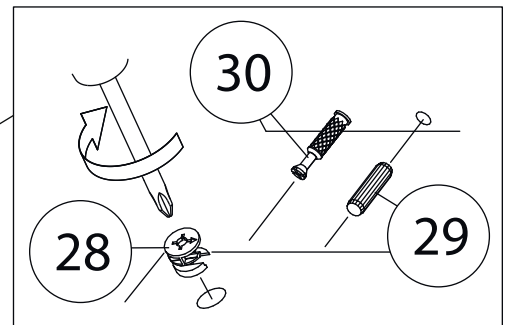
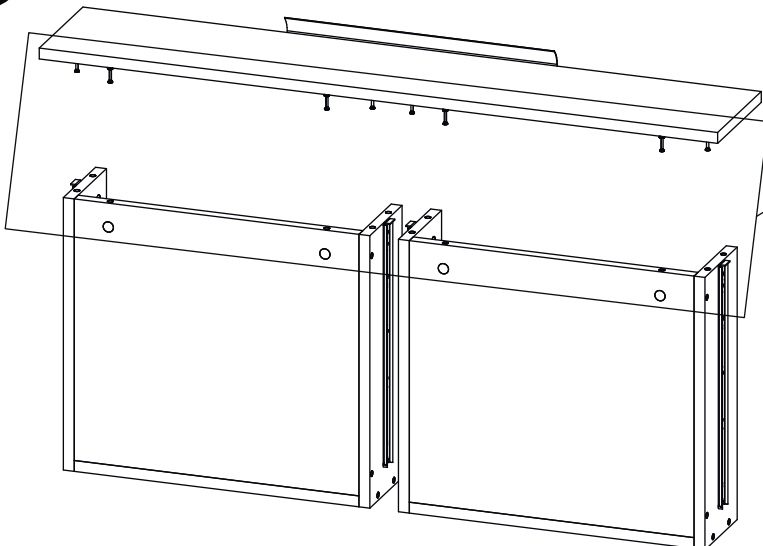

6

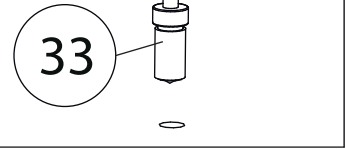
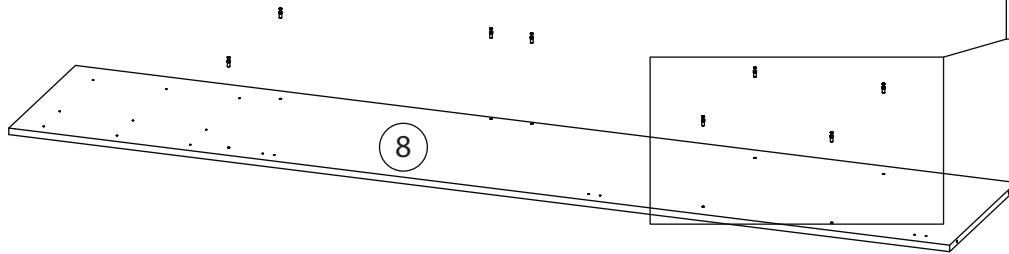

Бок левый (5)
собирается зеркально

7

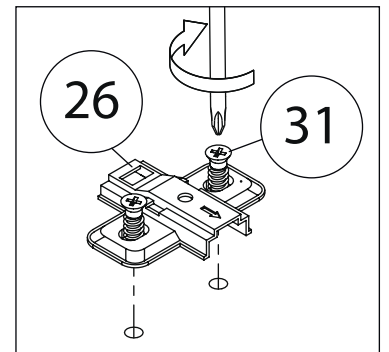
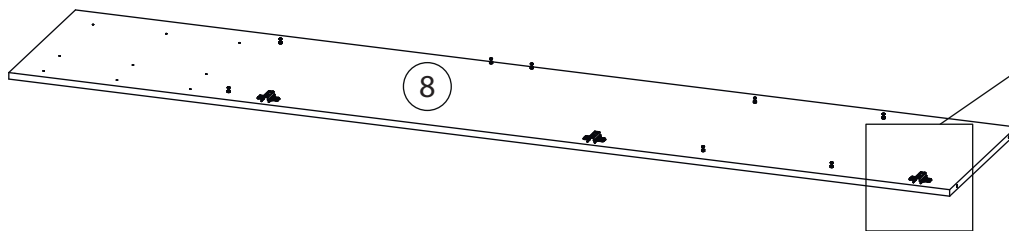

Бок левый (5)
собирается зеркально

8

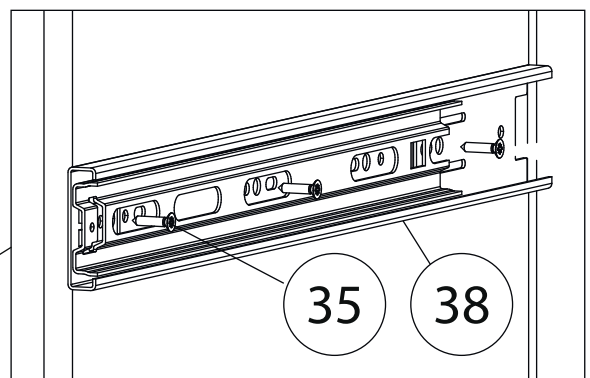
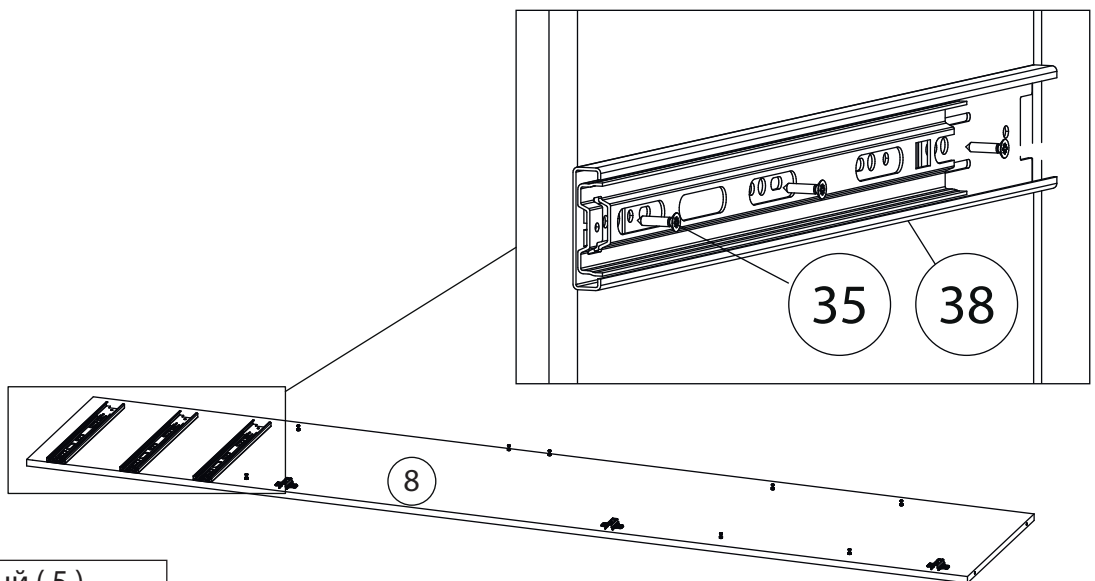

Бок левый (5)
собирается зеркально

9

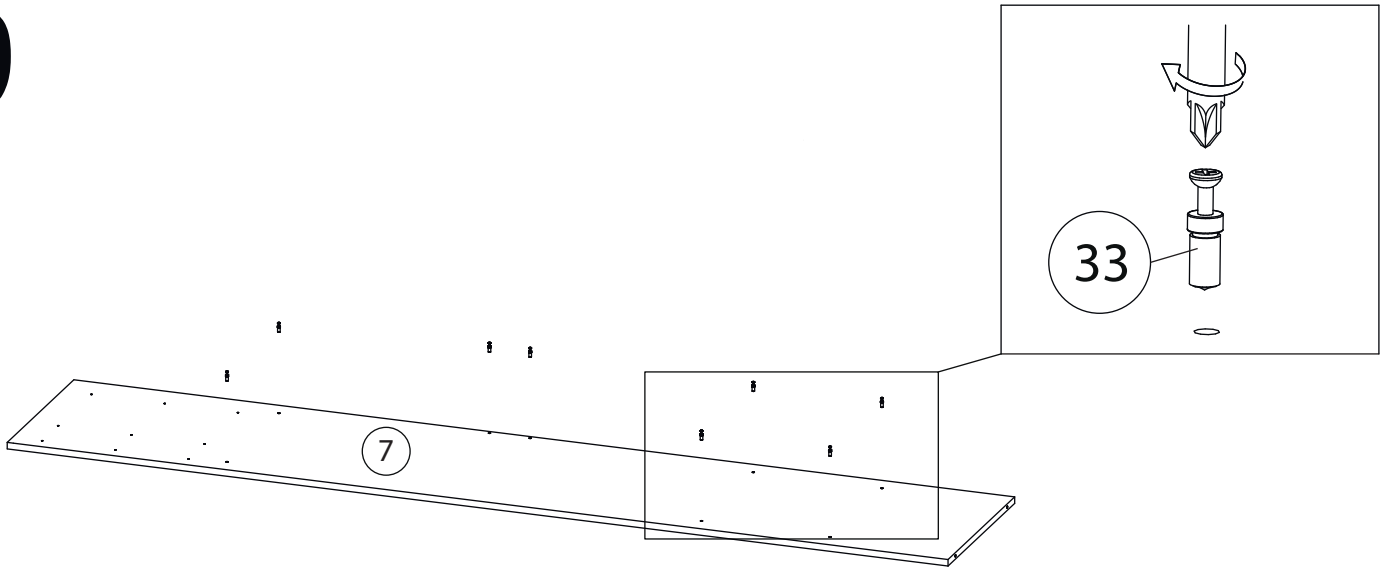

10

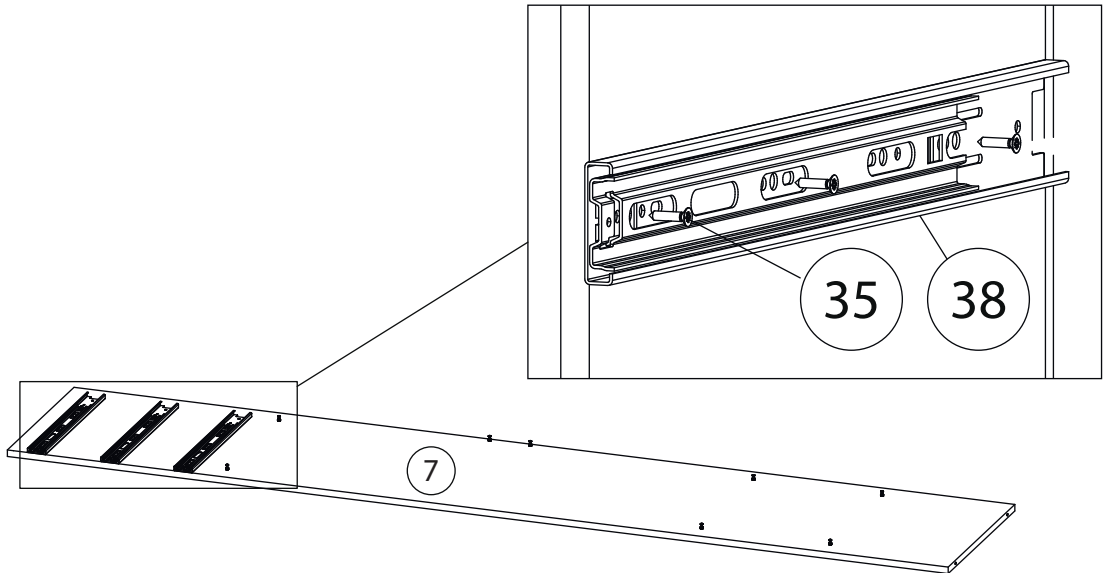

11

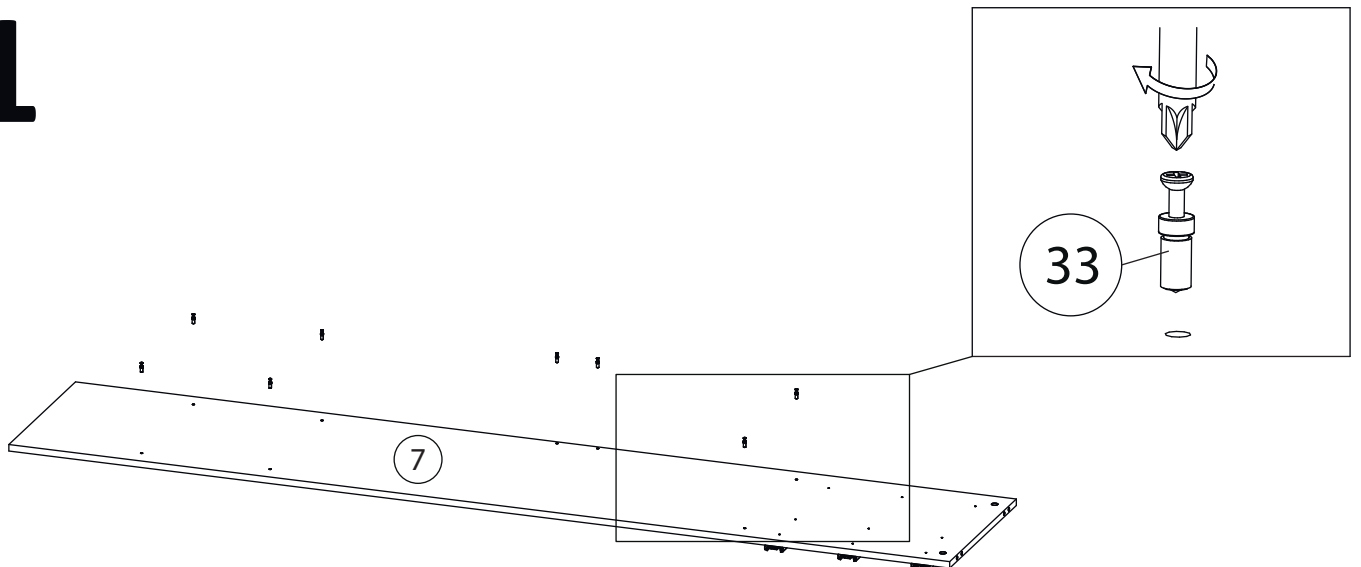

12

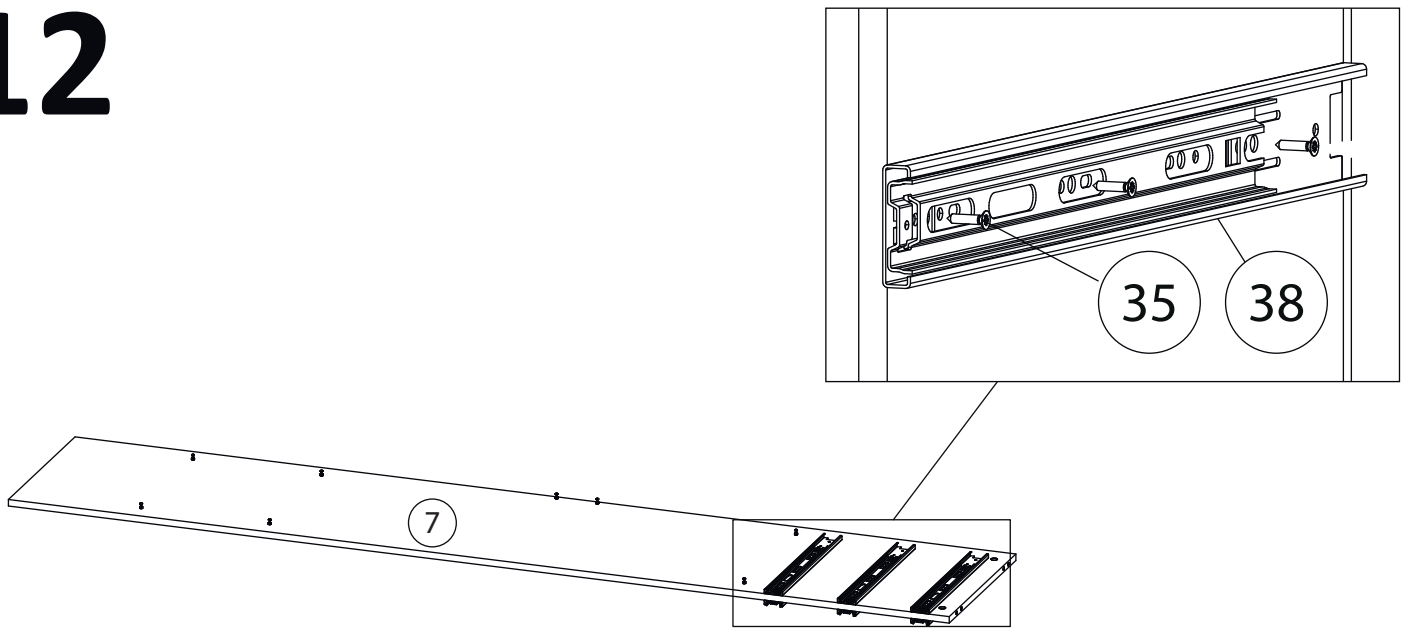

13

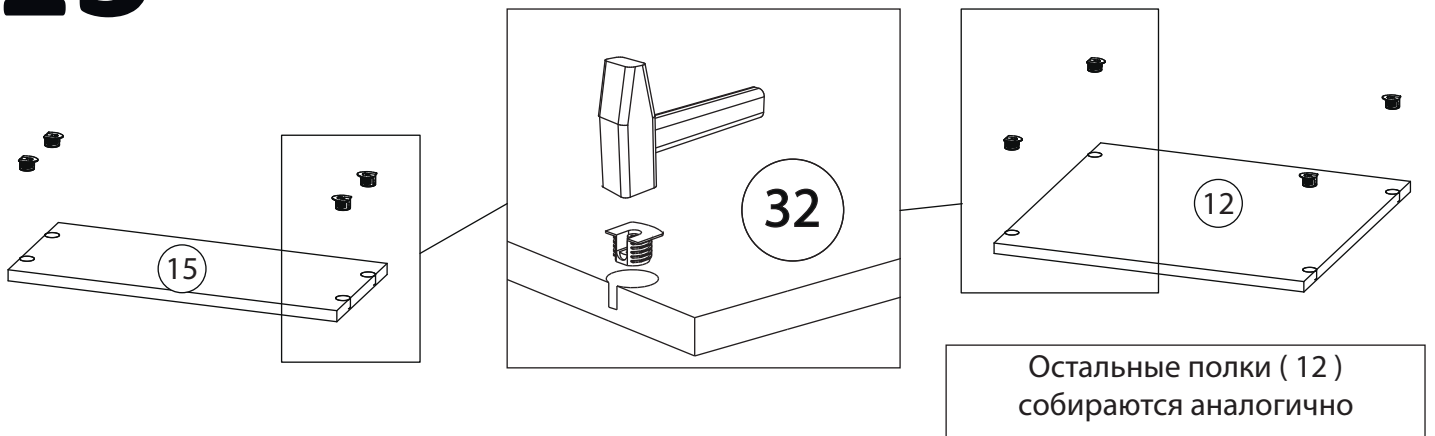

14

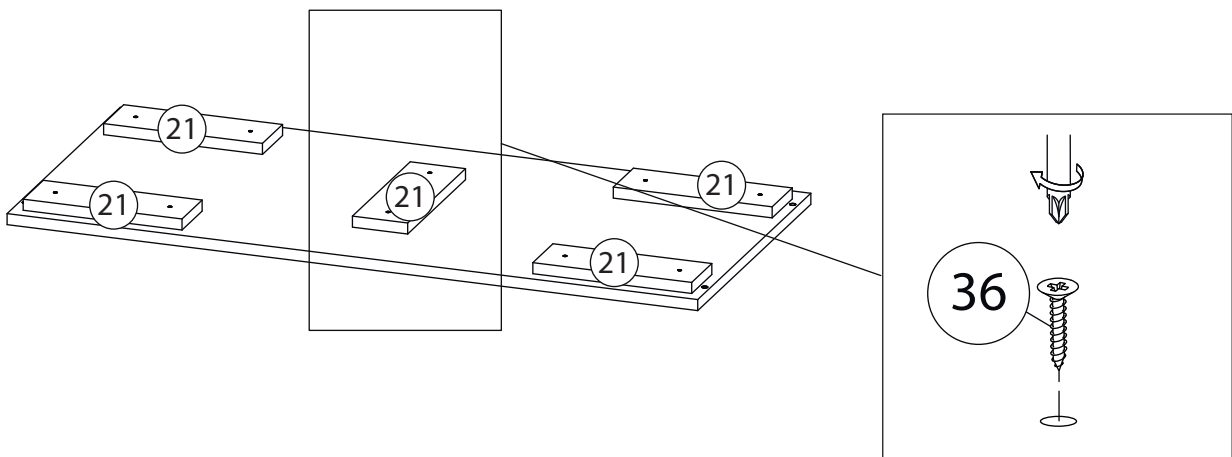

15

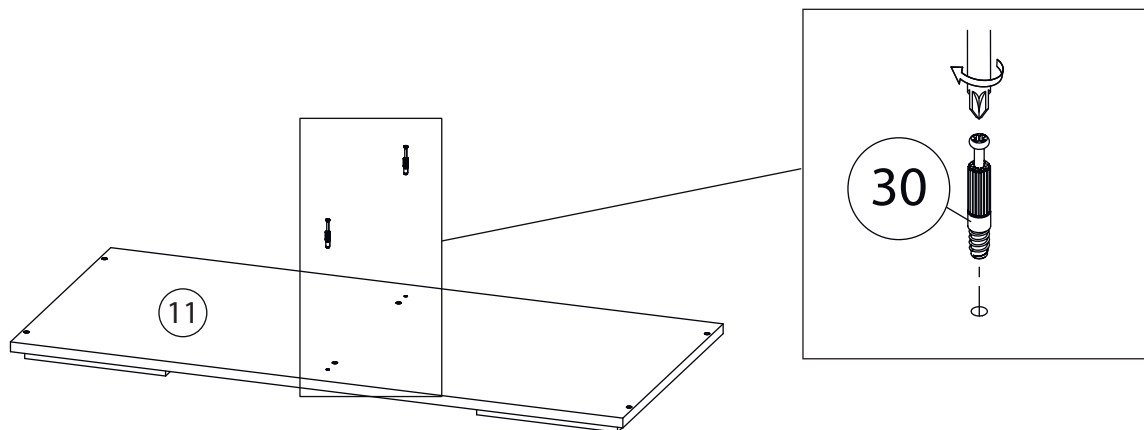

16

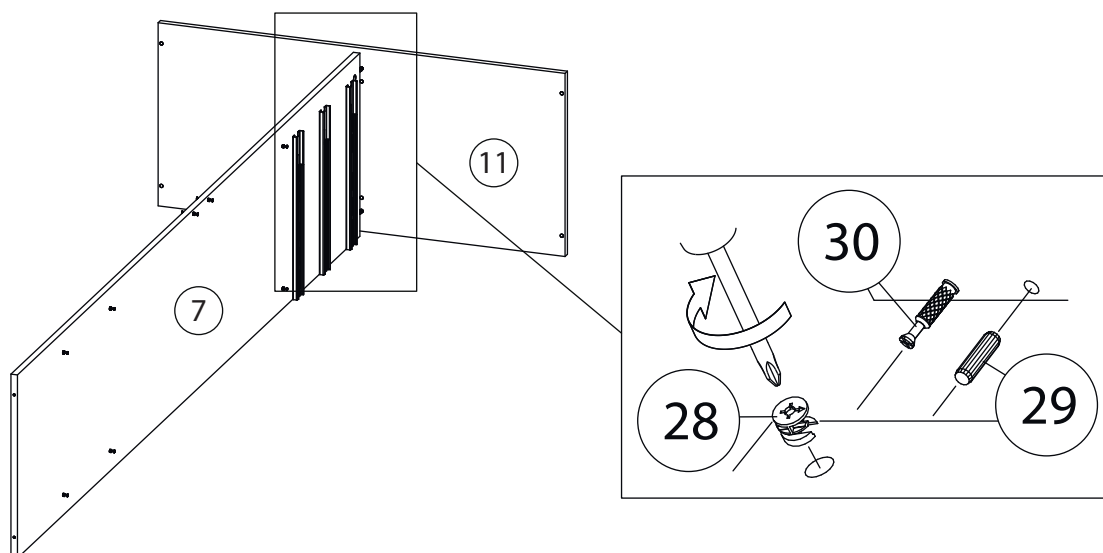

17

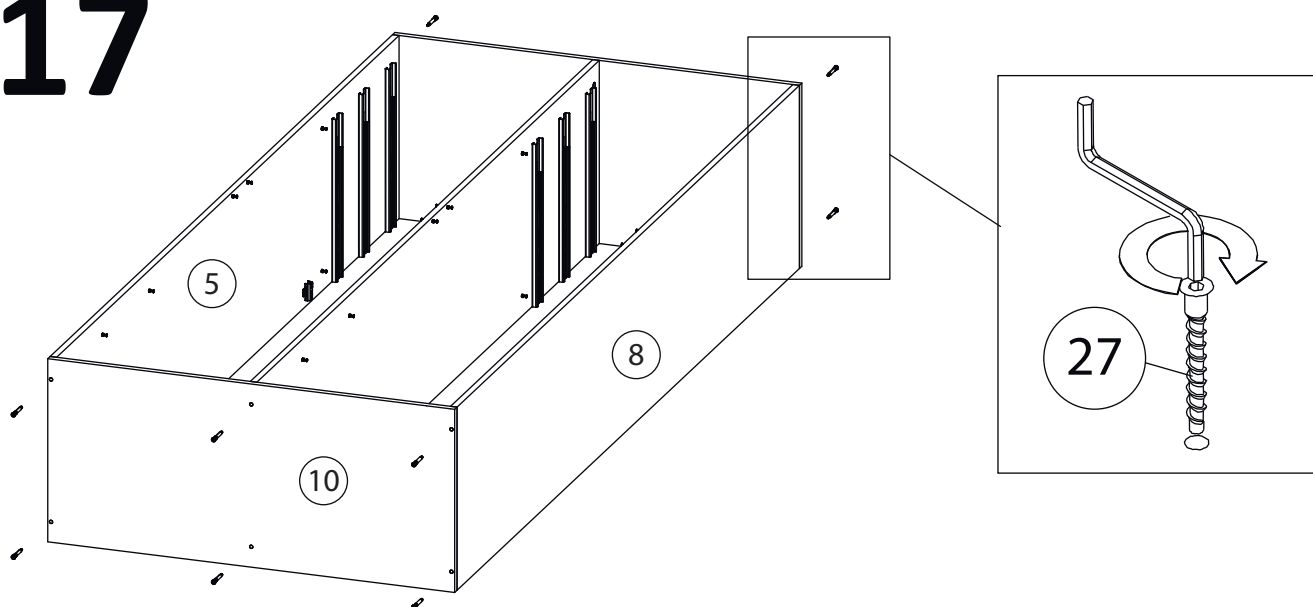

18

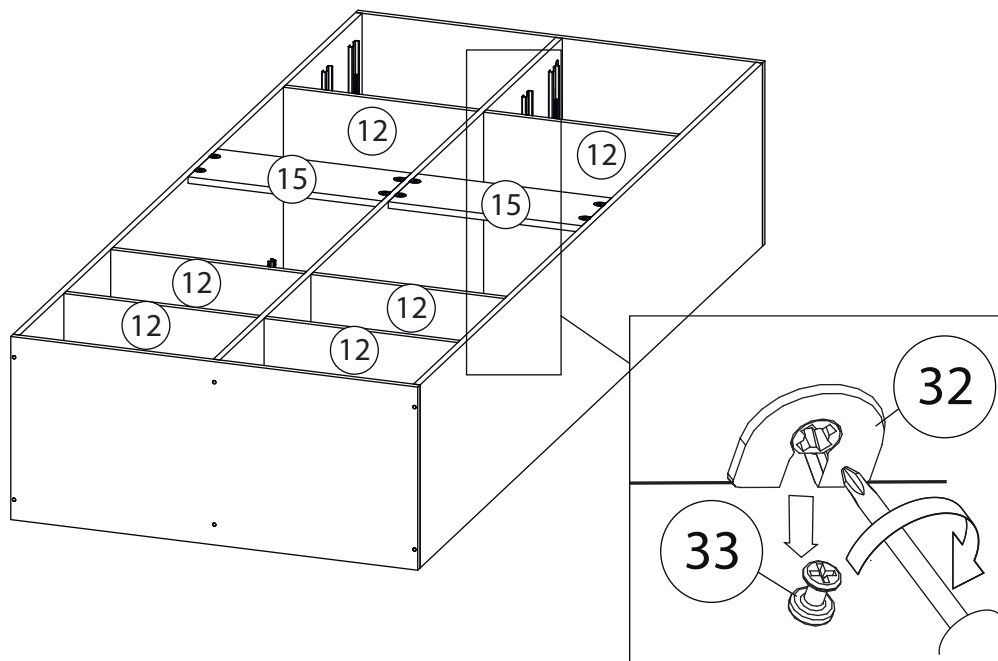

19

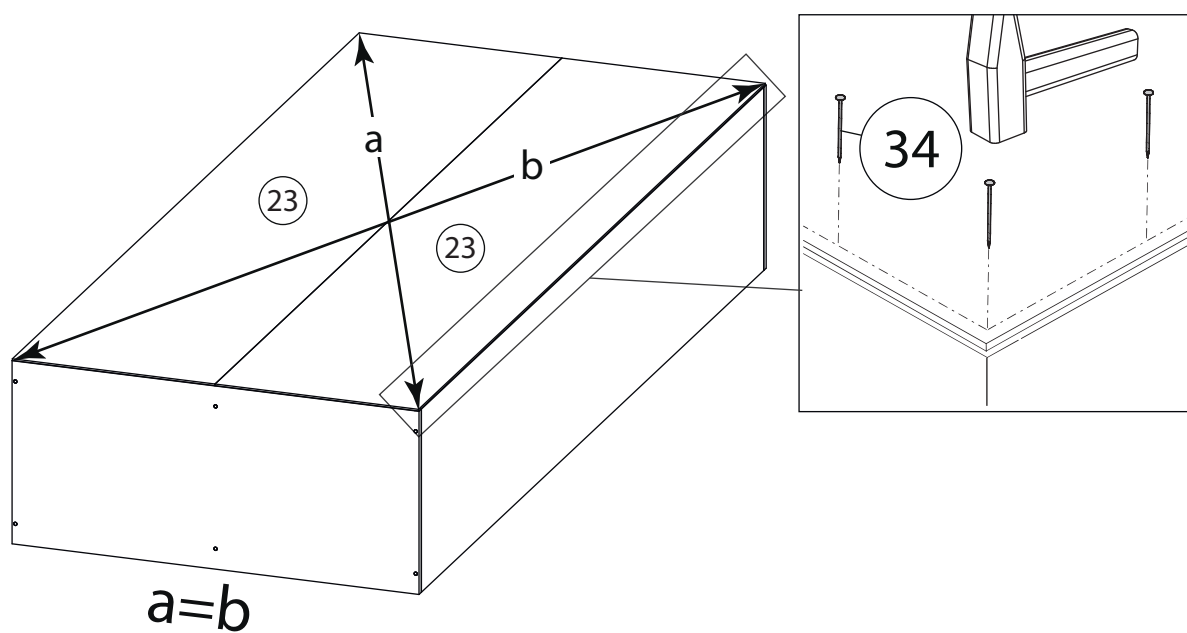

20

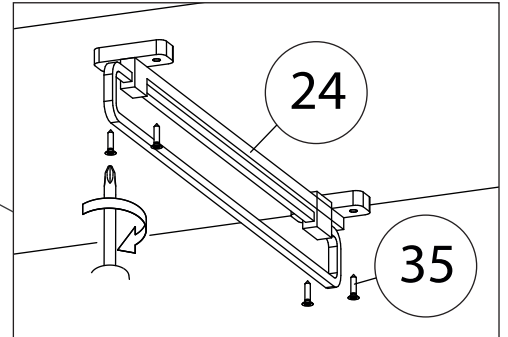
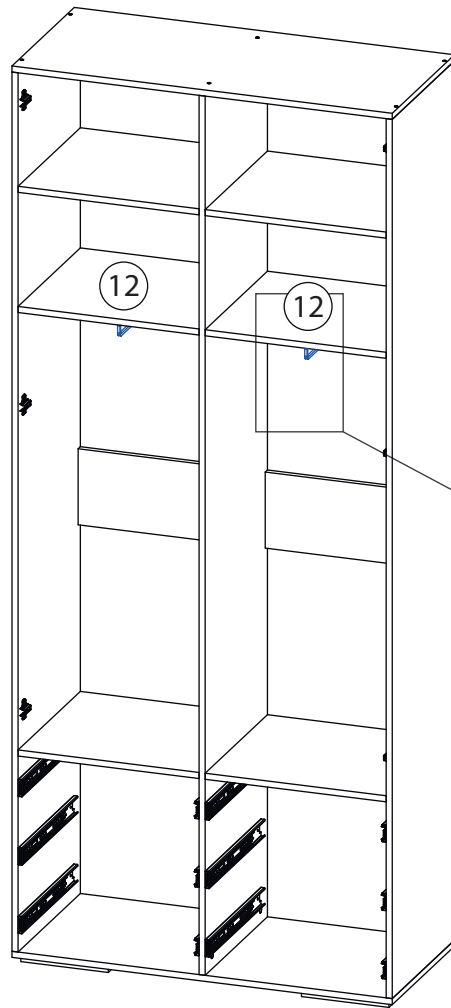

21

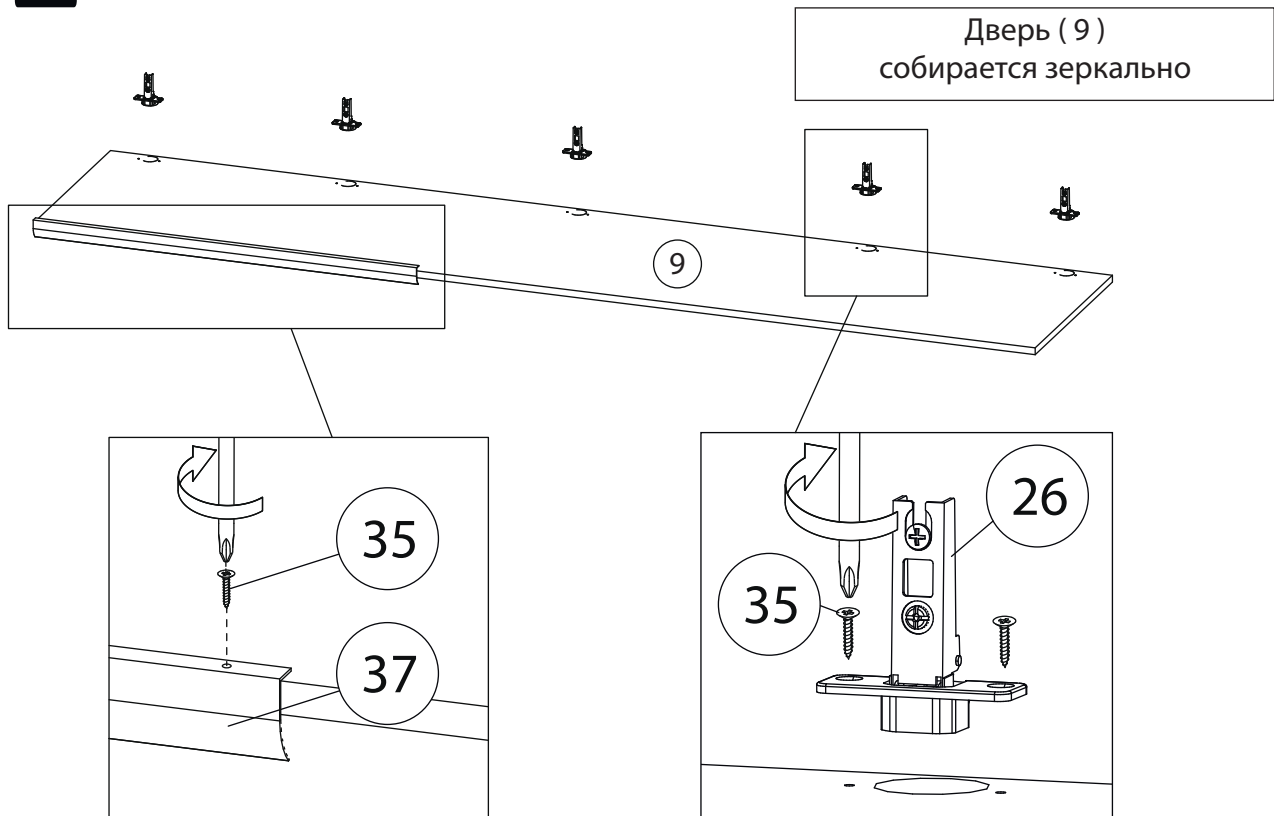

22

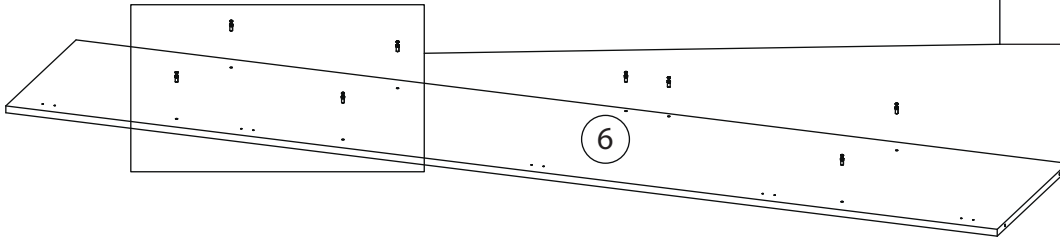
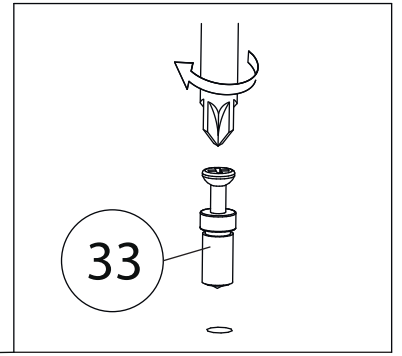

23

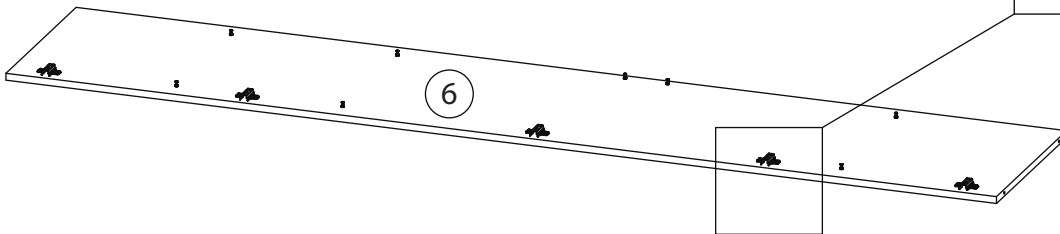
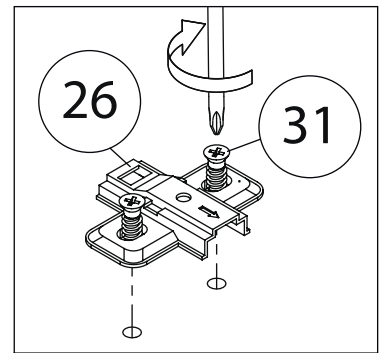

24

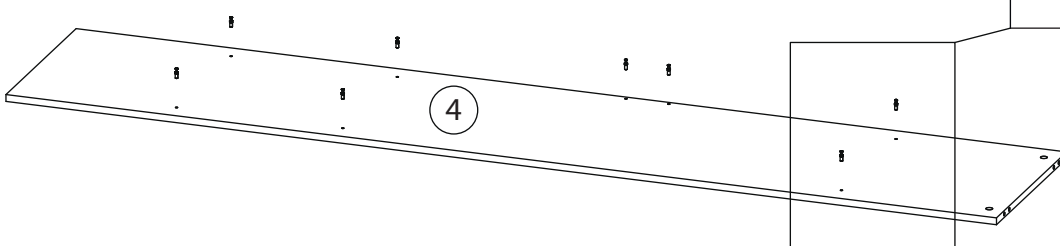
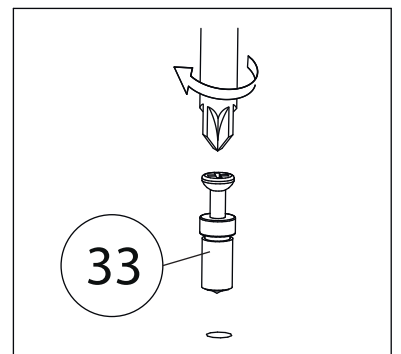

25

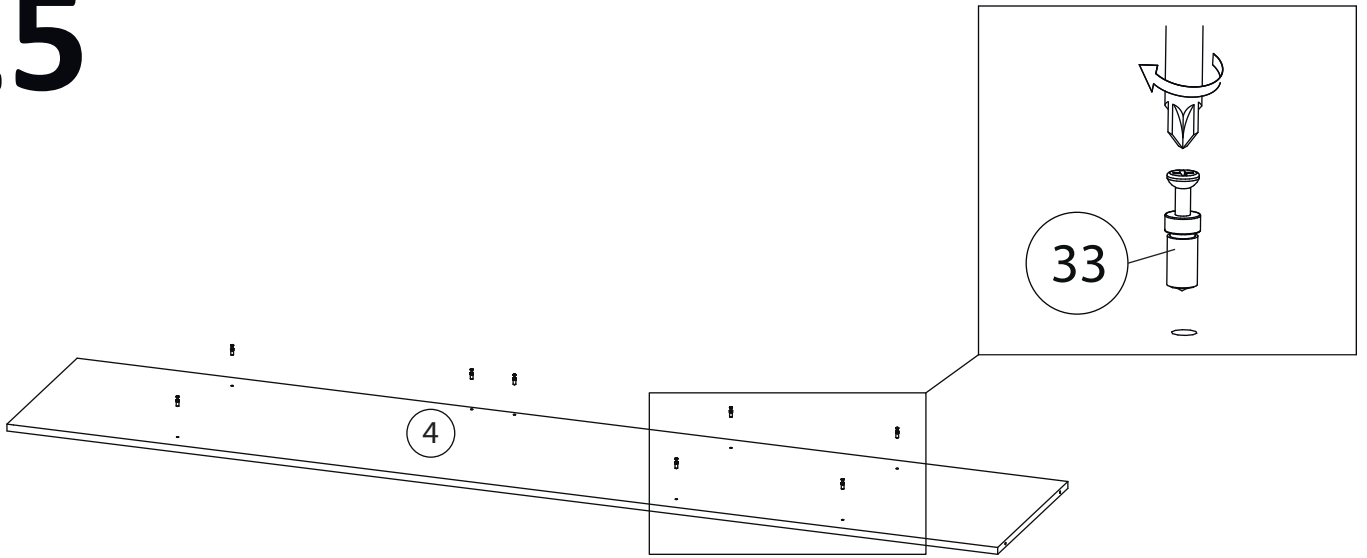

26

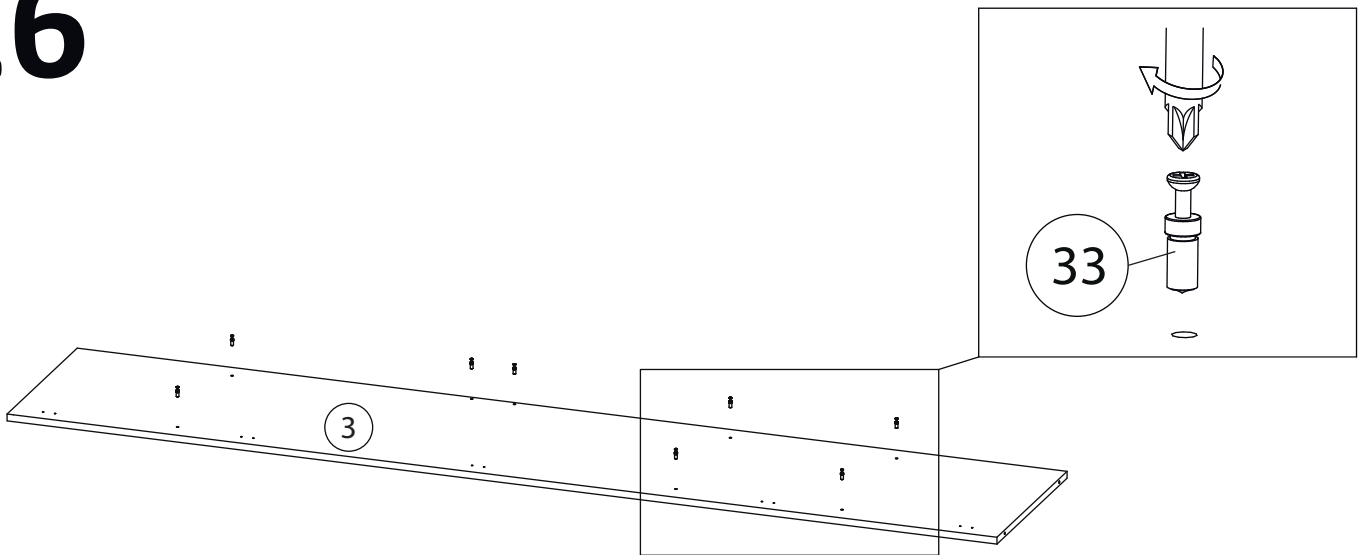

27

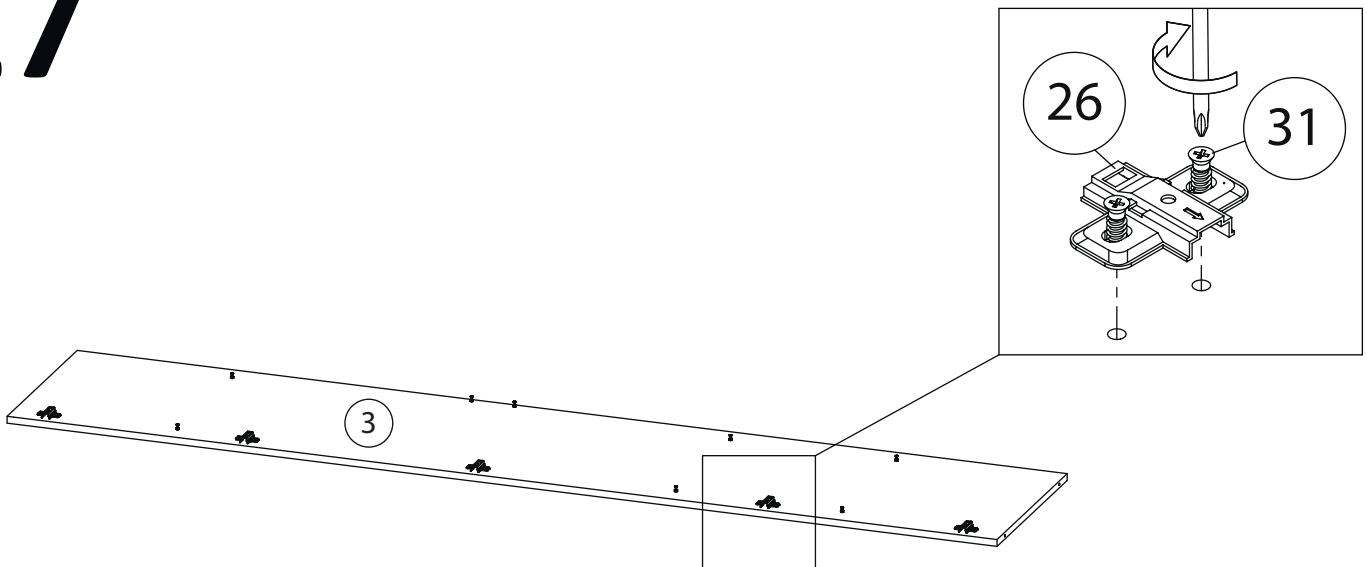

28

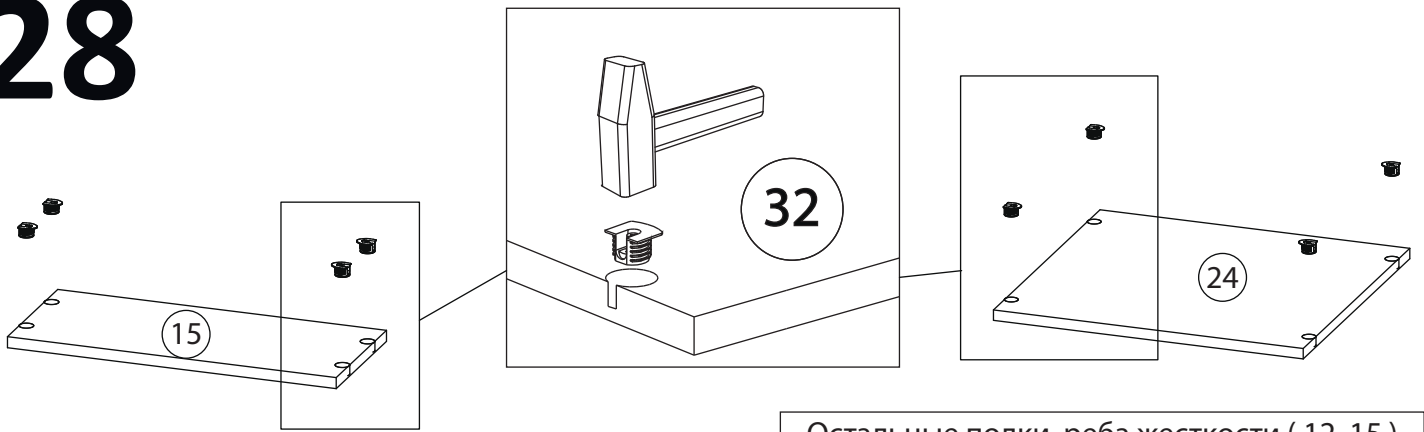

Остальные полки, ребра жесткости (12, 15)
собираются аналогично

29

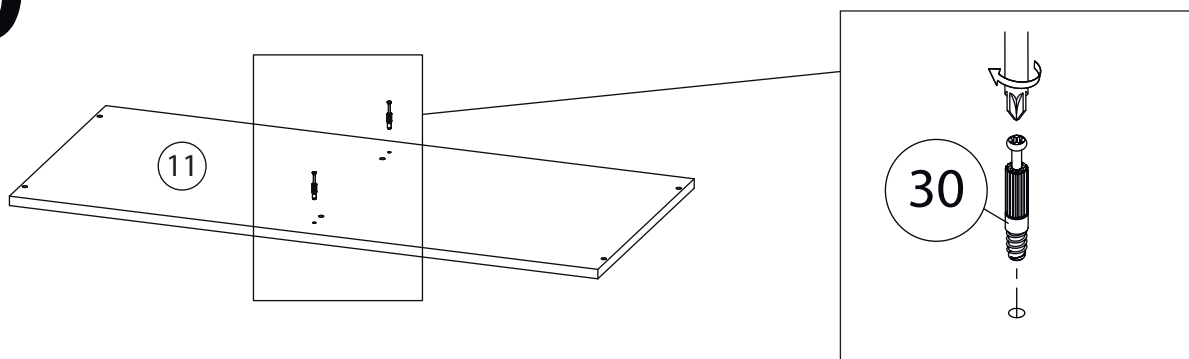

30

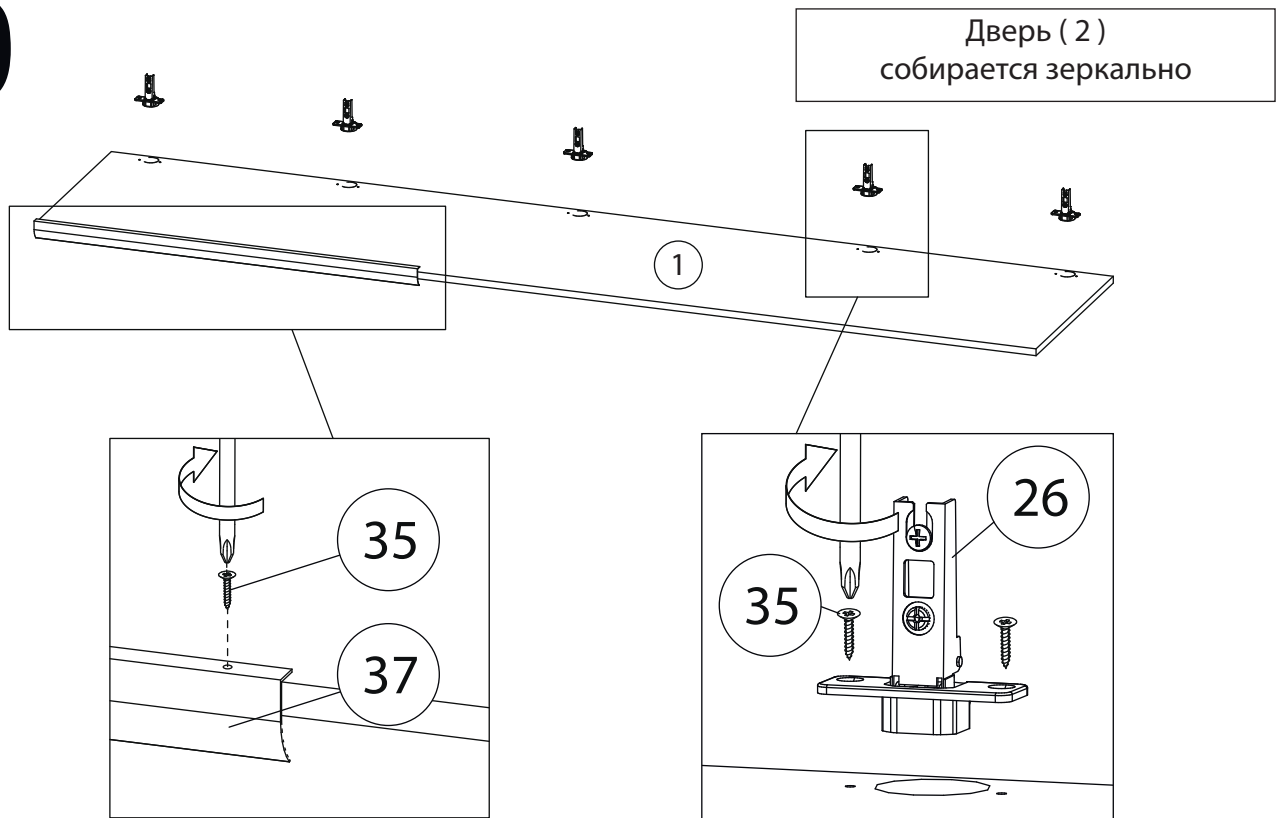

31

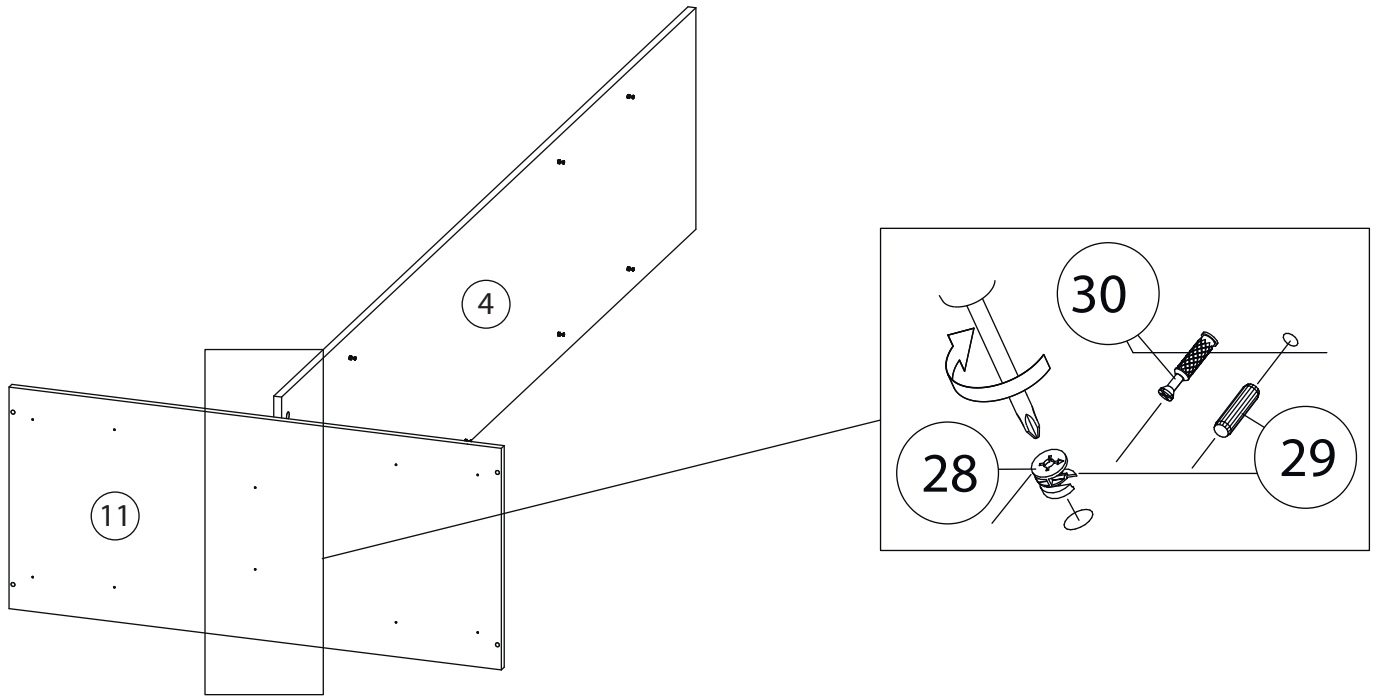

32

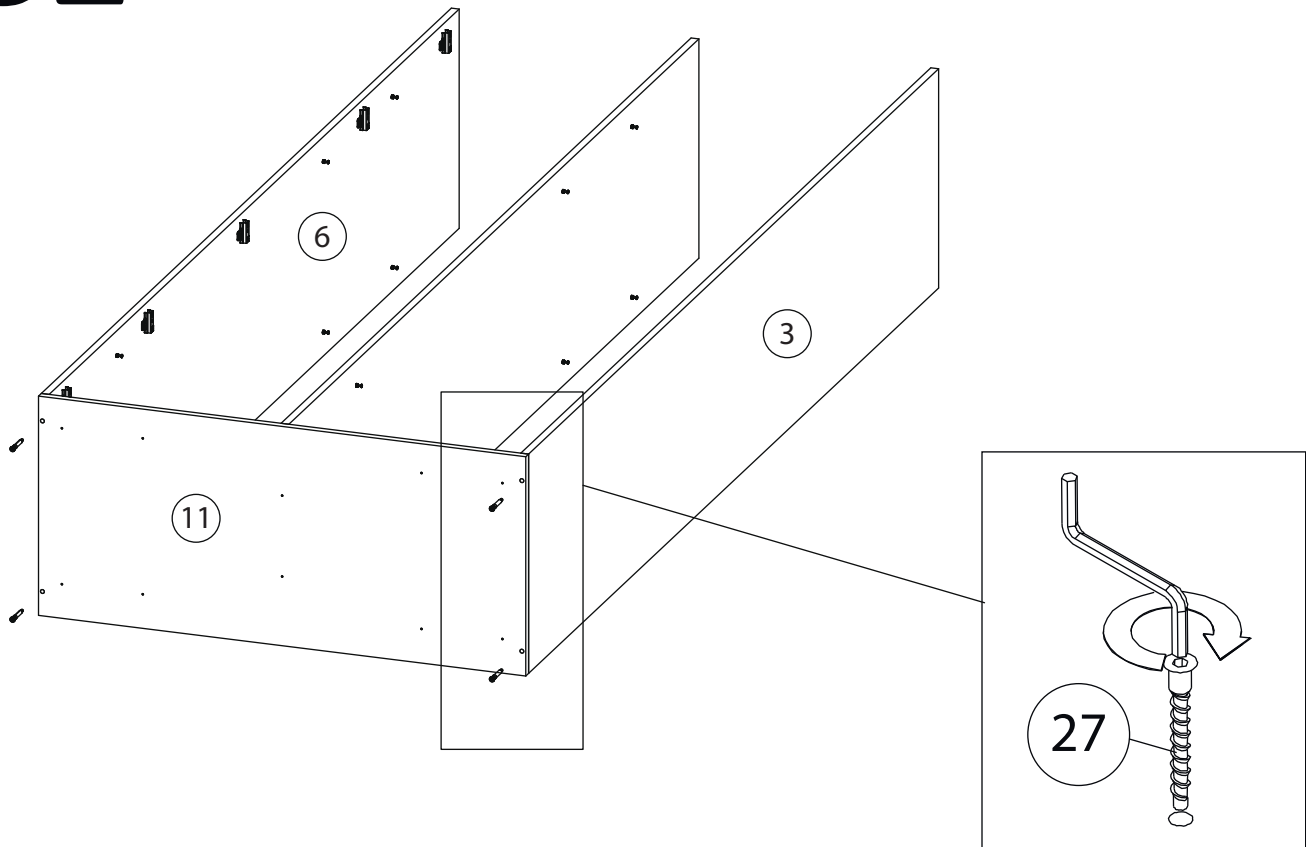

33

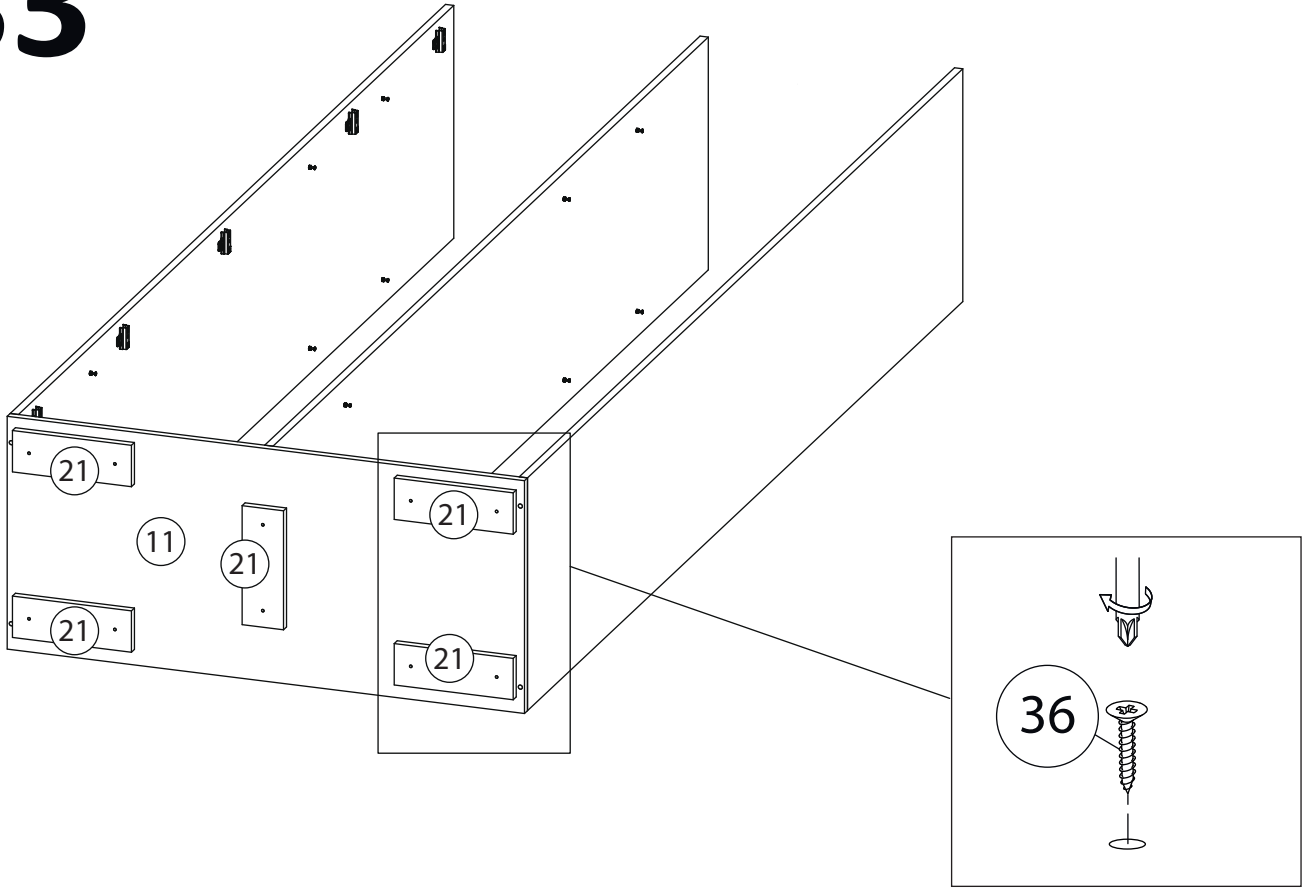

34

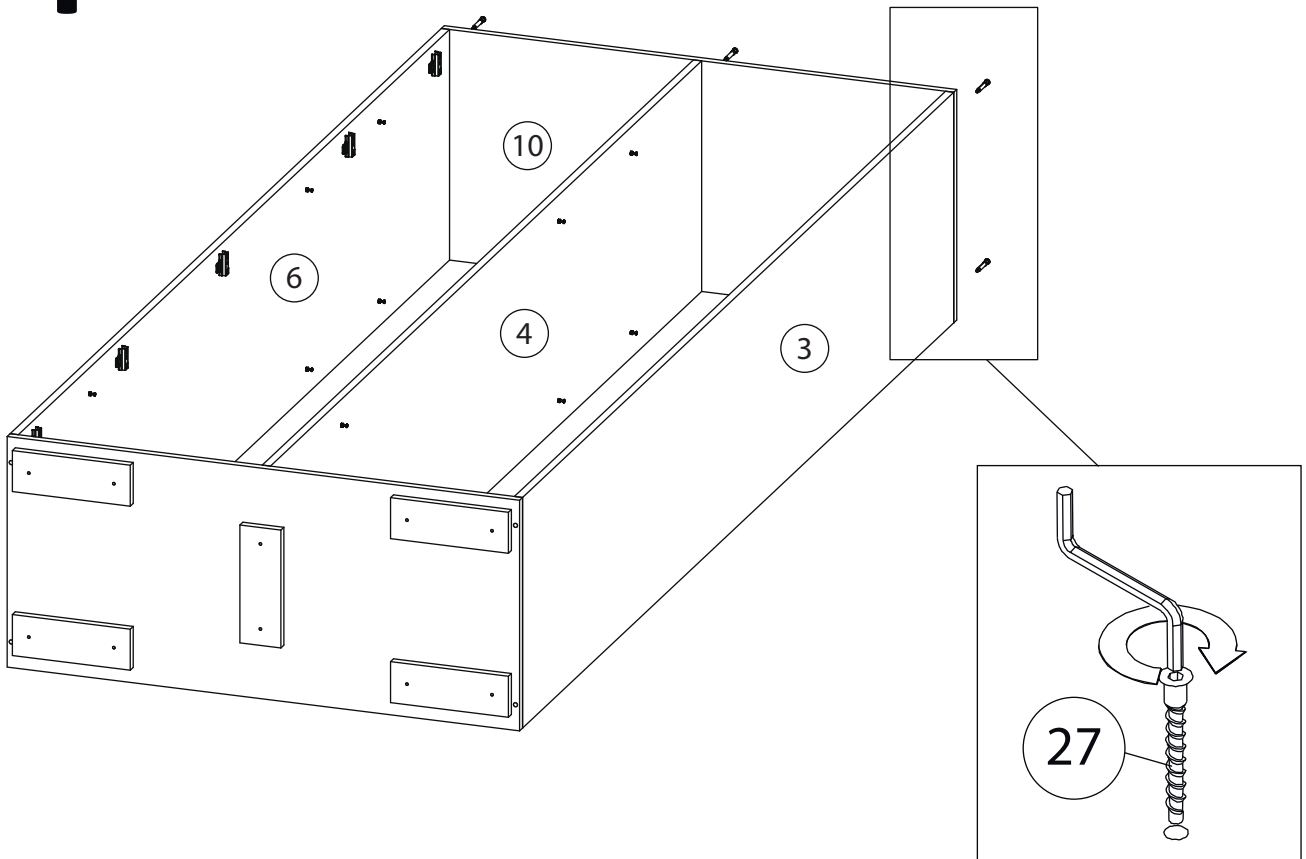

35

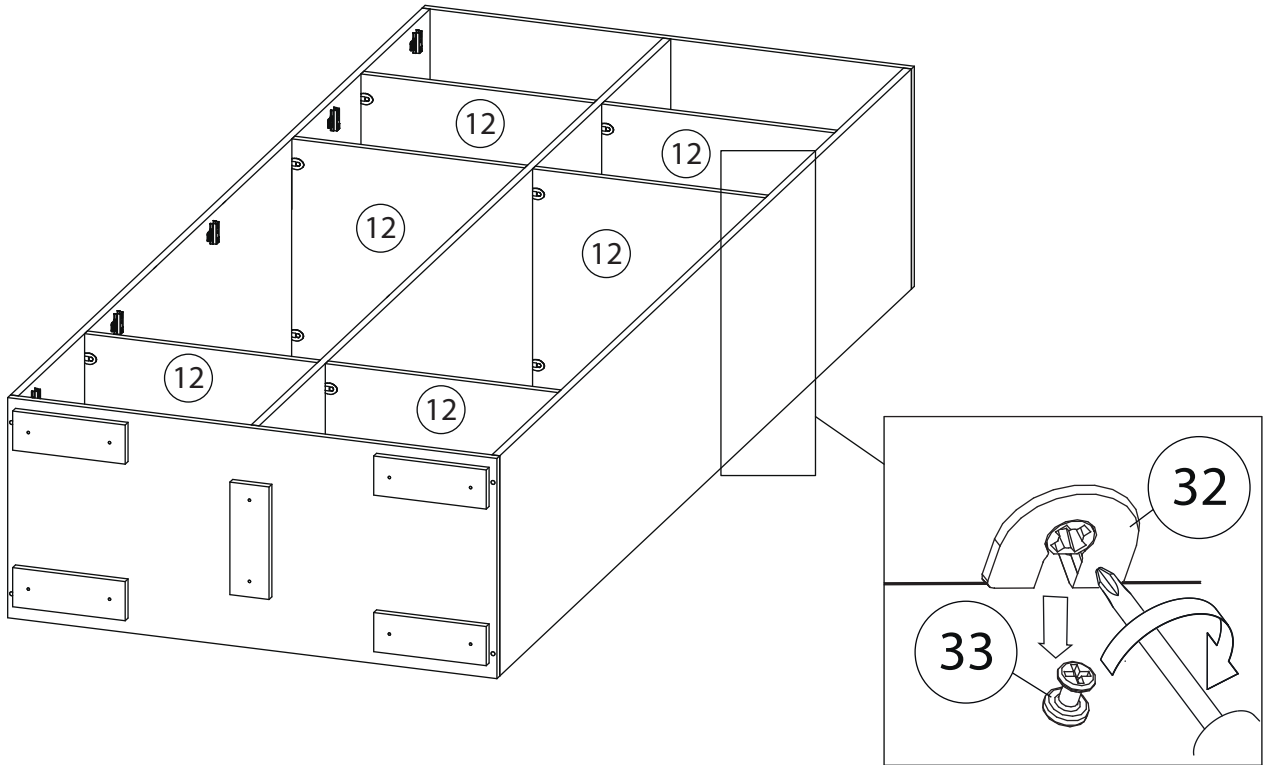

36

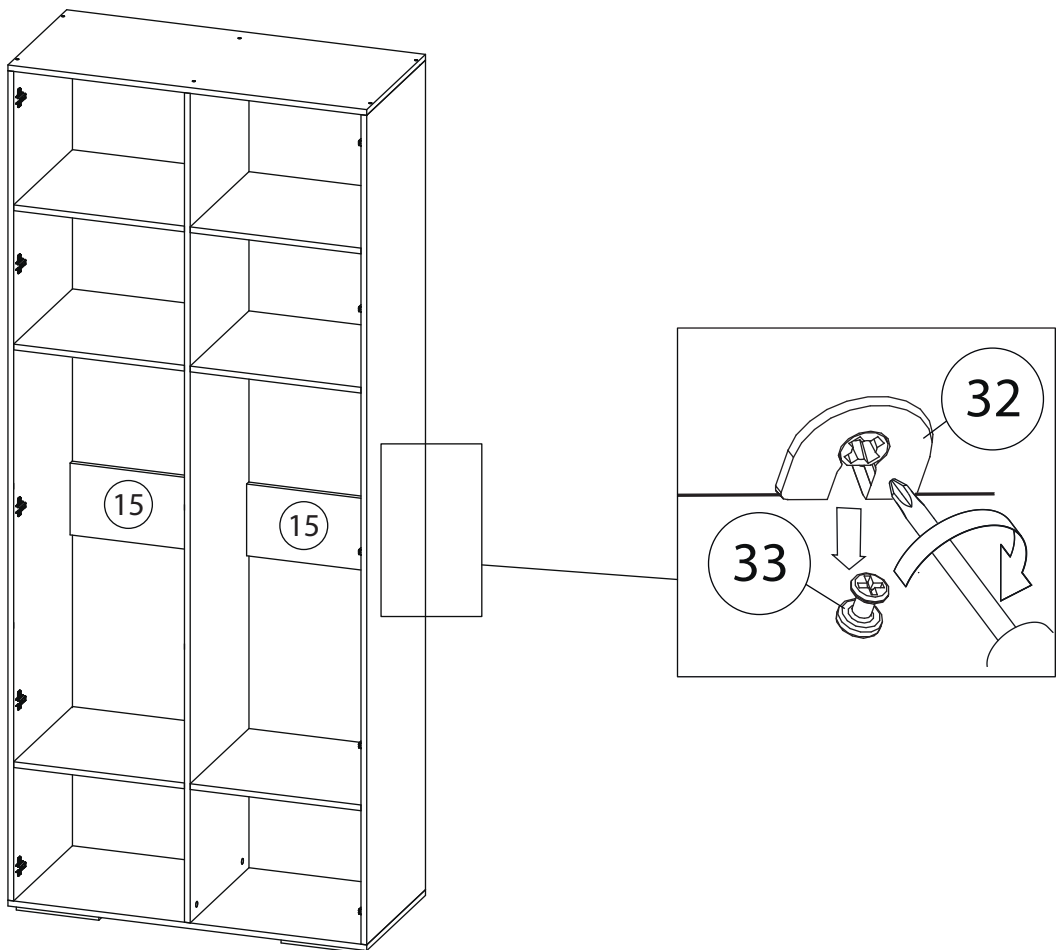

37

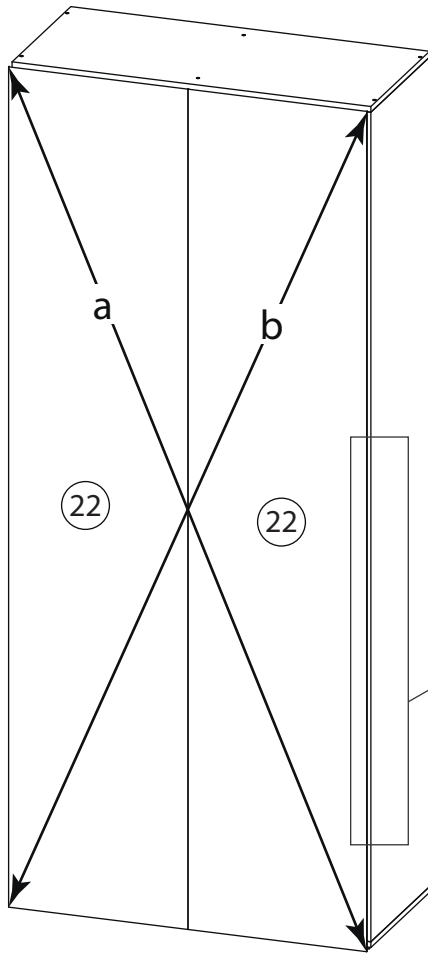

$$a=b$$

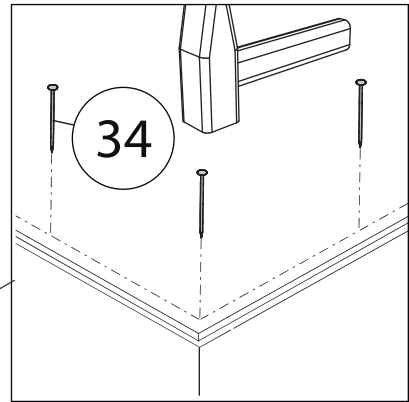

38

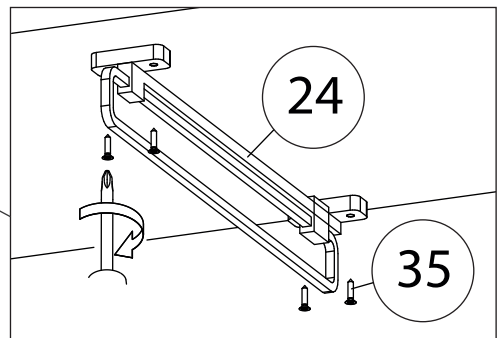
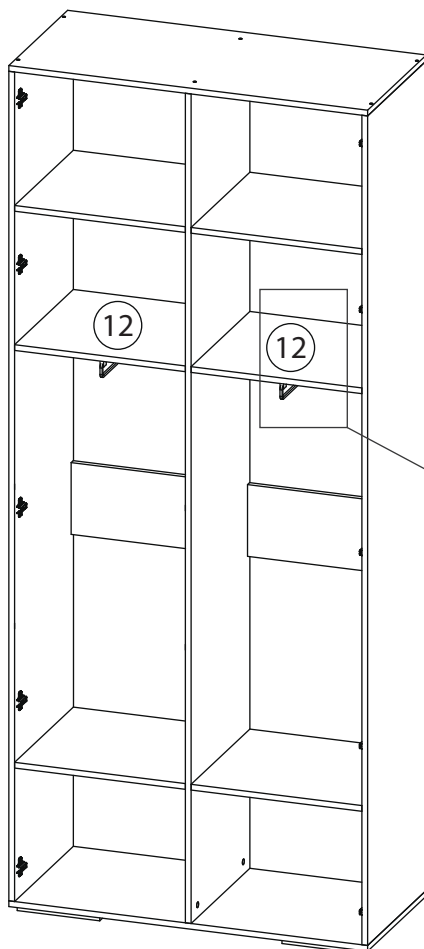

39

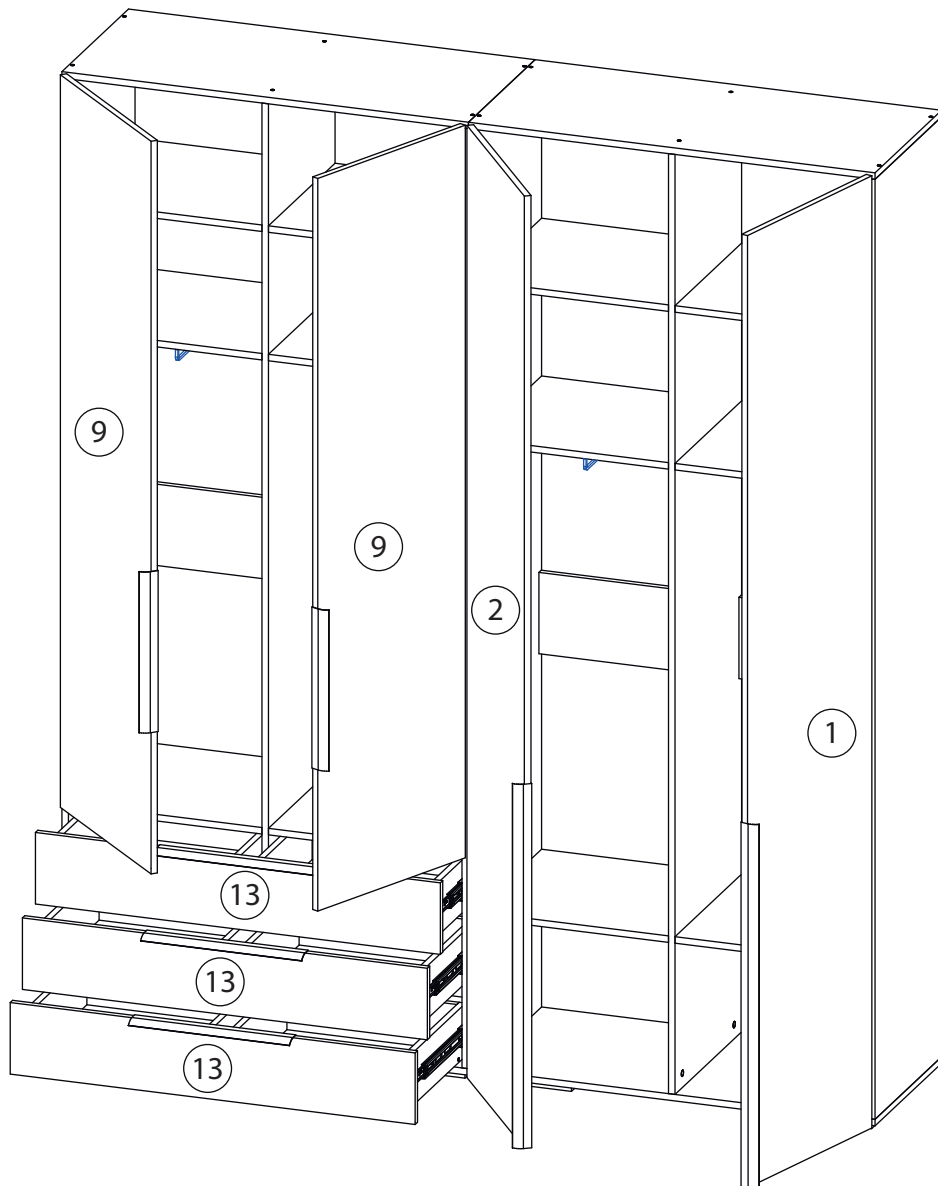
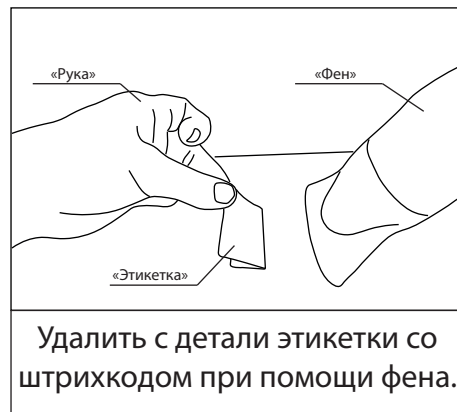
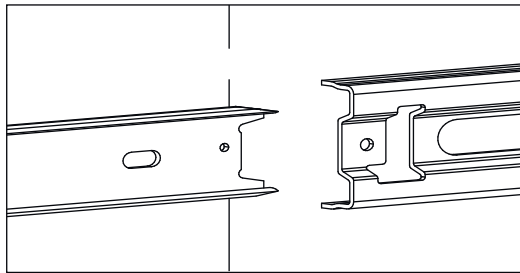

Заклеить технические отверстия заглушками.

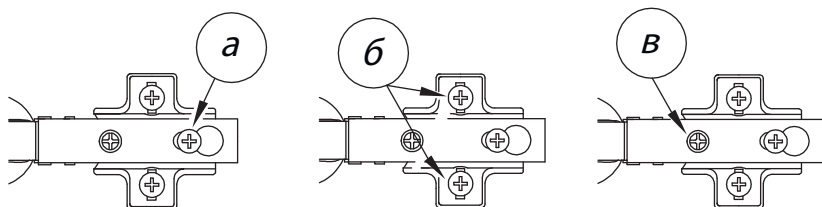

Регулировка петель

- а - регулировка расстояния между дверью и корпусом
- б - регулировка положения двери по-вертикали
- в - регулировка положения ТТдвери по-горизонтали