

# Инструкция по сборке

Терни

Комод - 4

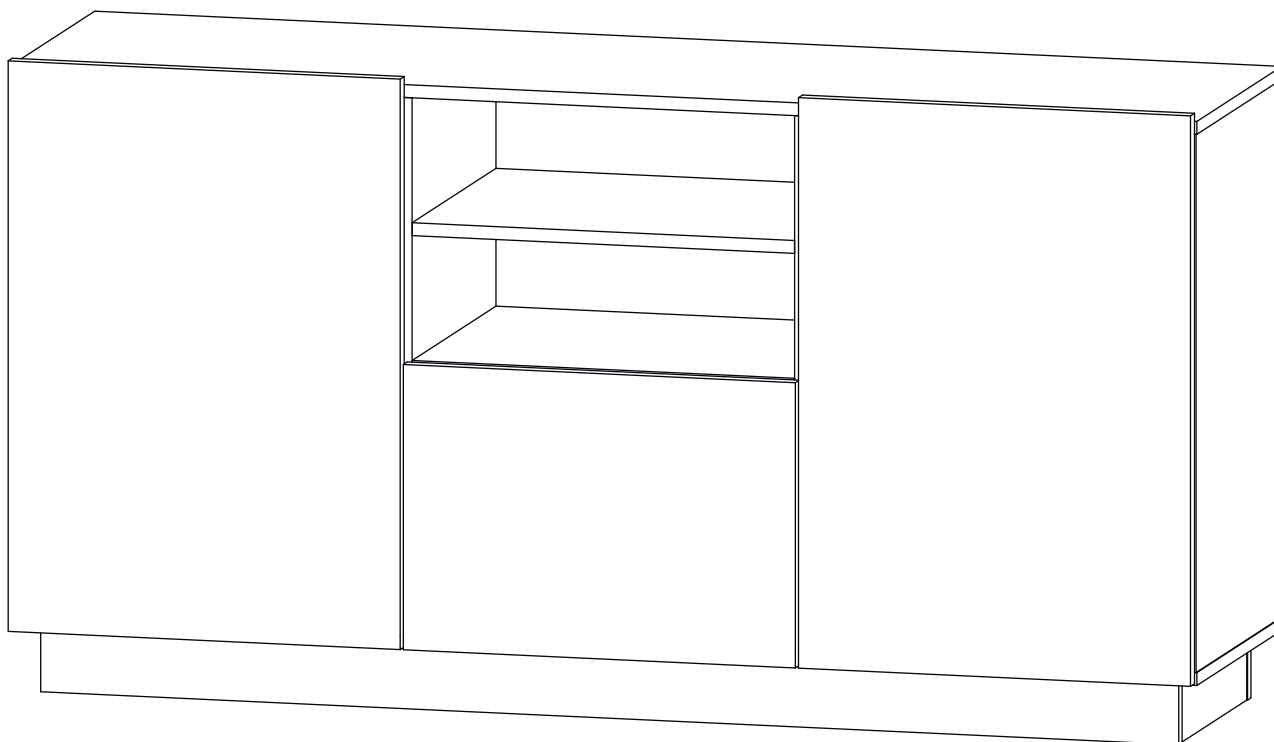



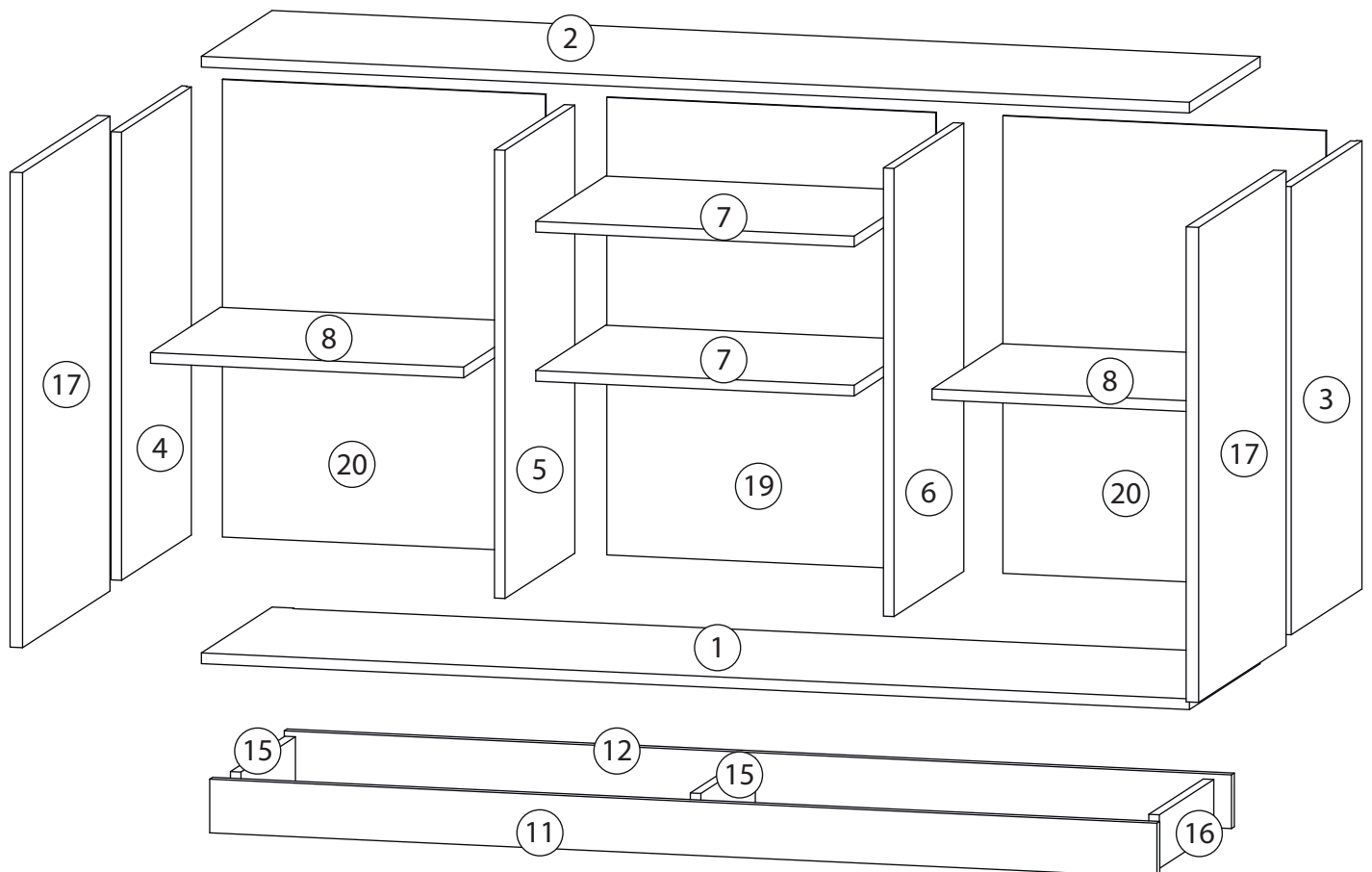
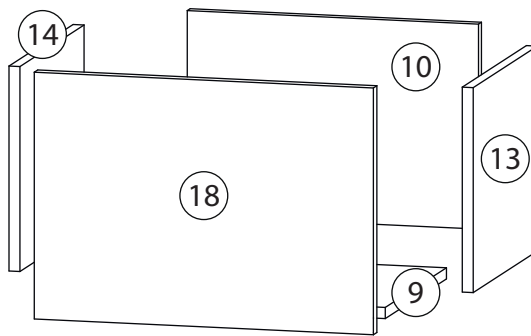

# Детали

Поз.	Наименование	Кол-во	Длина	Ширина	Поз.	Наименование	Кол-во	Длина	Ширина
1	Дно	1	1502	401	11	Цоколь	1	1440	80
2	Крыша	1	1502	401	12	Цоколь	1	1440	80
3	Бок правый	1	668	401	13	Бок. ящ. правая	1	294	350
4	Бок левый	1	668	401	14	Бок. ящ. левая	1	294	350
5	Вертикаль левая	1	668	396	15	Цоколь	2	309	80
6	Вертикаль правая	1	668	396	16	Цоколь	1	309	80
7	Полка	2	484	396	17	Дверь1	2	708	496
8	Полка	2	476	396	18	Фасад ящика	1	354	496
9	Дно ящика	1	426	334	19	Задняя стенка	1	682	500
10	Задн. пан. ящика	1	294	426	20	Задняя стенка	2	682	491

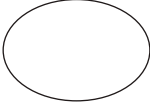
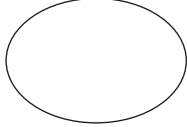
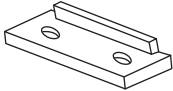
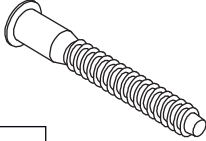
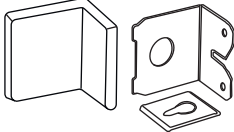

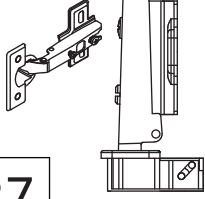
# Фурнитура

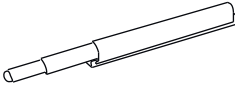
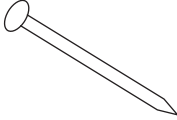
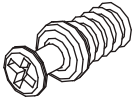
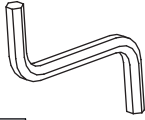
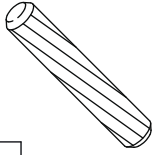
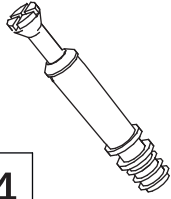
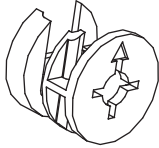
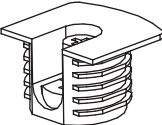
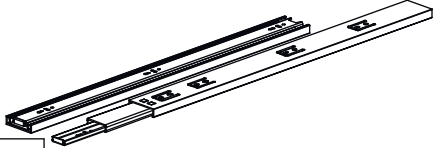
				
21	22	23	24	25
<u>Заглушка</u> Ø13	<u>Заглушка</u> Ø17-20	<u>Подпятник</u>	<u>Евровинт 7x50</u>	<u>Крепежный уголок</u>
				
26	27	28	29	30
<u>Саморез 3,5x16</u>	<u>Петля накладная</u>	<u>Евровинт 6,3x13</u>	<u>Упор-защелка</u> с толкателем	<u>Гвоздь 1,6x25</u>
				
31	32	33	34	35
<u>Винт для стяжки</u> VB35	<u>Ключ зиг-заг к шести-</u> <u>граннику</u>	<u>Шкант бук</u>	<u>Шток эксцентрика</u>	<u>Эксцентрик</u>
				
36	37			
<u>Стяжка VB35</u>	<u>Шариковые направляющие</u>			

# 1

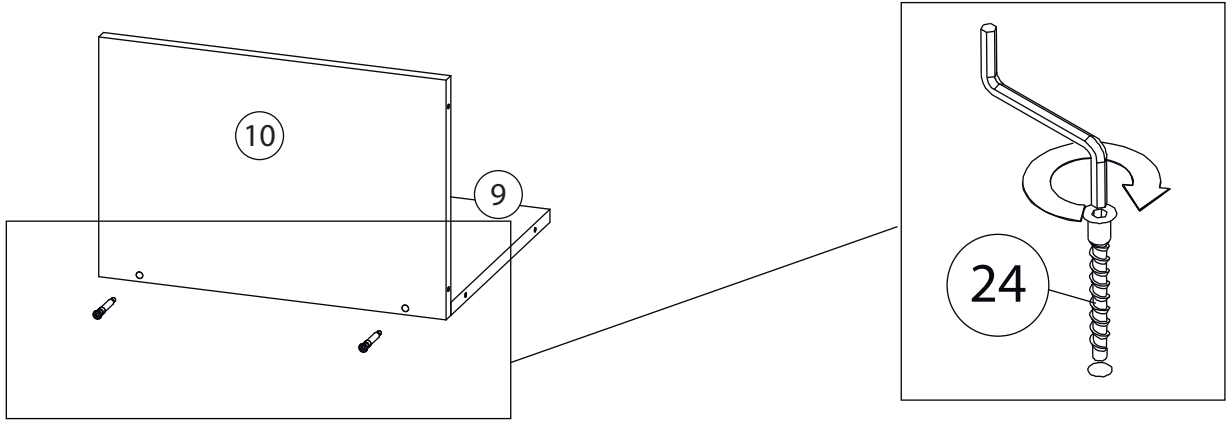

# 2

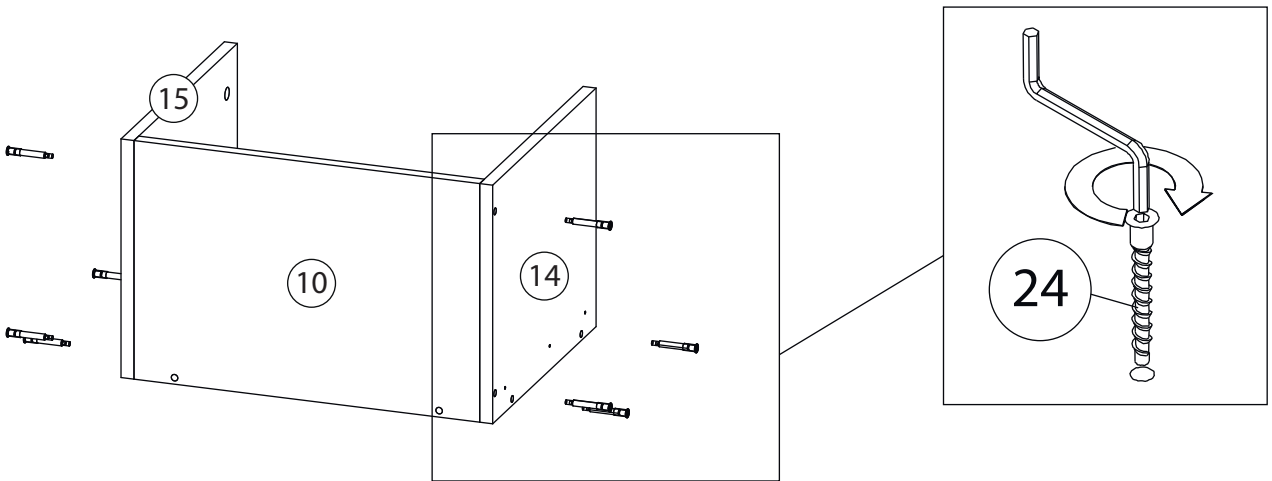

# 3

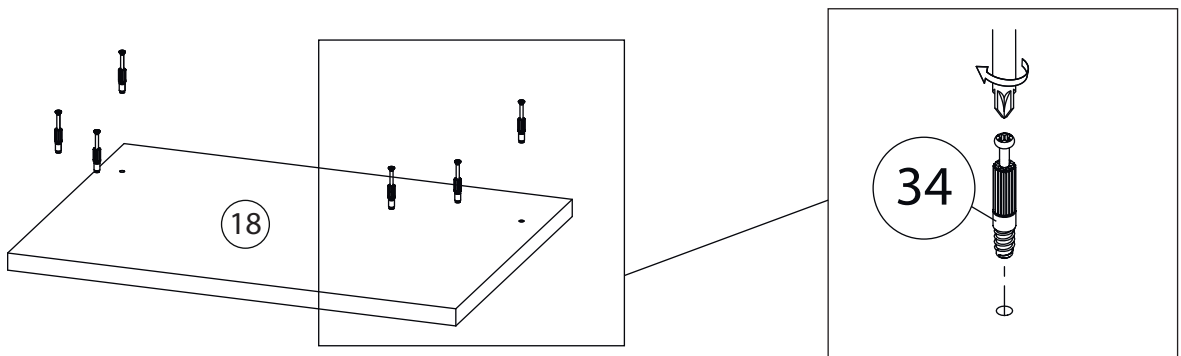

4

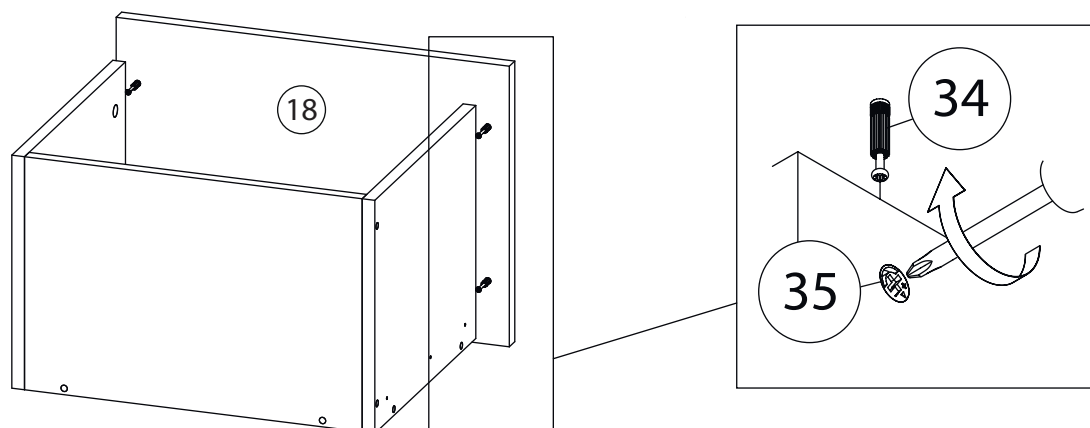

5

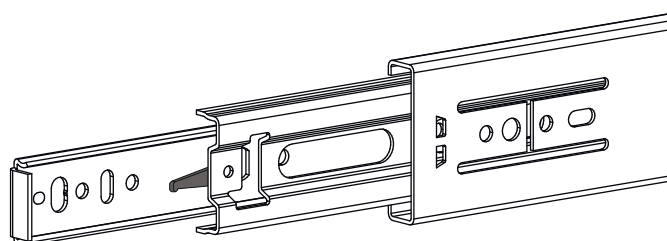

Внимание! Во избежание заклинивания механизма не устанавливайте заглушки винтов и эксцентров над направляющими!

### Схема установки шариковых направляющих.

Для установки шариковых направляющих в изделие необходимо разъединить их на две части. Широкая часть устанавливается на боковую стенку каркаса, а узкая на боковую стенку выдвижного ящика. Разъединение производится путем нажатия на пластиковый рычажок при выдвижении узкой части направляющей (смотри рисунок). Если направляющие крепятся на одной боковине с двух сторон, то саморезы необходимо крепить в разные отверстия направляющей. Для регулировки выкатных ящиков по высоте необходимо крепить узкую часть направляющей через ее овальные отверстия.

6

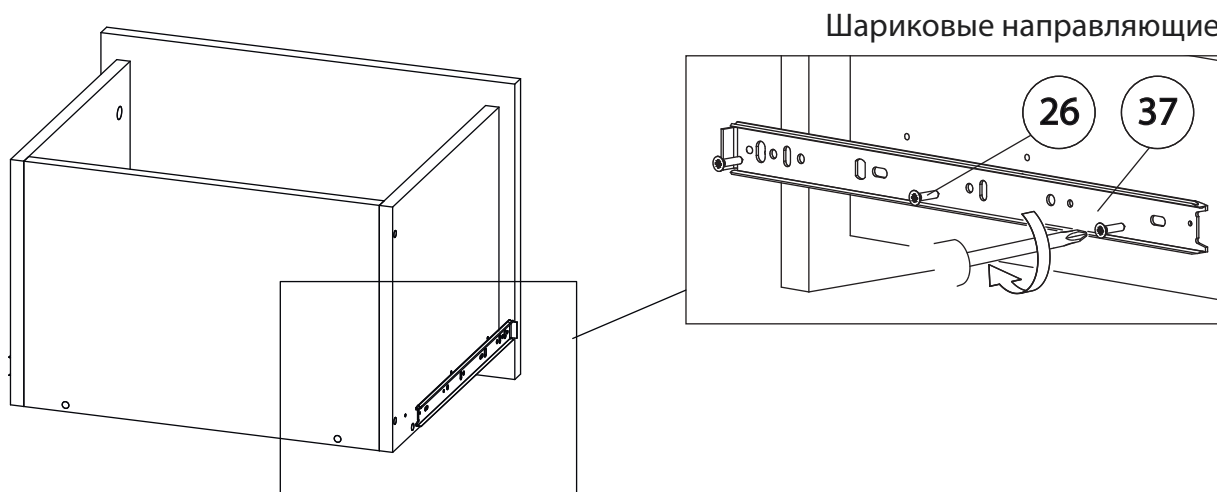

# 7

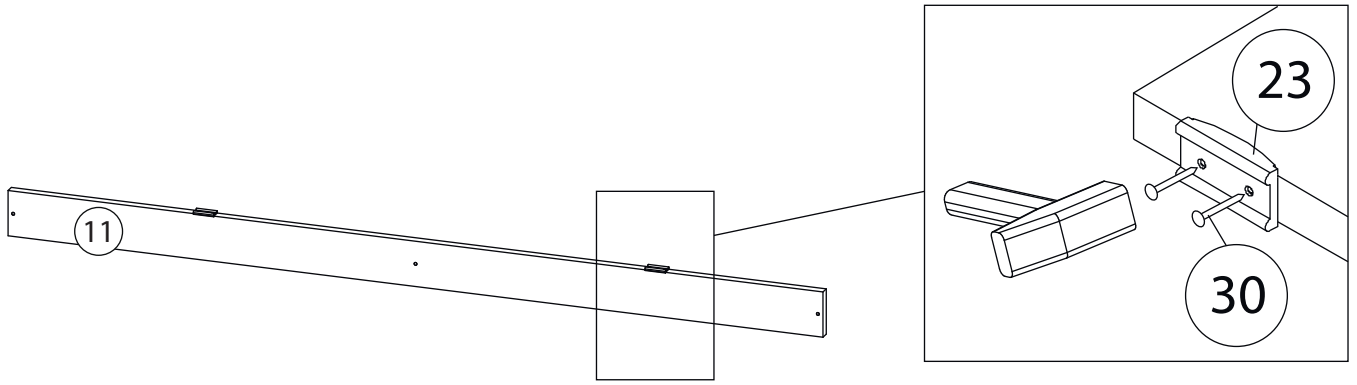

Остальные цоколя ( 12,15,16 )  
собираются аналогично

# 8

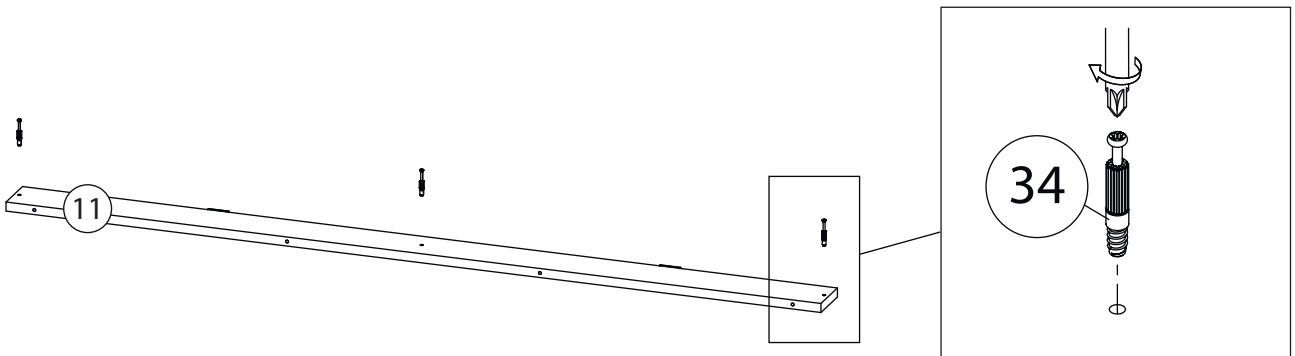

# 9

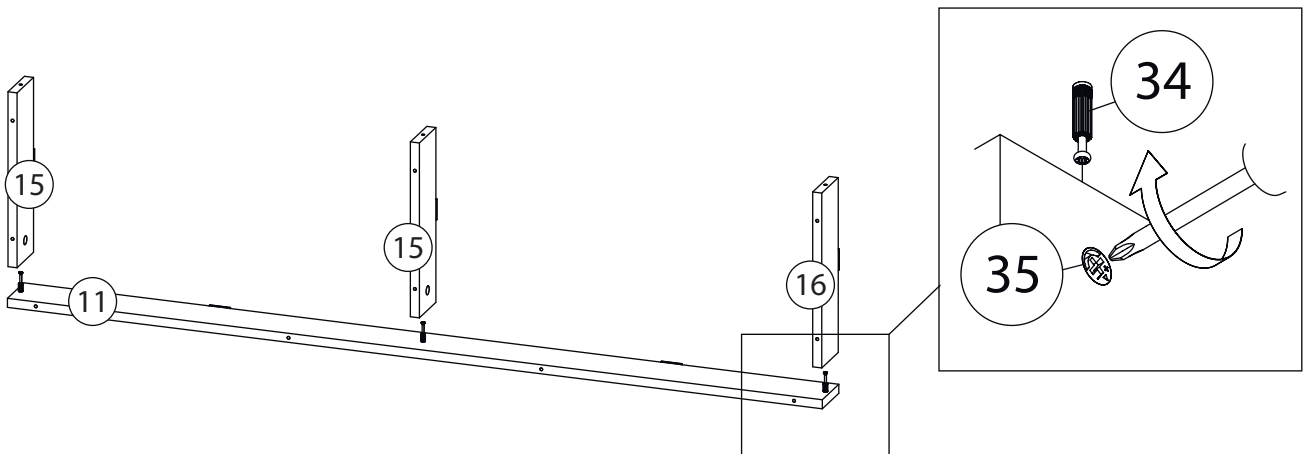

# 10

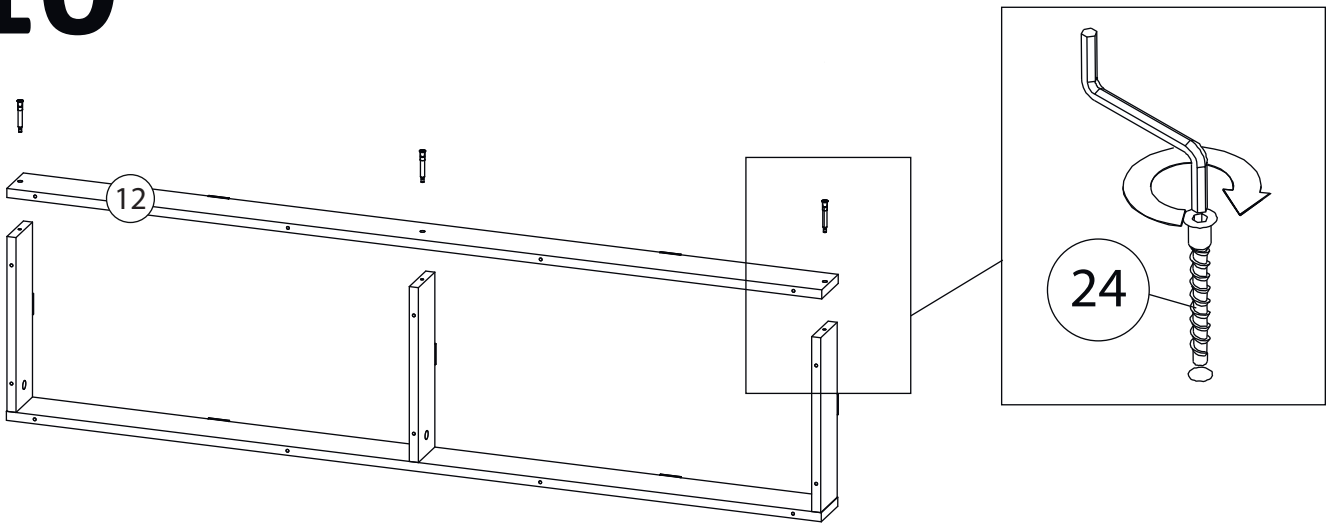

# 11

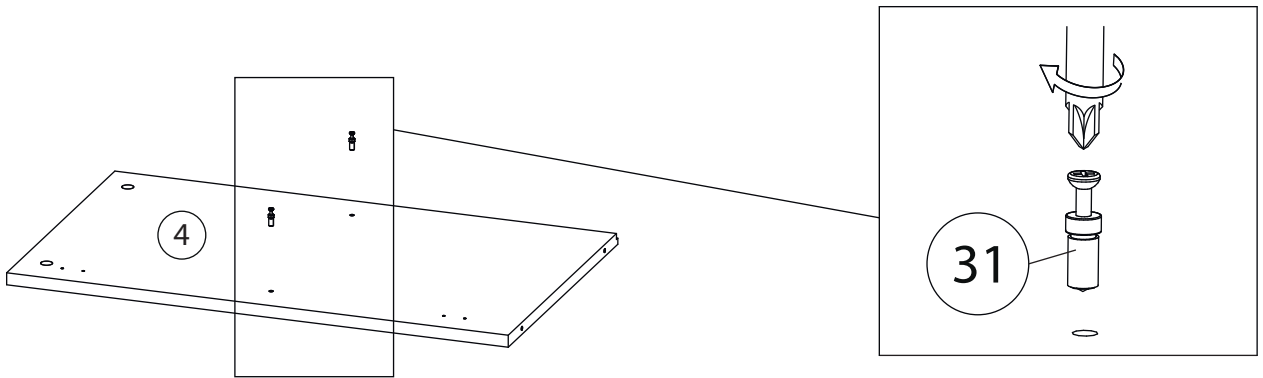

# 12

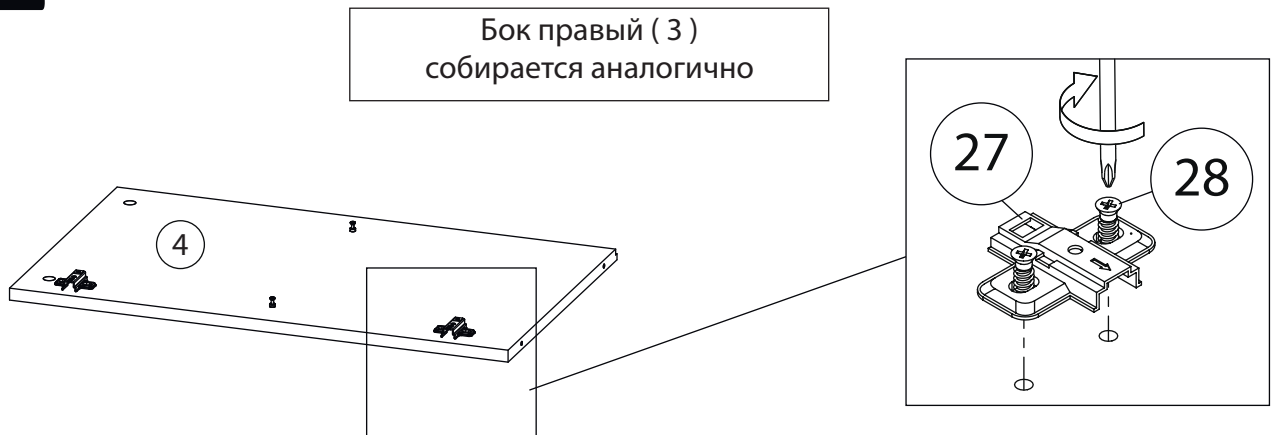

# 13

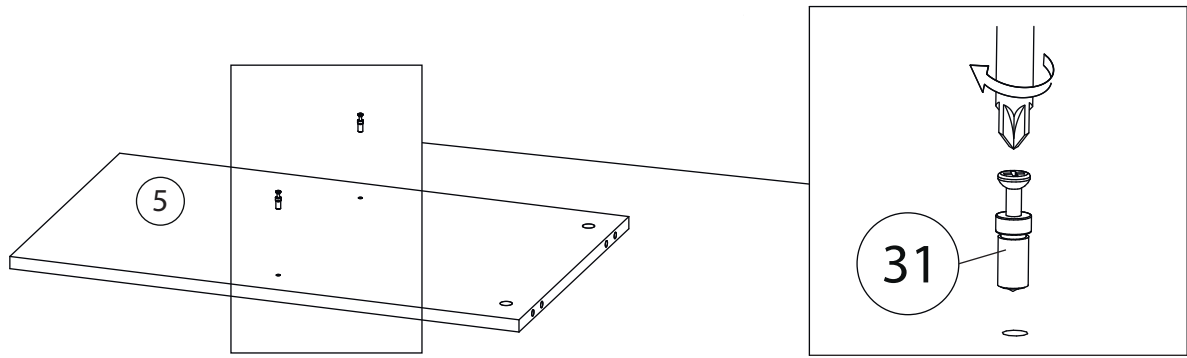

# 14

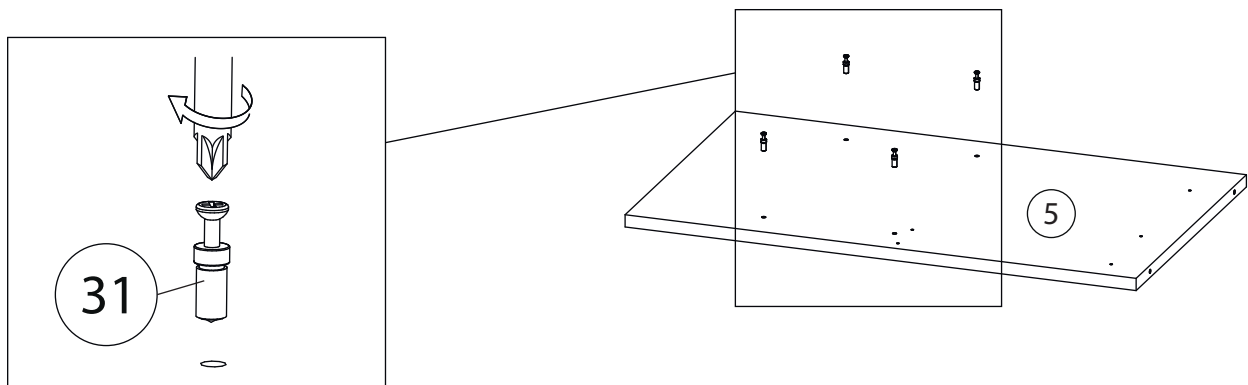

# 15

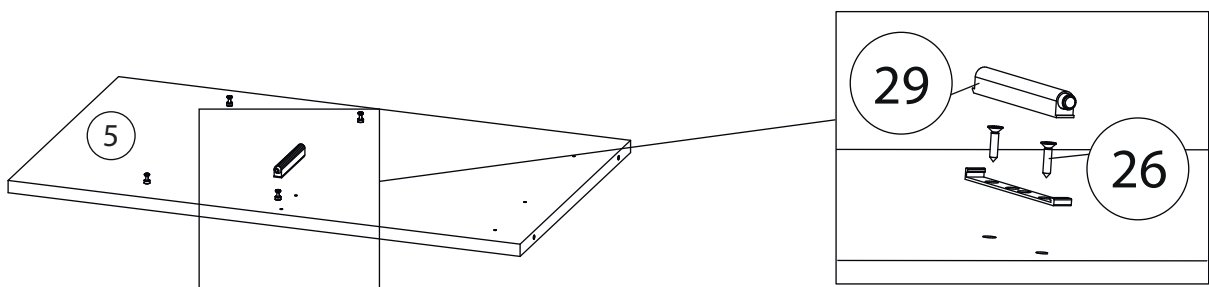

# 16

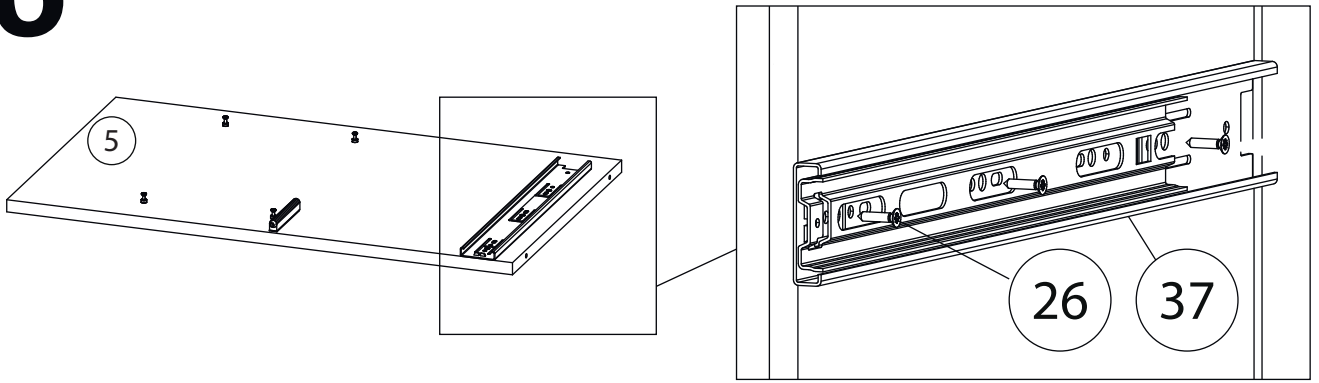

Вертикаль правая ( 6 )  
собирается аналогично

# 17

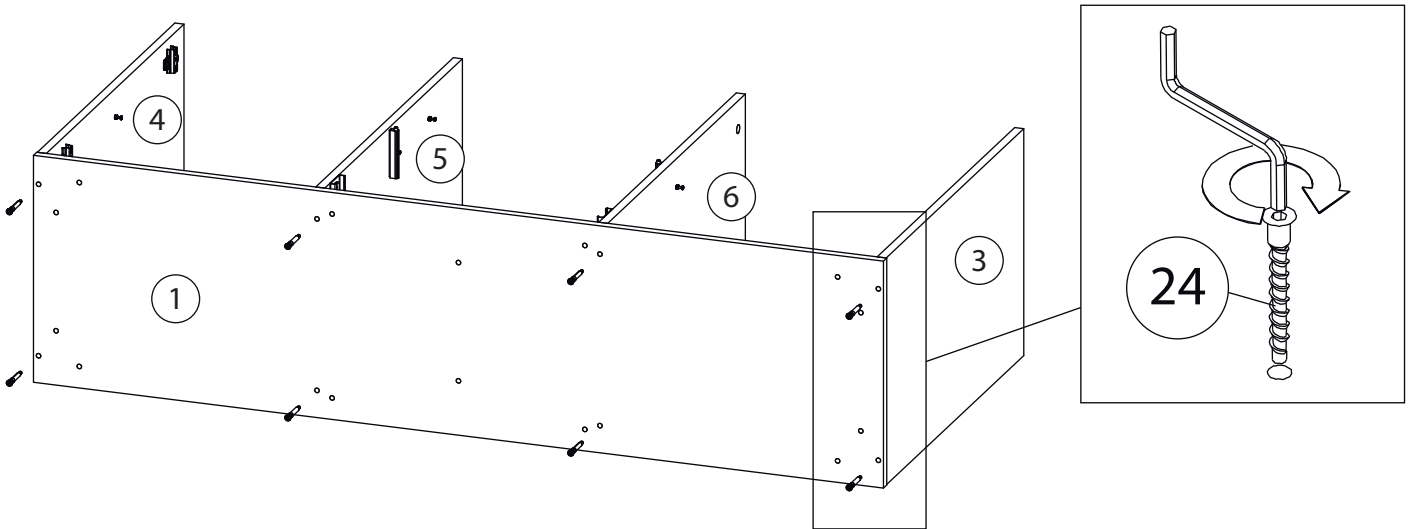

# 18

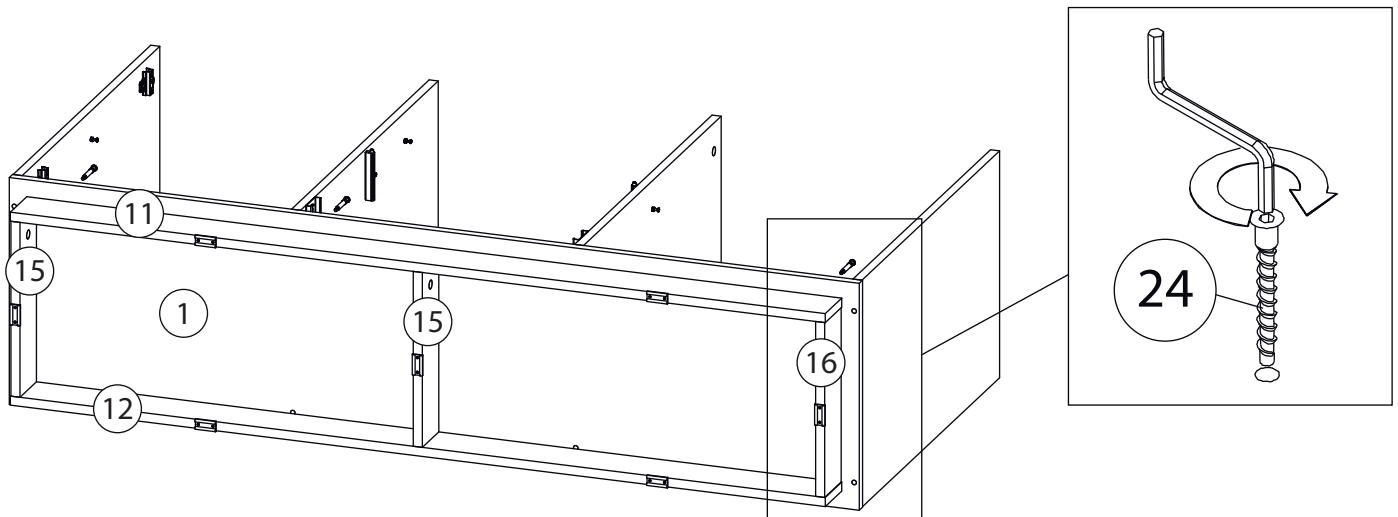

# 19

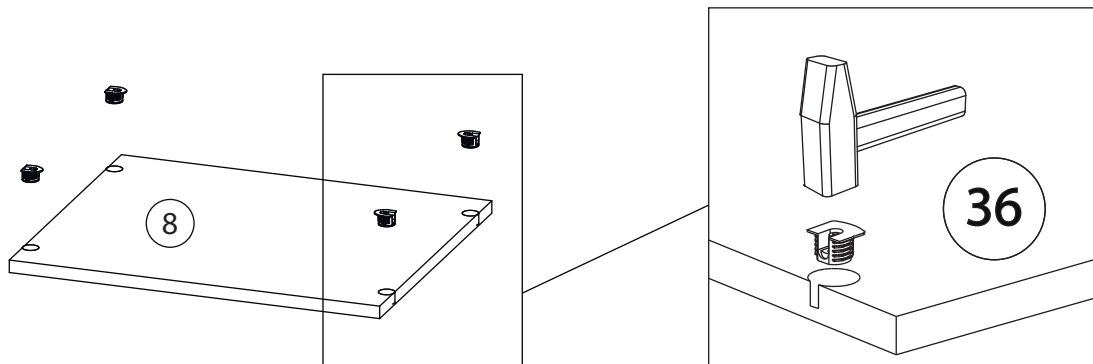

Остальные полки (7 и 8)  
собираются аналогично

# 20

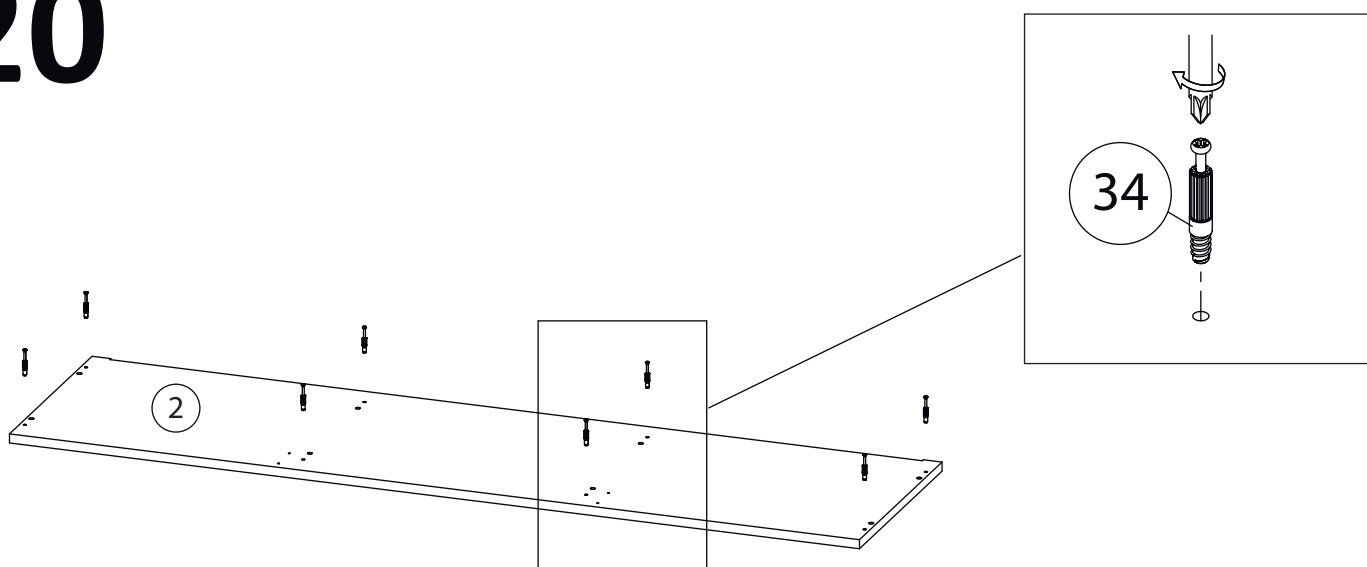

# 21

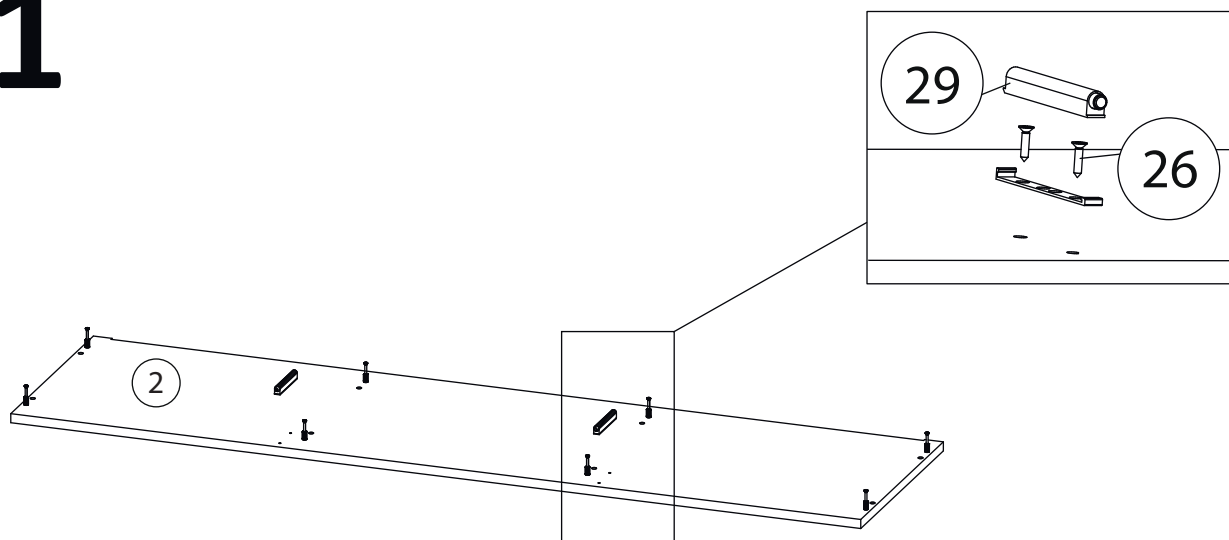

# 22

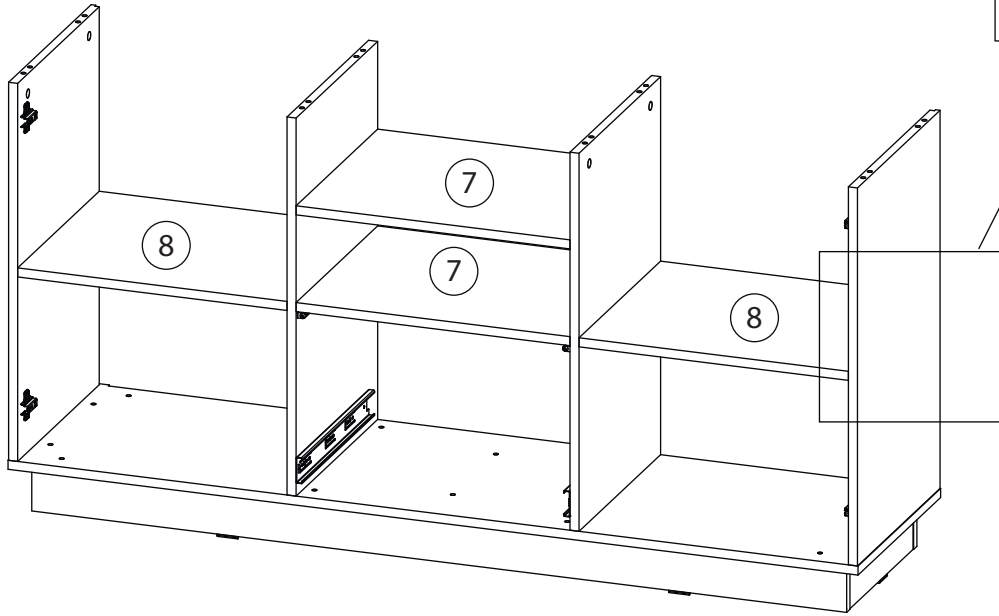
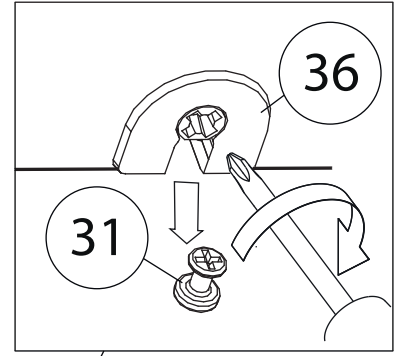

# 23

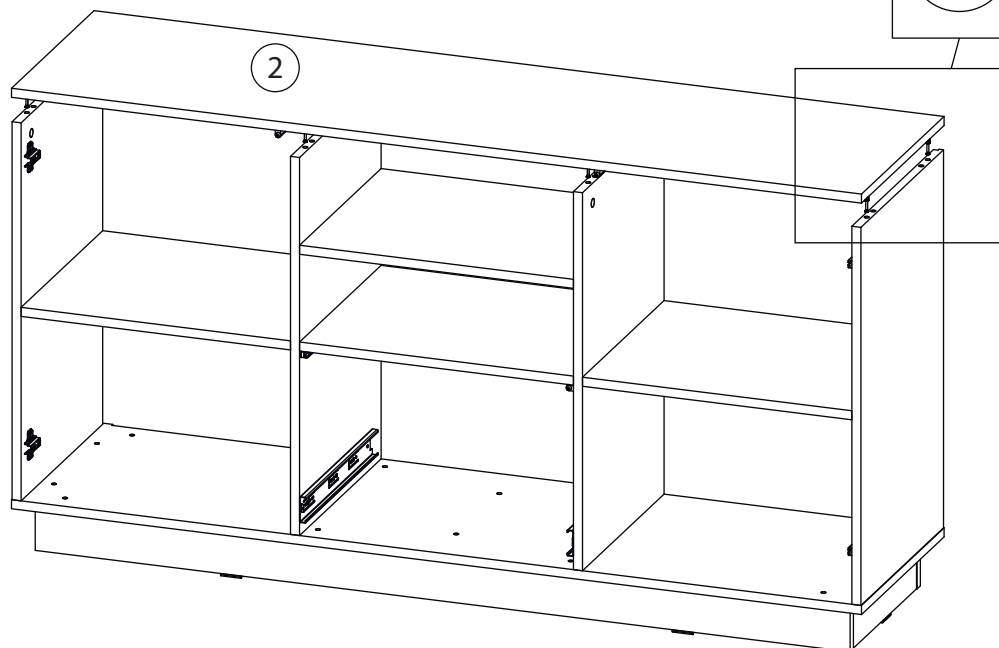
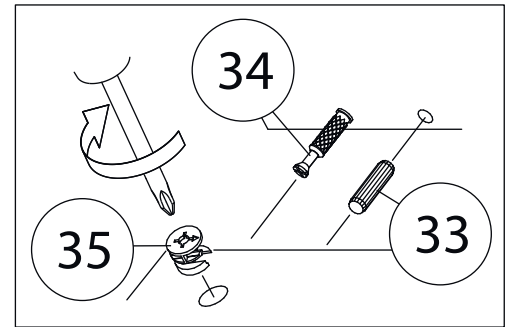

# 24

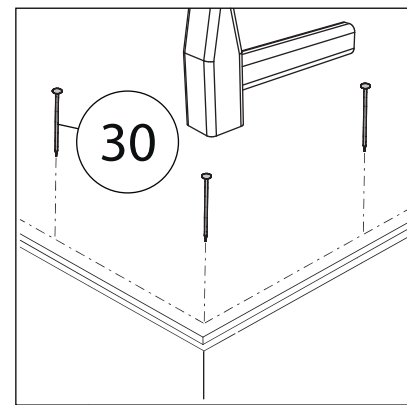
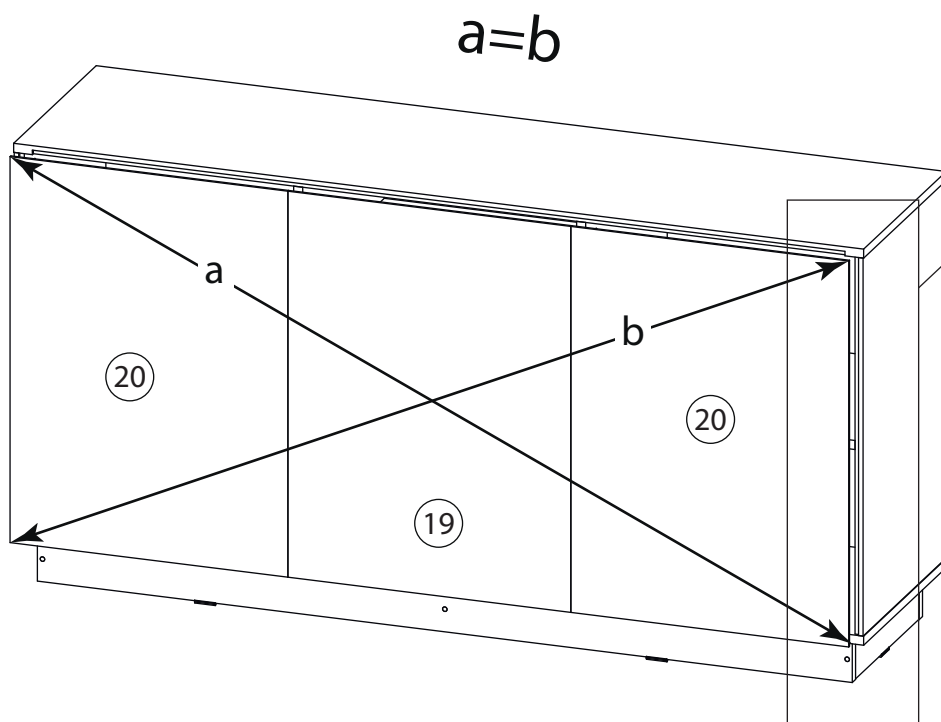

# 25

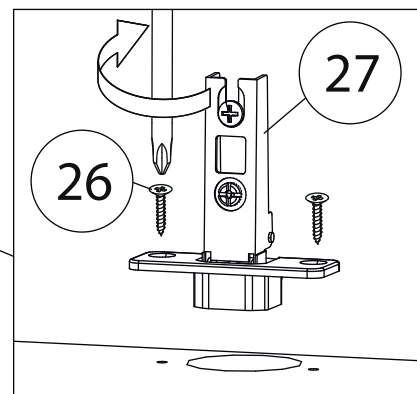
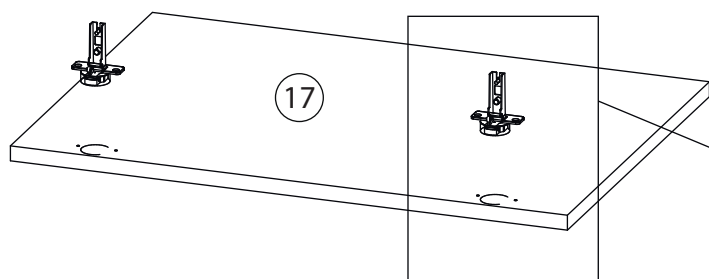

Вторая дверь (17)  
собирается аналогично

# 26

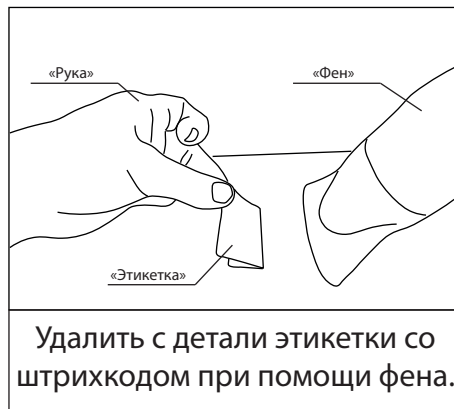
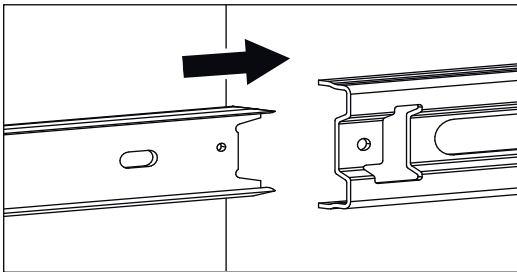
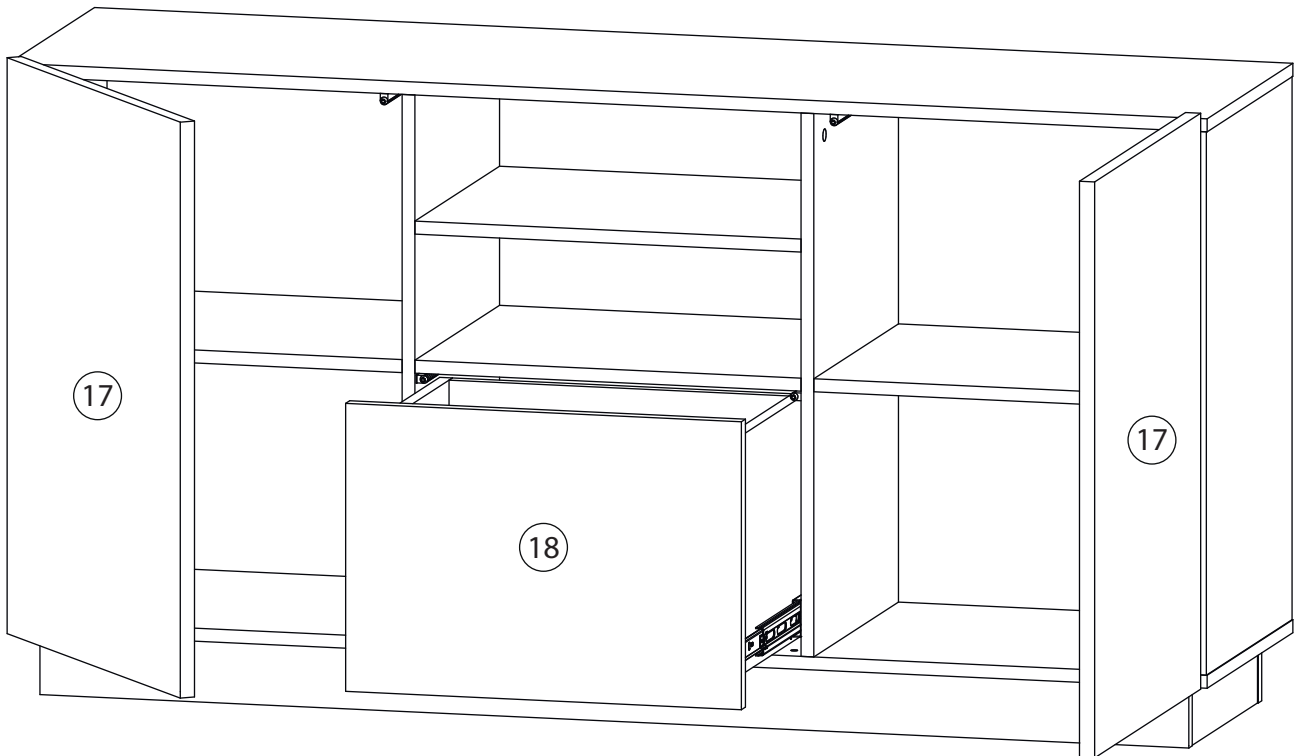

Заклеить технические отверстия заглушками.

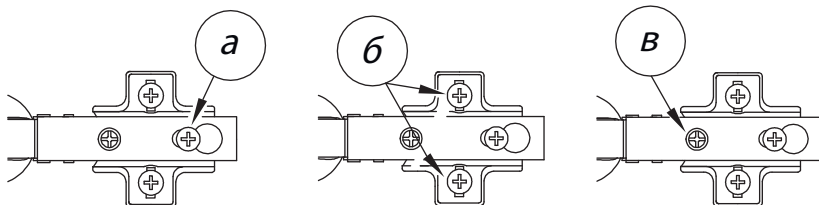

## Регулировка петель

а - регулировка расстояния между дверью и корпусом  
б - регулировка положения двери по-вертикали  
в - регулировка положения двери по-горизонтали