

Инструкция по сборке

Мори

Шкаф угловой - 13

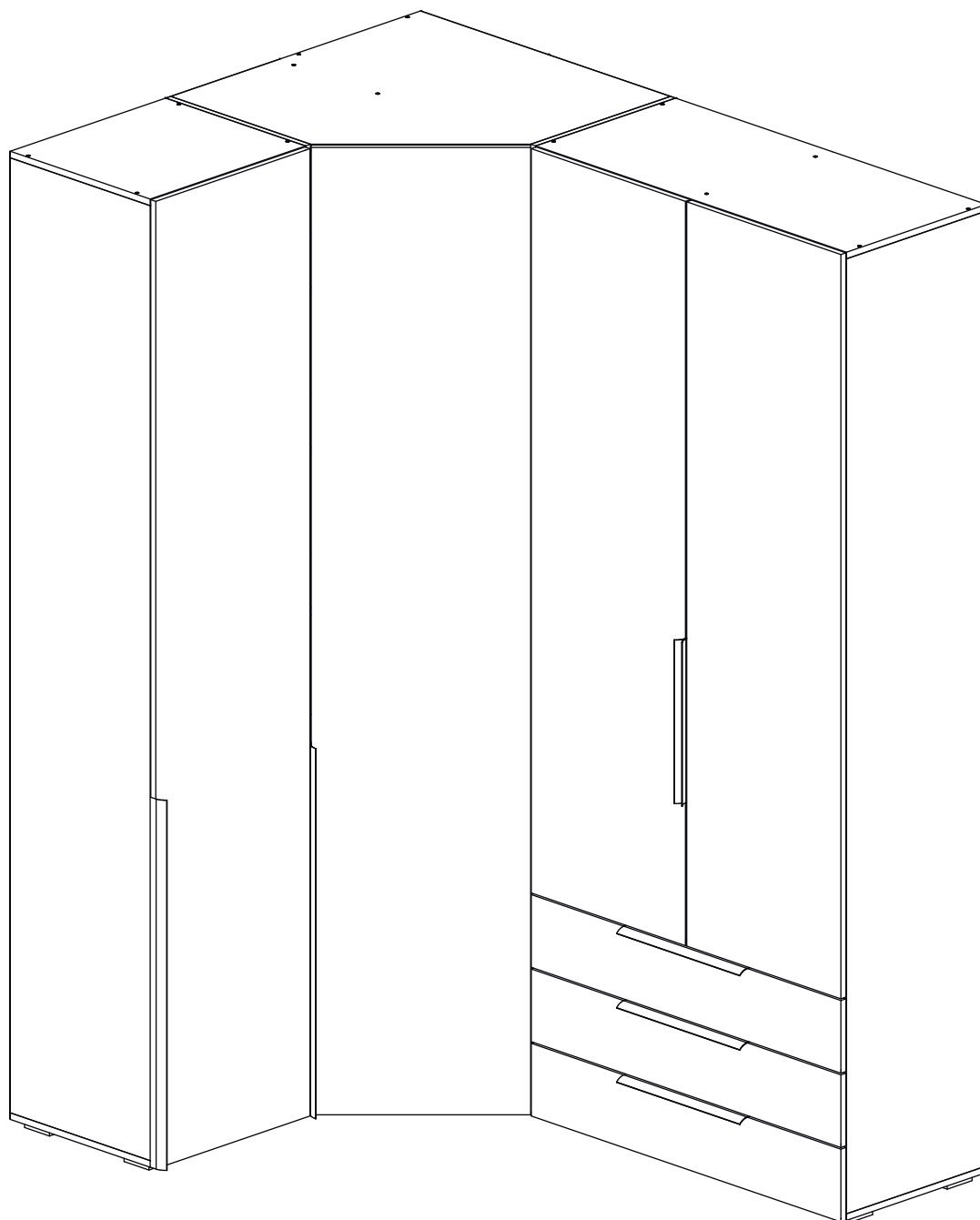

Детали



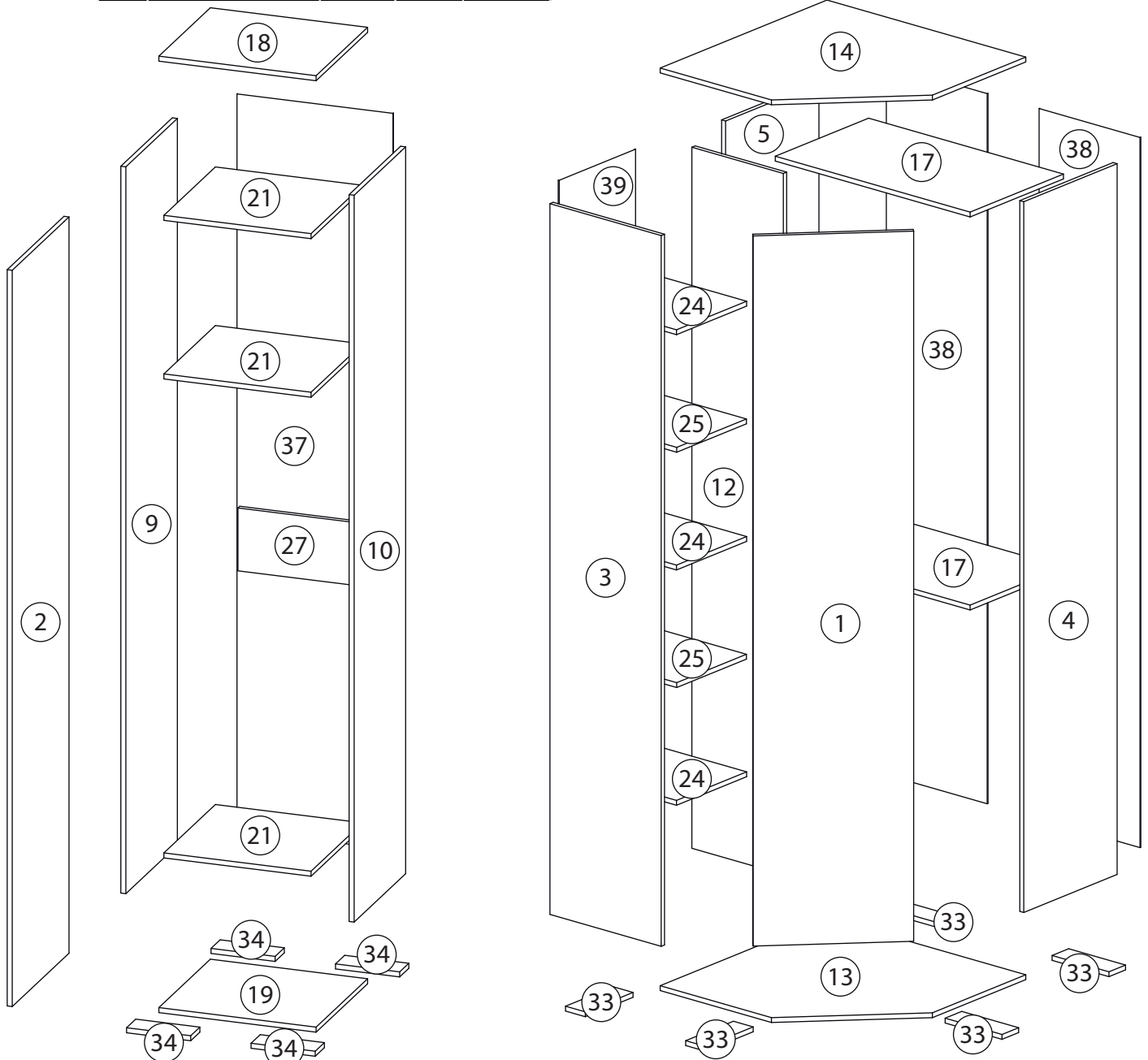

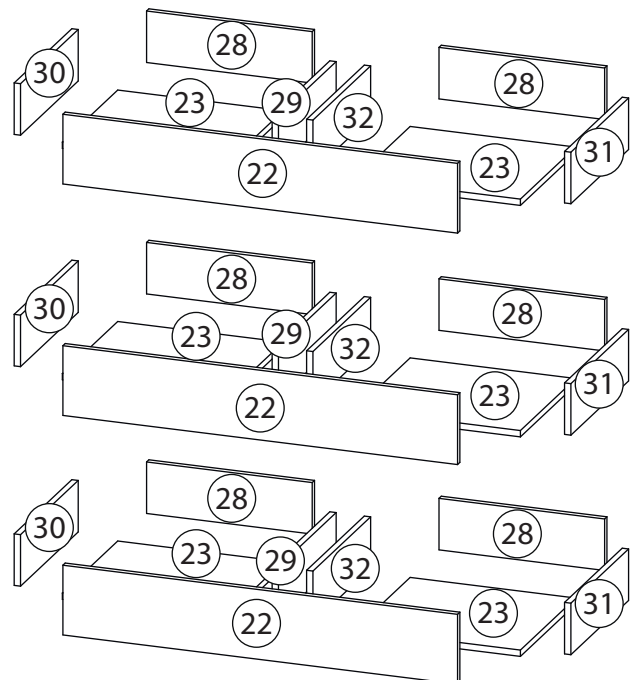
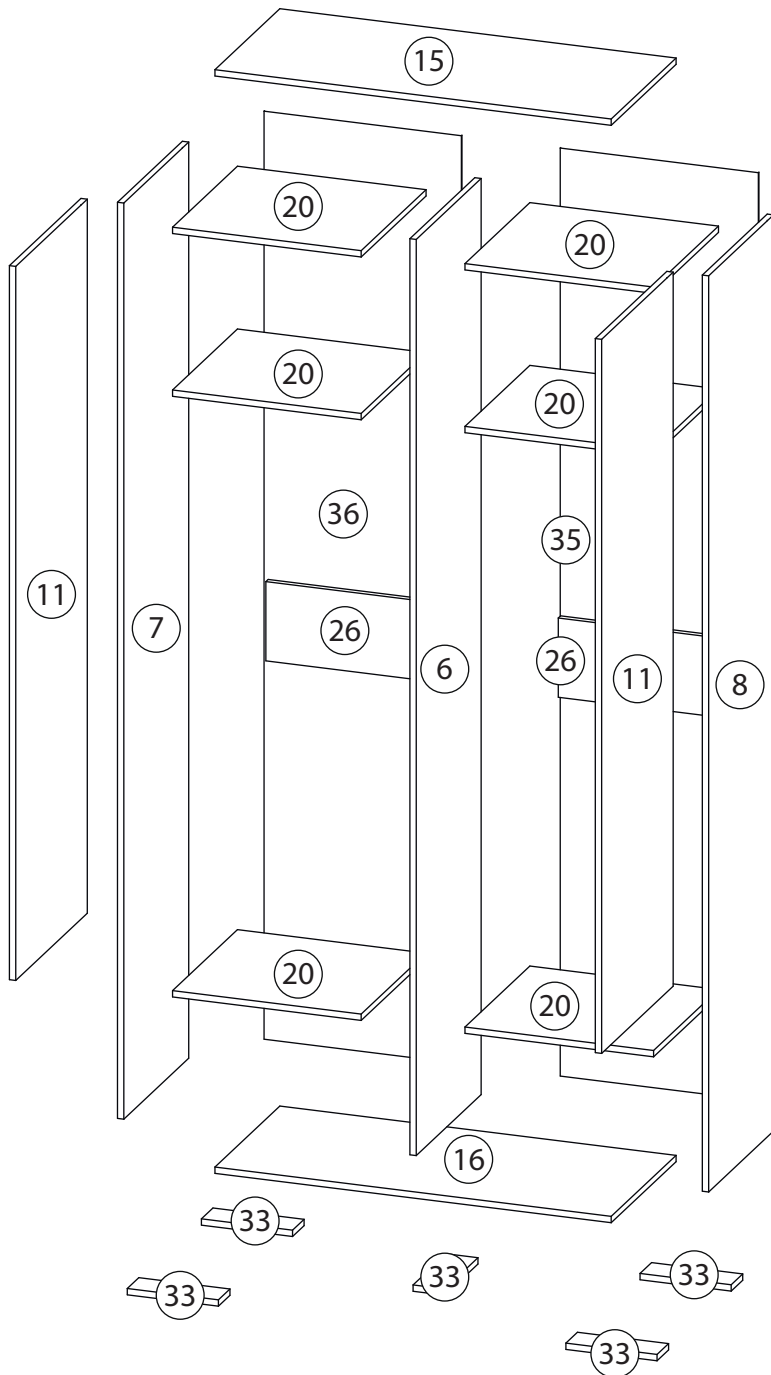

Поз.	Наименование	Кол-во	Длина	Ширина	Поз.	Наименование	Кол-во	Длина	Ширина
1	Фасад	1	2342	499,2	21	Полка	3	468	450
2	Дверь	1	2342	496	22	Фасад ящика	3	176	996
3	бок	1	2344	450	23	Дно ящика	6	418	384
4	Бок	1	2344	450	24	Полка	3	338	370
5	Задняя стенка	1	2312	450	25	Полка	2	336	370
6	Вертикальная	1	2312	450	26	Ребро жесткости	2	476	200
7	Бок правый	1	2312	450	27	Ребро жесткости	1	468	200
8	Бок левый	1	2312	450	28	Задн. пан. ящика	6	130	418
9	Бок правый	1	2312	450	29	Бок. ящ. правая	3	130	400
10	Бок левый	1	2312	450	30	Бок. ящ. левая	3	130	400
11	Дверь	2	1802	496	31	Бок. ящ. правая	3	130	400
12	Перегородка	1	2312	370	32	Бок. ящ. левая	3	130	400
13	Дно	1	804	804	33	Горизонтальная	10	230	80
14	Крышка	1	804	804	34	Горизонтальная	4	204	80
15	Крыша	1	1000	450	35	Задняя стенка	1	2342	500
16	Горизонтальная	1	1000	450	36	Задняя стенка	1	2342	498
17	Полка	2	788	450	37	Задняя стенка	1	2342	496
18	Крыша	1	500	450	38	Задняя стенка	2	2342	408
19	Горизонтальная	1	500	450	39	Задняя стенка	1	2342	368
20	Полка	6	476	450					

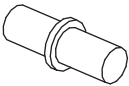
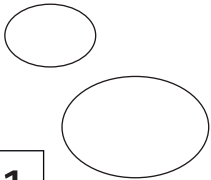
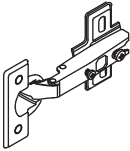
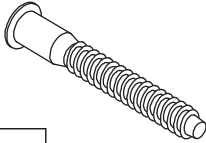
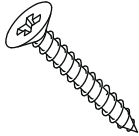
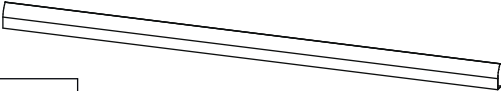

Детали

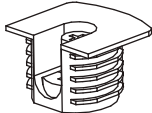
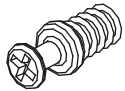
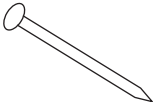

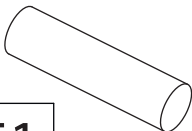
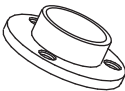
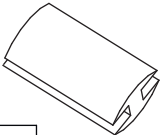
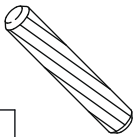
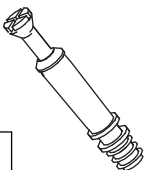
Фурнитура

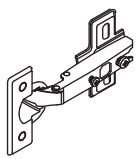
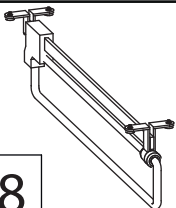
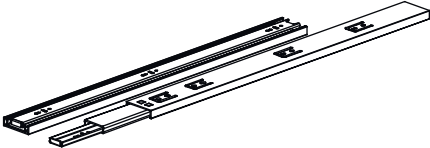
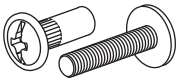
 40	 41	 42	 43	 44
<u>Полкодержатель</u>	<u>Заглушка</u> $\varnothing 13-20$	<u>Петля 45 градусов</u>	<u>Евровинт 7x50</u>	<u>Саморез 3,5x30</u>
 45	 46	 47	 48	
<u>Ручка</u>	<u>Евровинт 6,3x13</u>	<u>Стяжка VB35</u>	<u>Винт для стяжки</u> <u>VB35</u>	
 49	 50	 51	 52	 53
<u>Гвоздь 1,6x25</u>	<u>Саморез 3,5x16</u>	<u>Штанга</u>	<u>Штангодержатель</u>	<u>Профиль для ДВП</u>
 54	 55	 56	 57	 58
<u>Шкант бук</u>	<u>Шток эксцентрика</u>	<u>Эксцентрик</u>	<u>Петля накладная</u>	<u>Штанга</u> <u>выдвижная</u>
 59	 60			
<u>Шариковые направляющие</u>	<u>Стяжка</u> <u>межсекционная</u>			

1

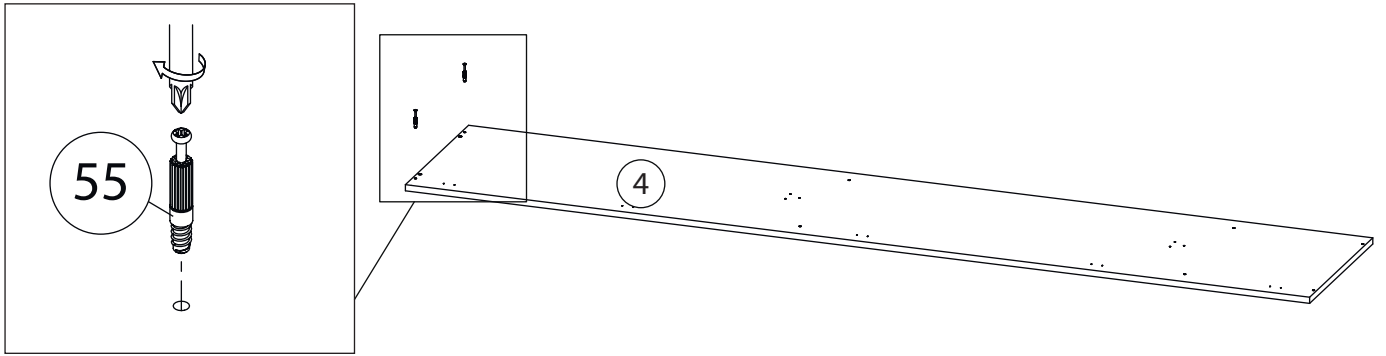

2

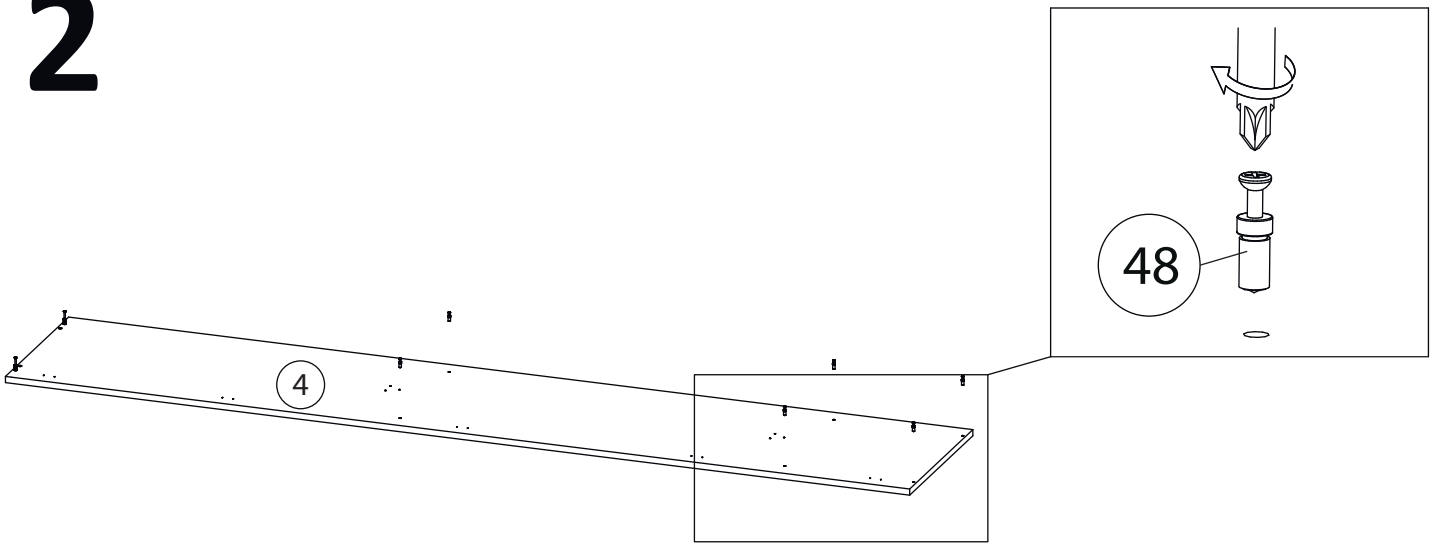

3

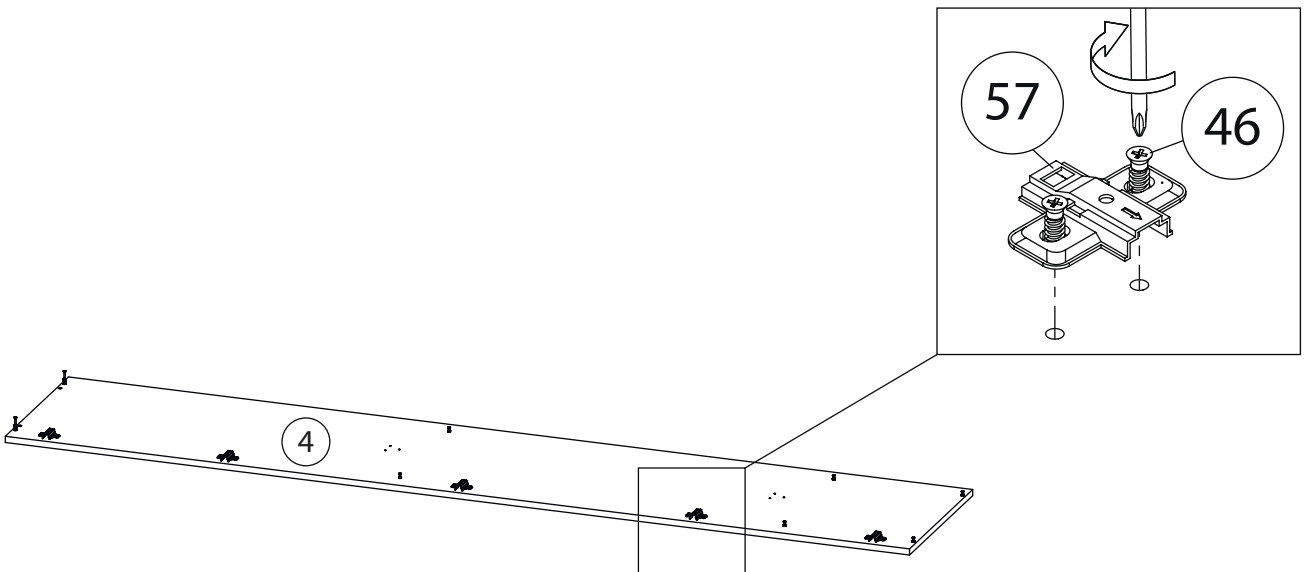

4

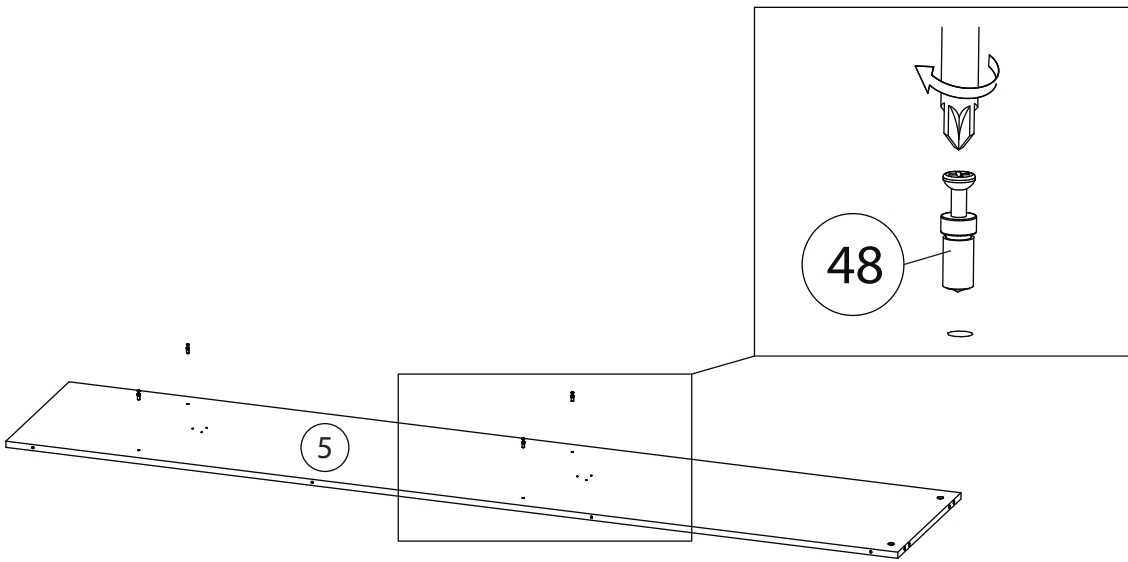

5

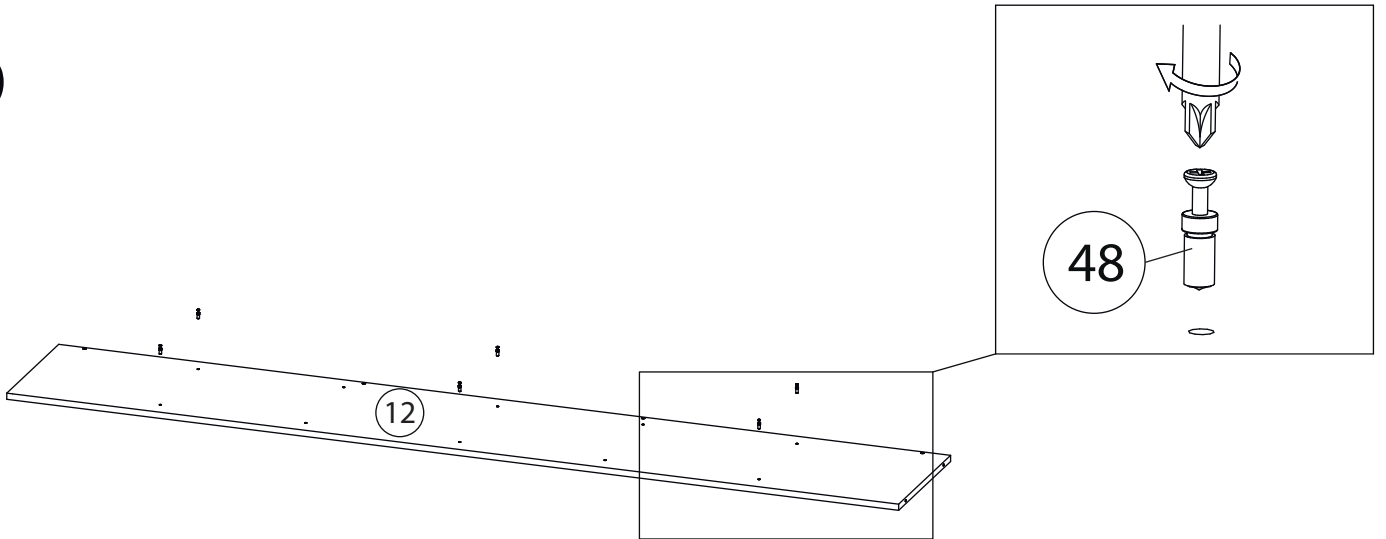

6

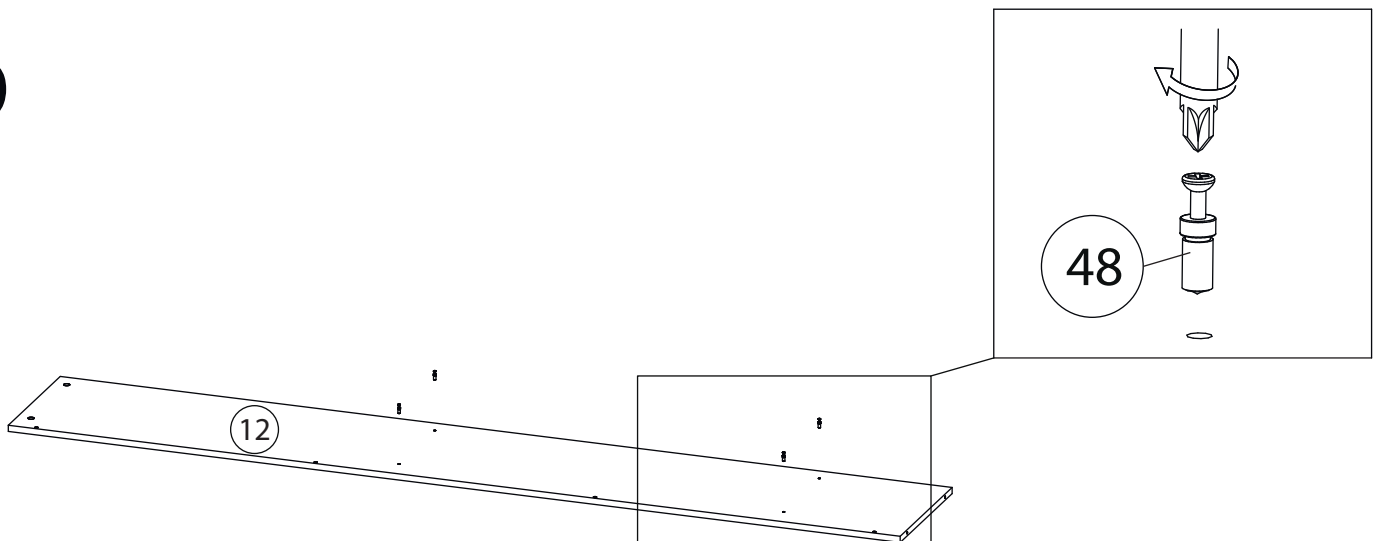

7

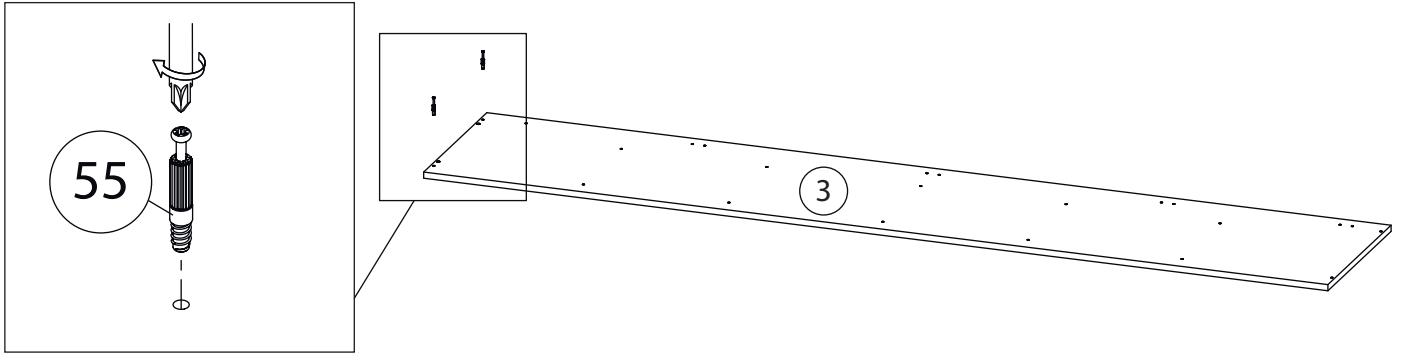

8

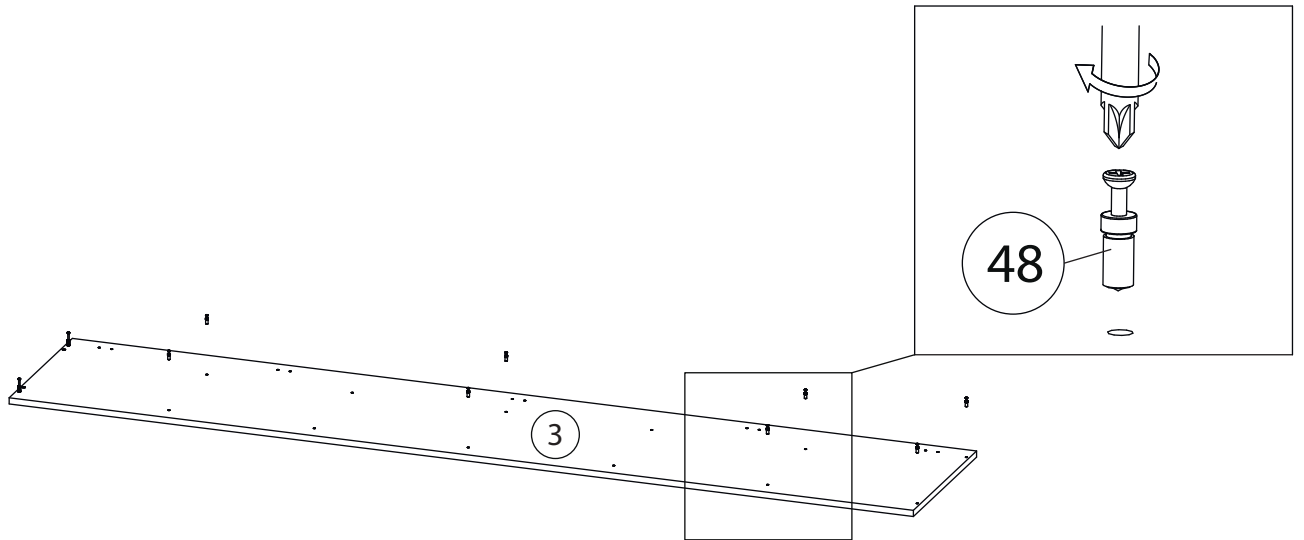

9

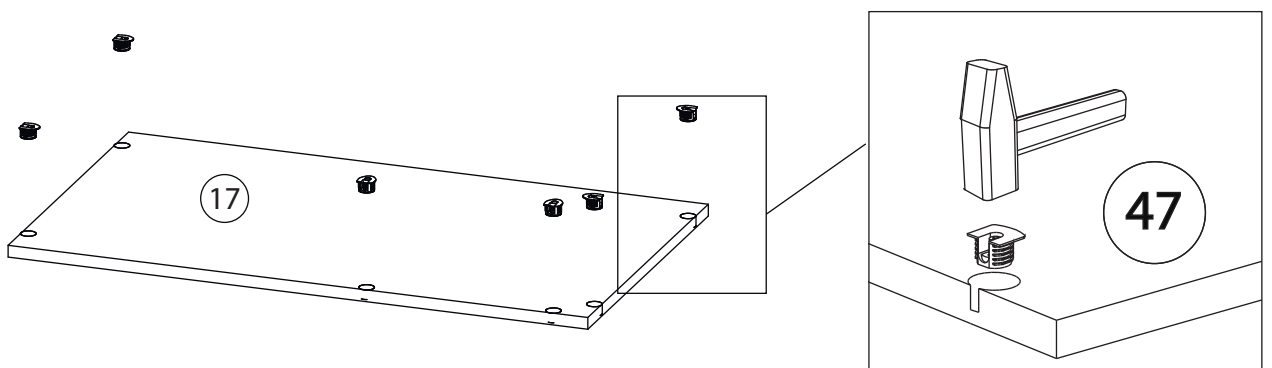

10

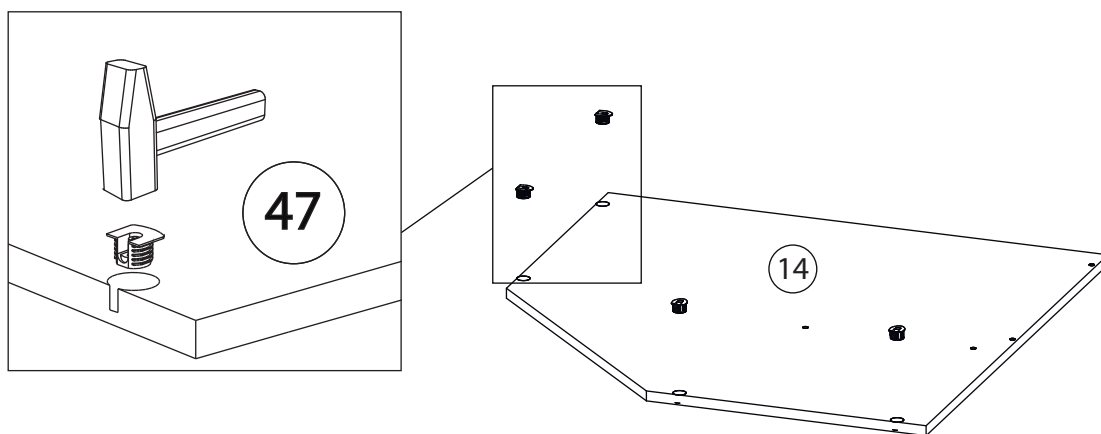

11

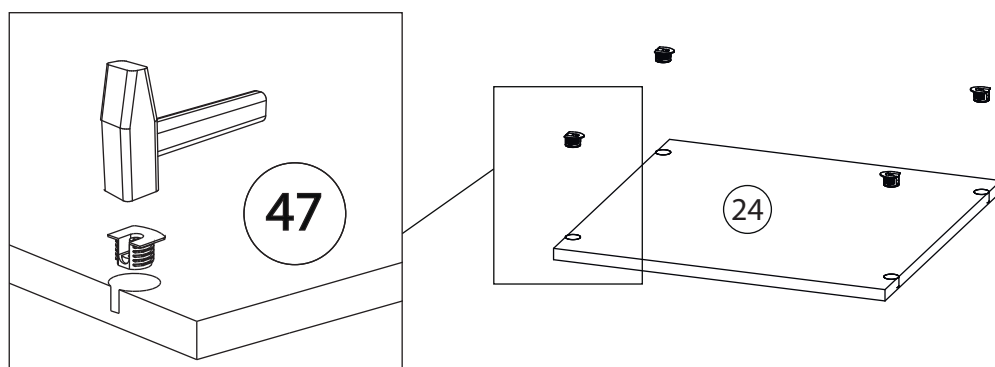

12

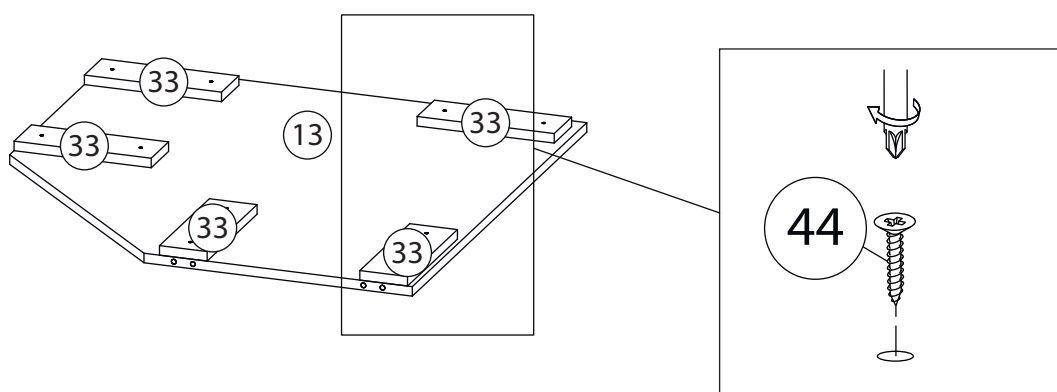

13

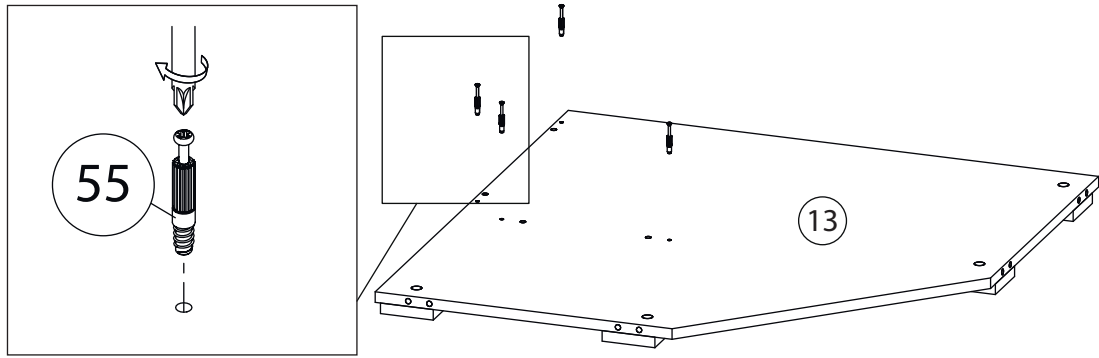

14

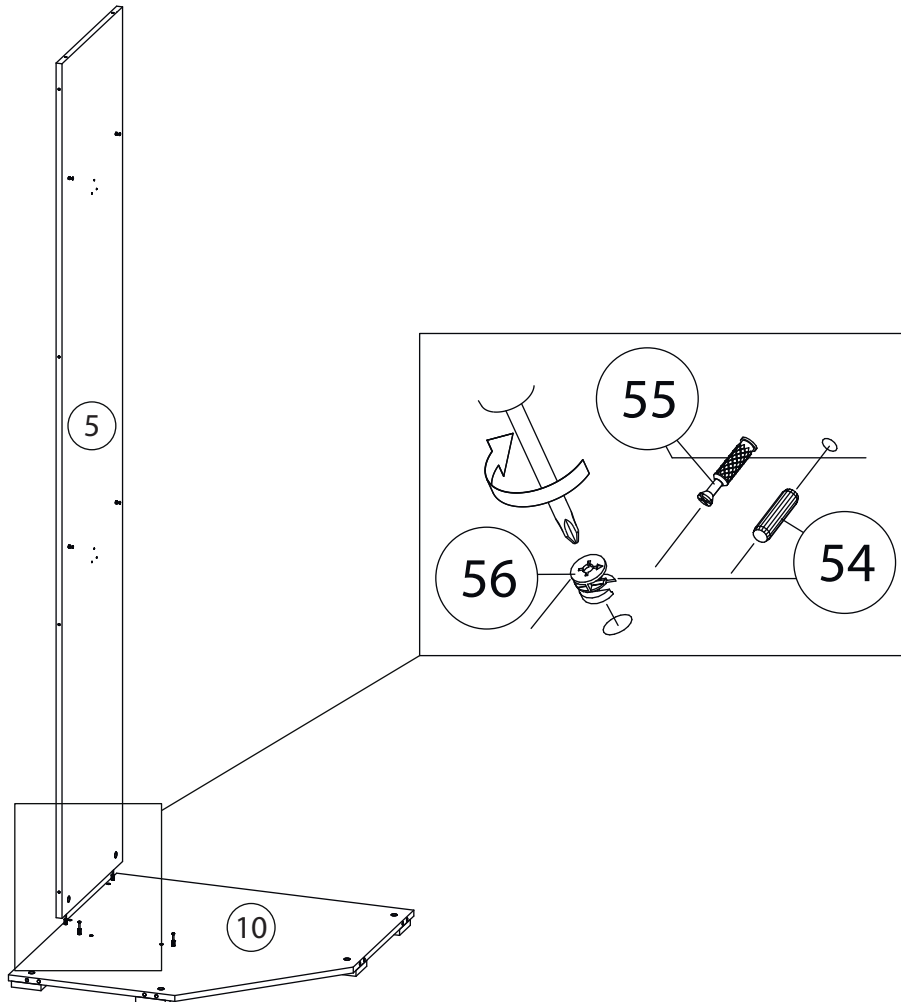

15

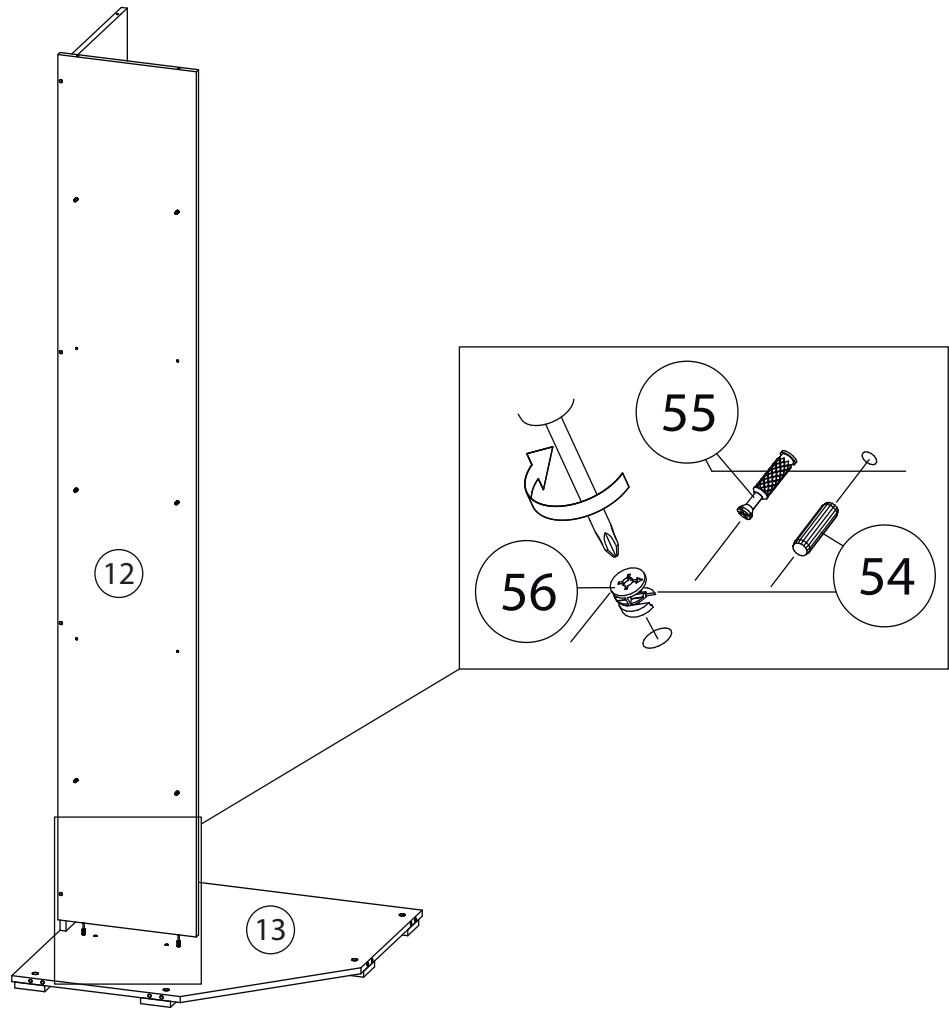

16

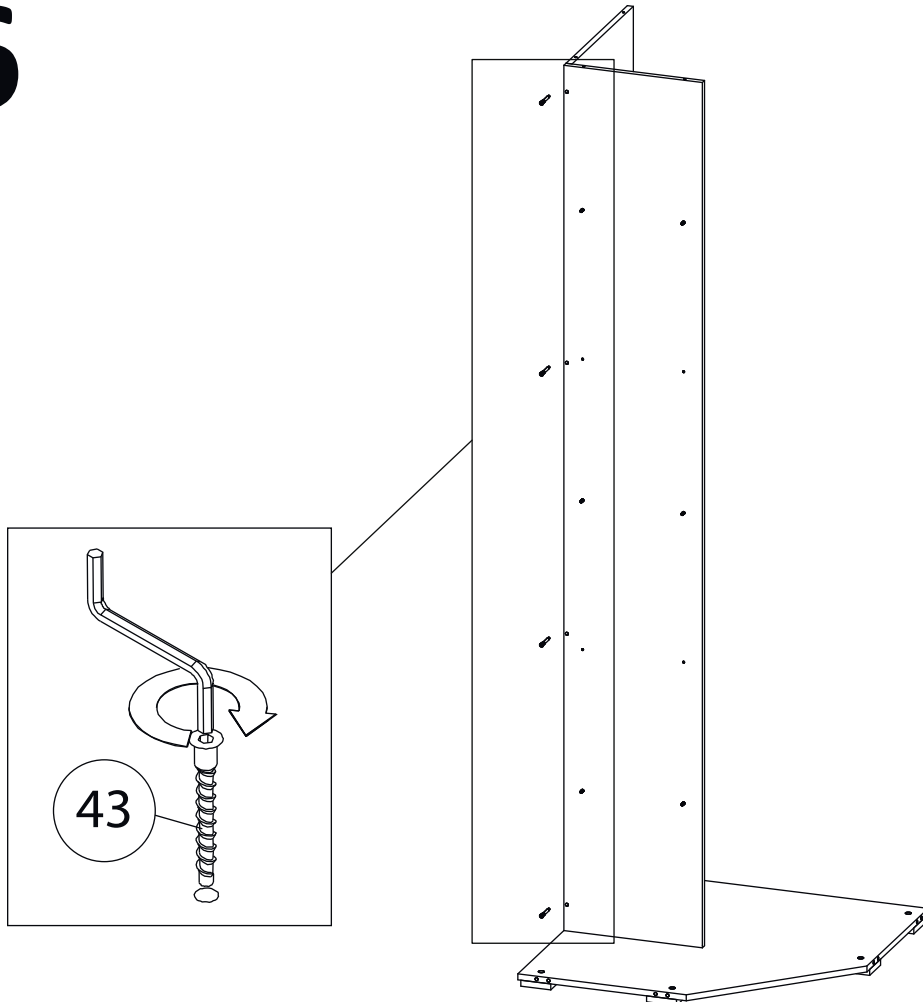

17

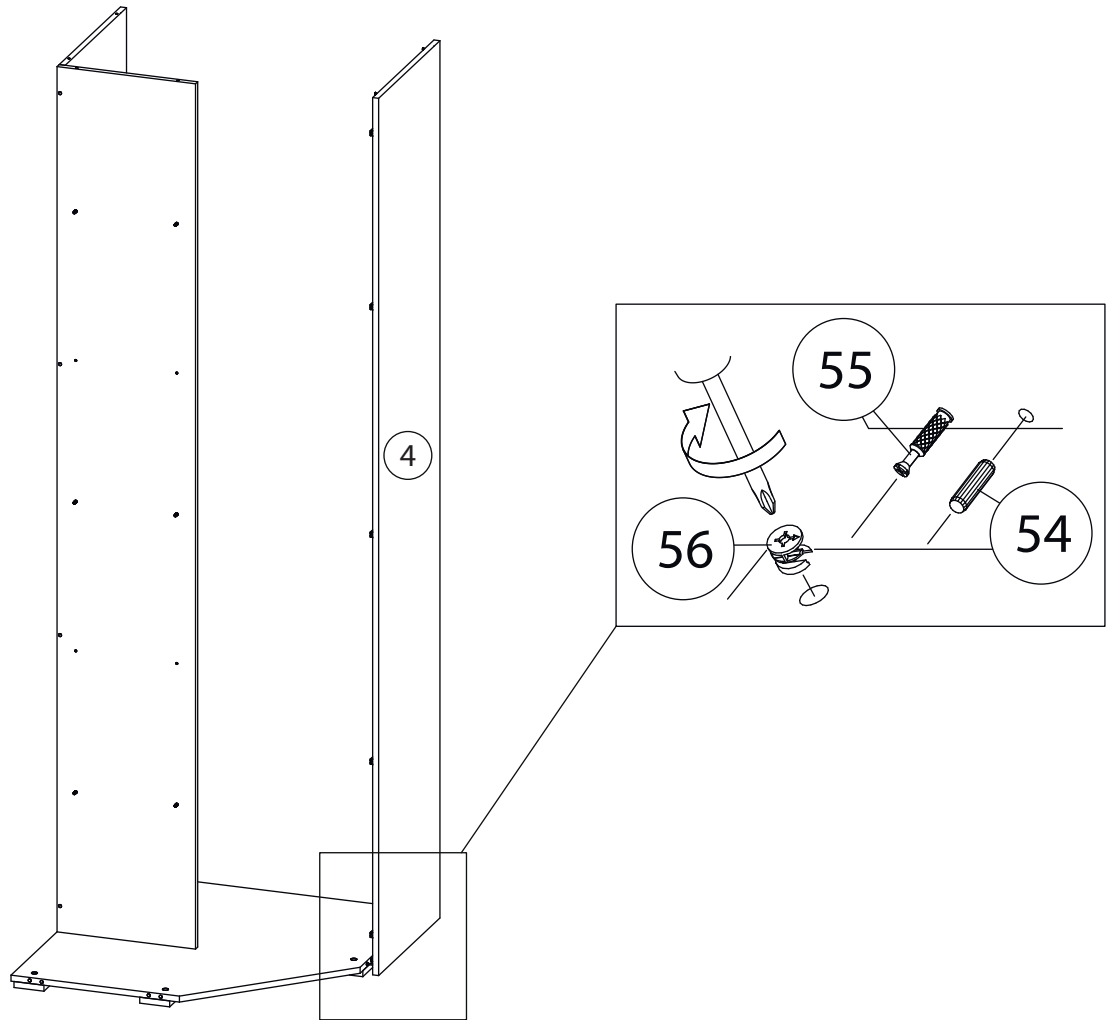

18

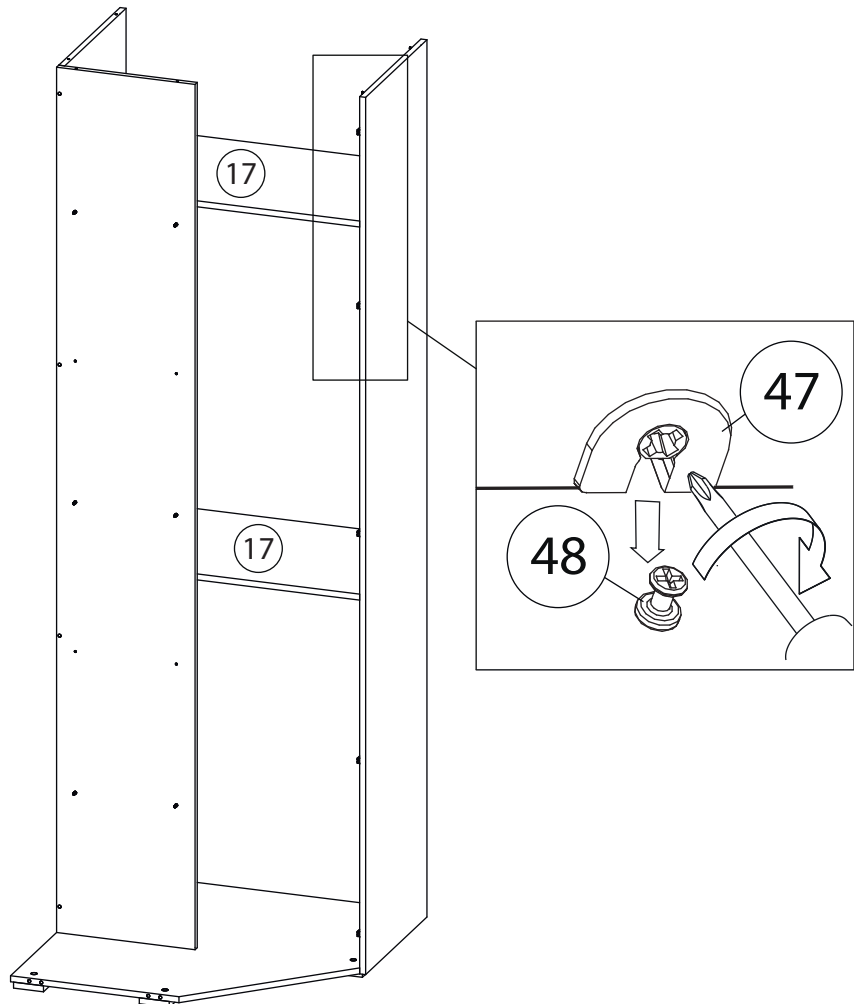

19

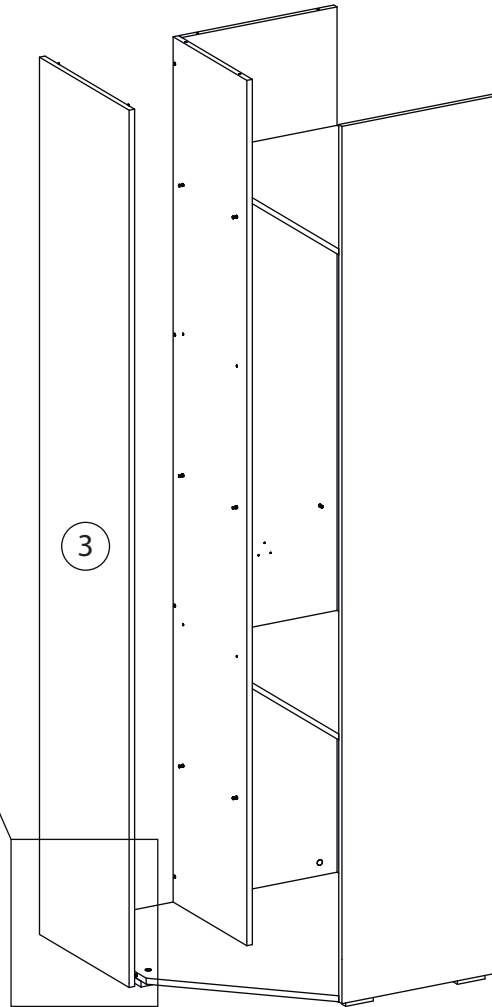
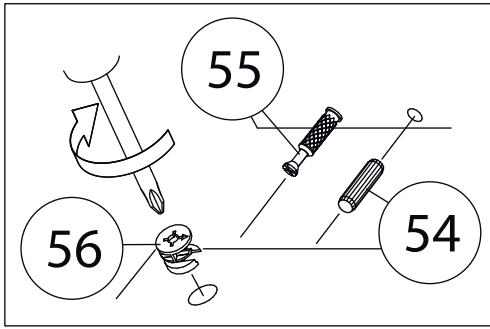

20

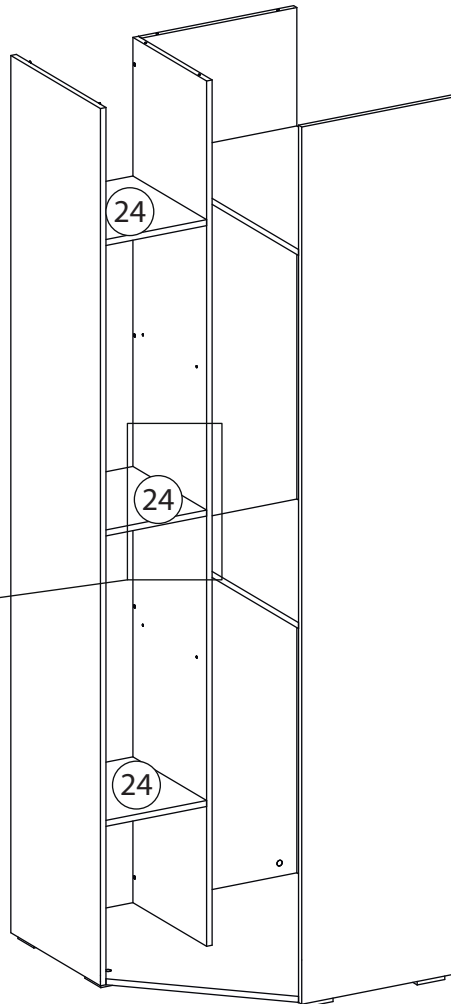
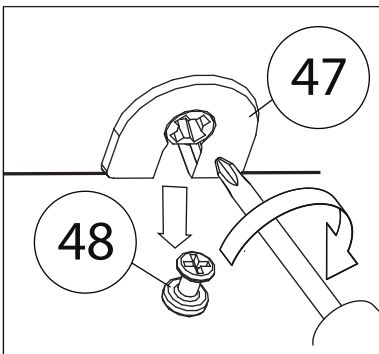

21

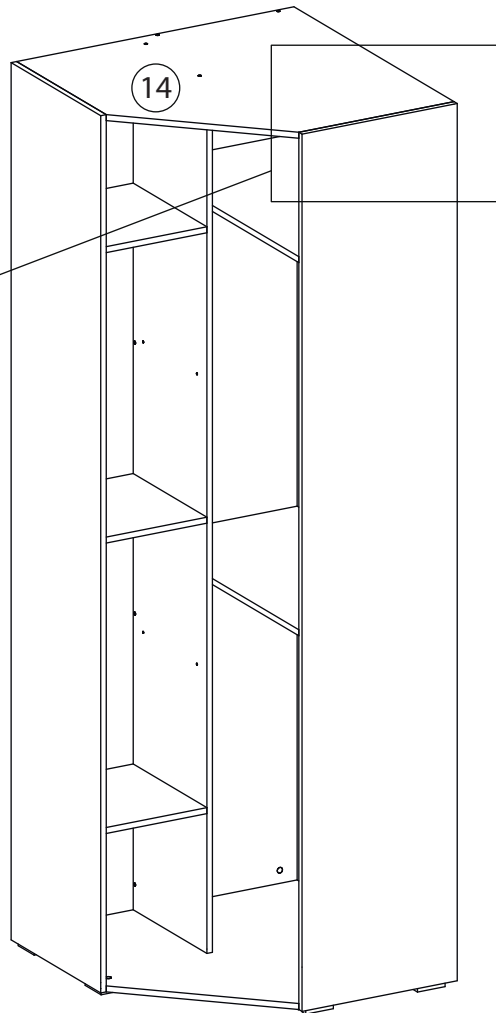
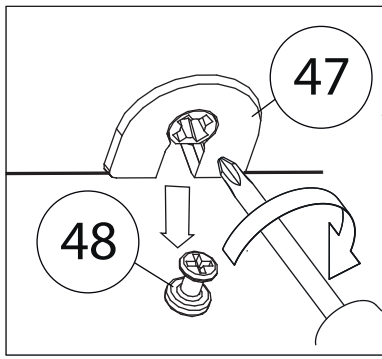

22

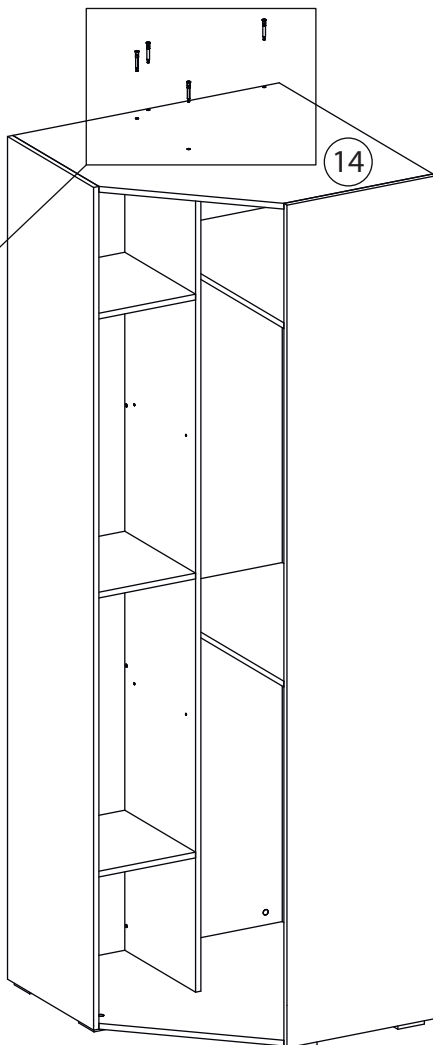
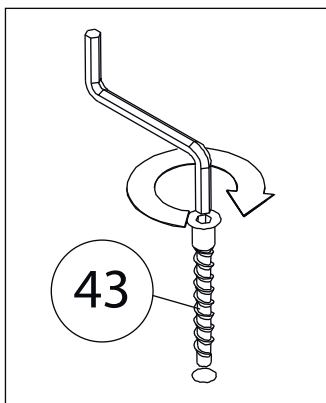

23

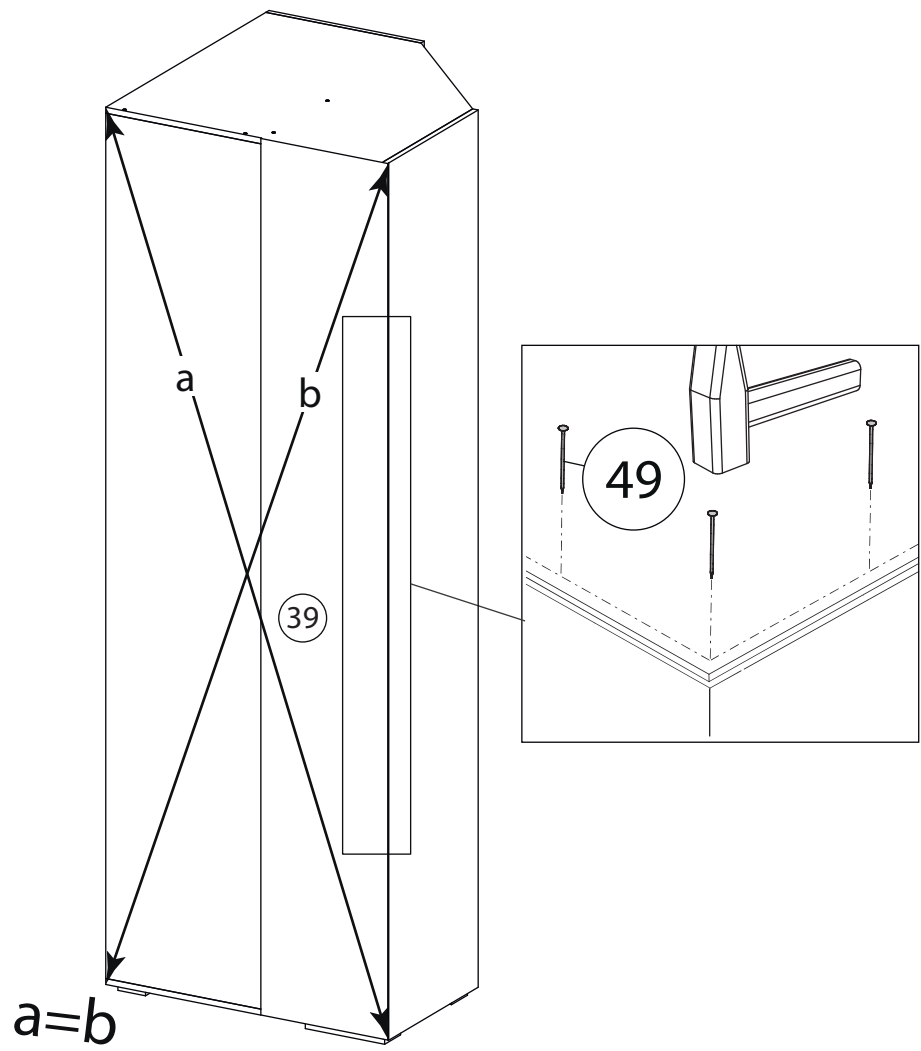

24

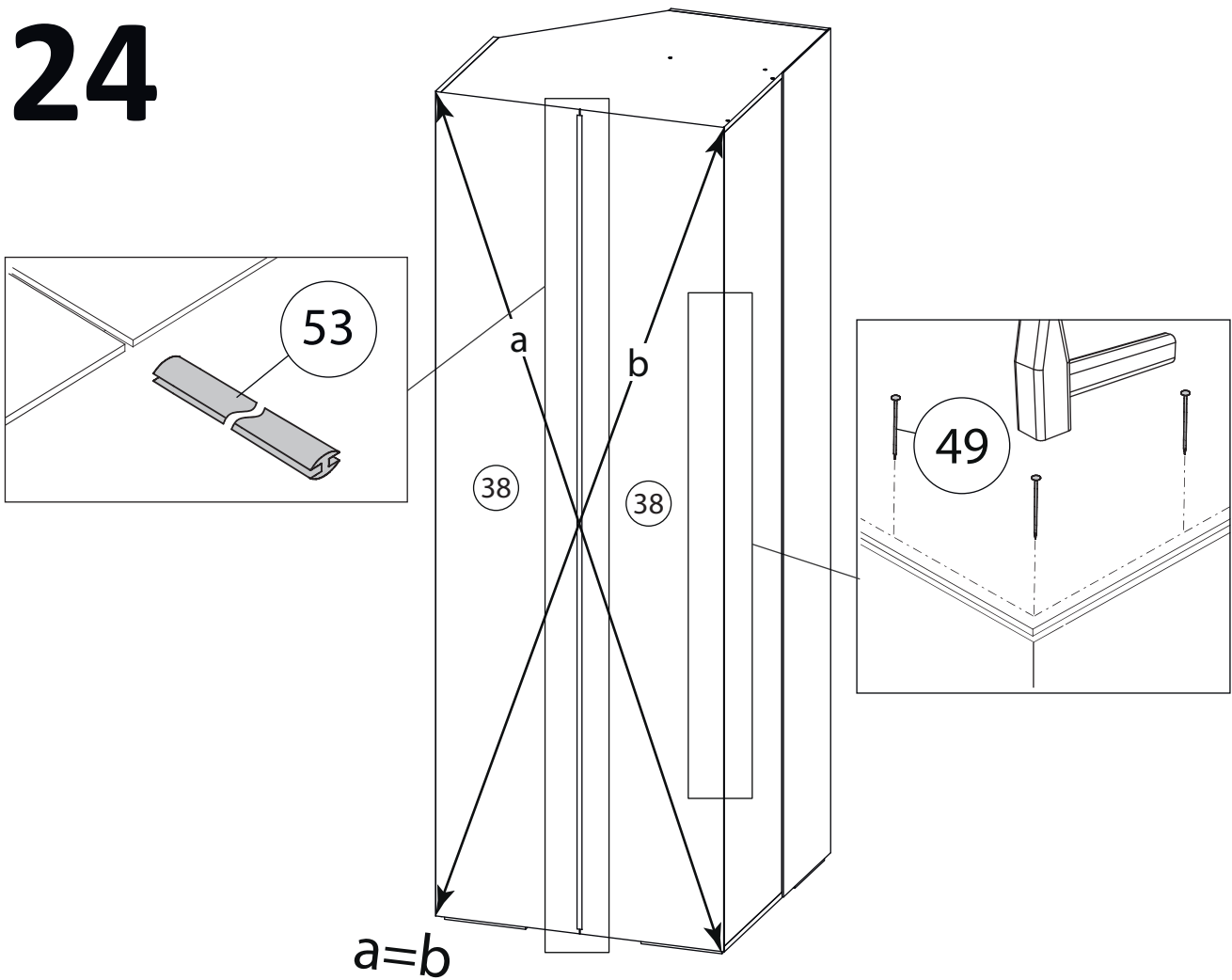

25

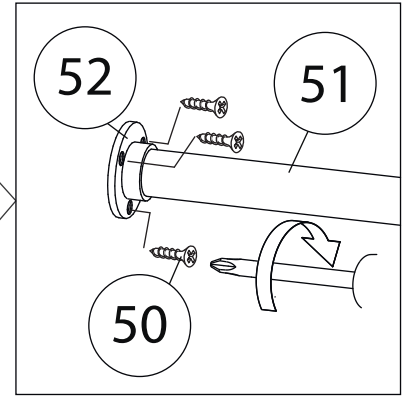
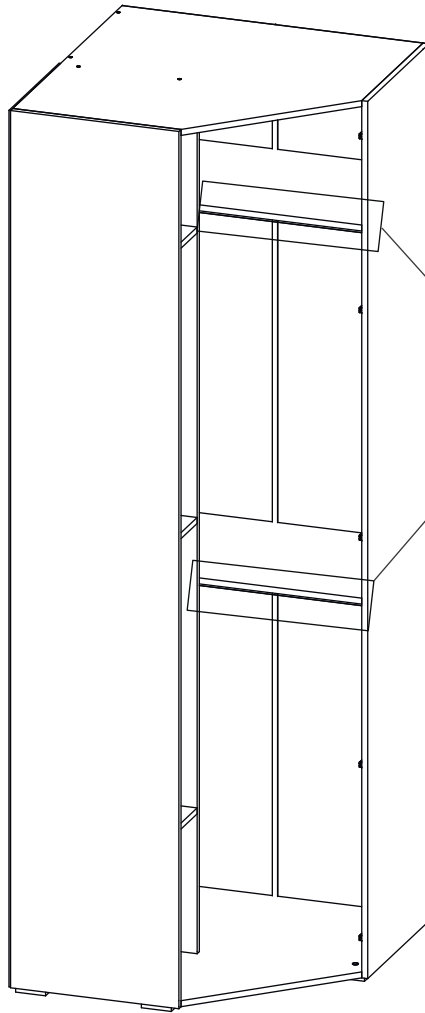

26

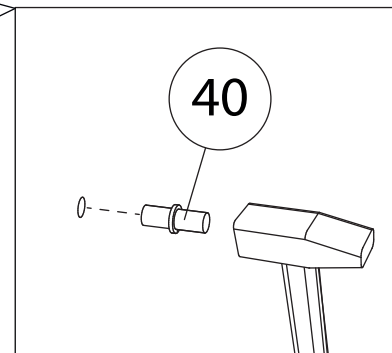
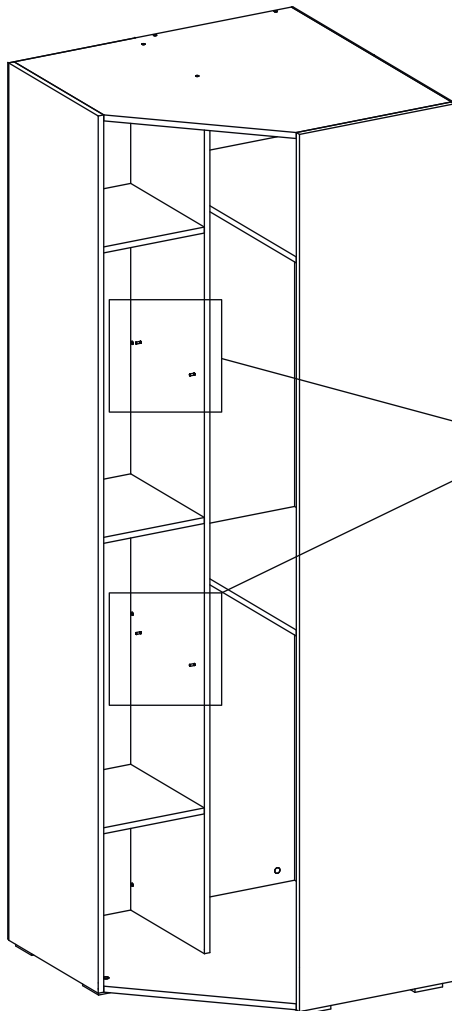

27

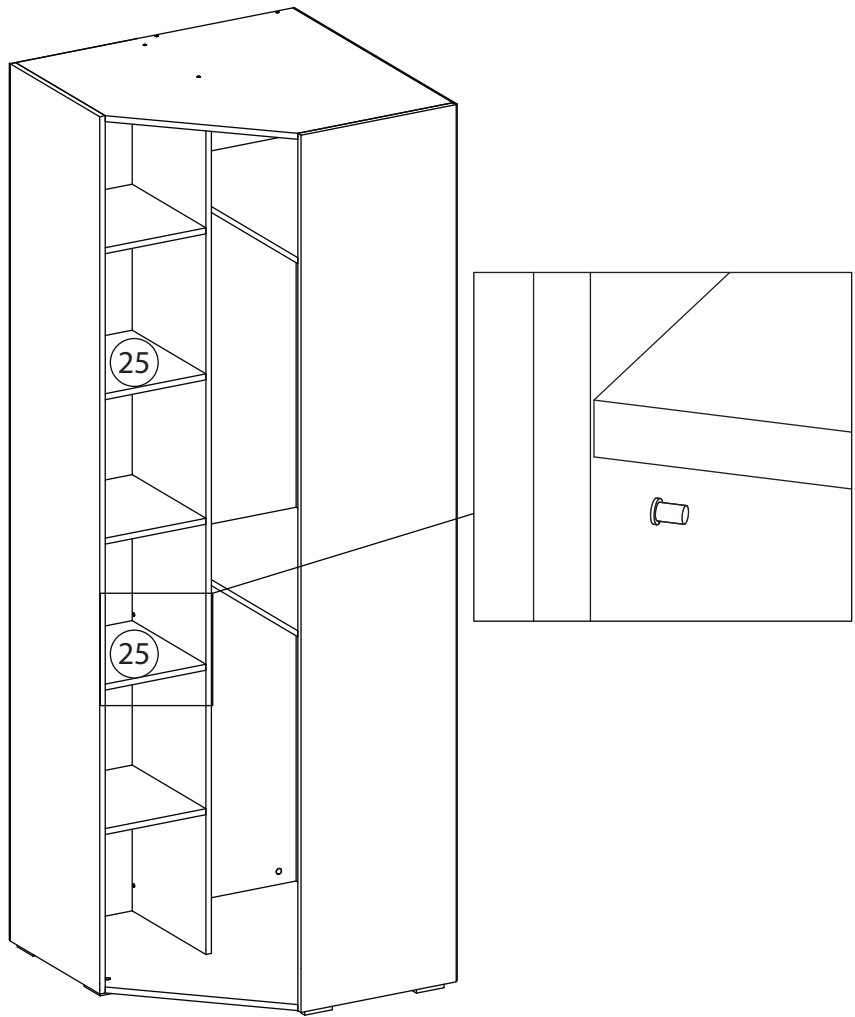

28

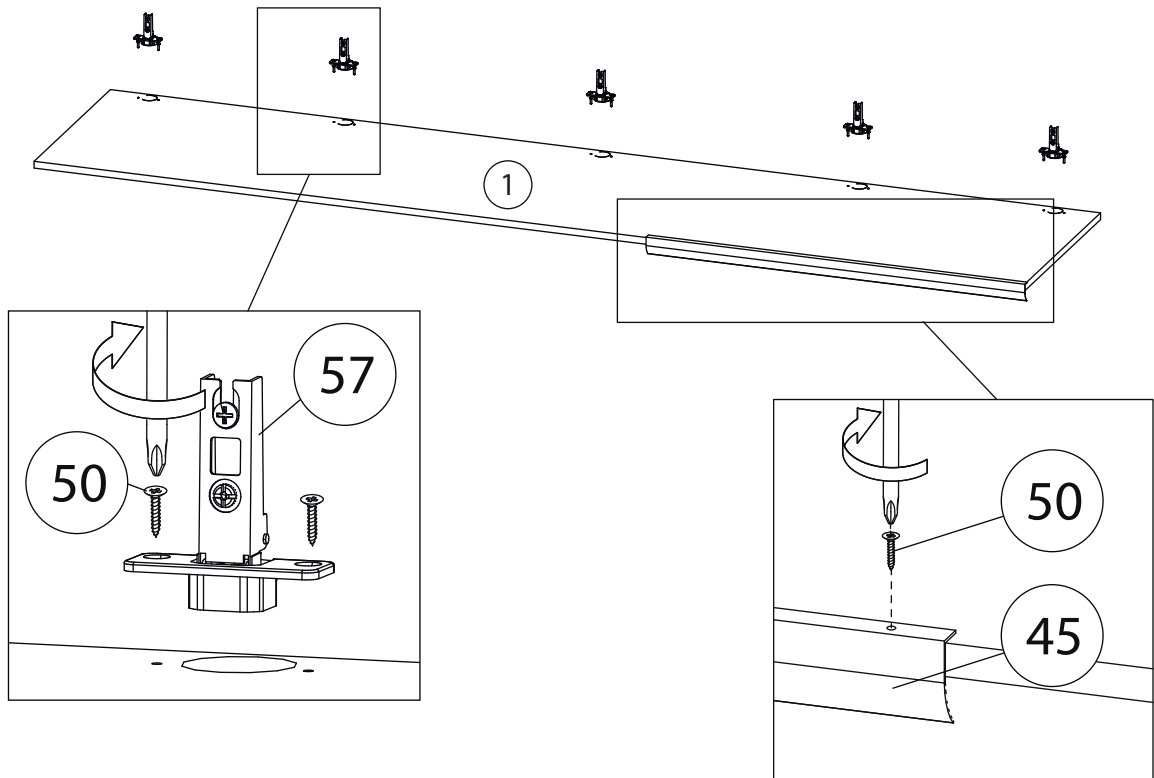

29

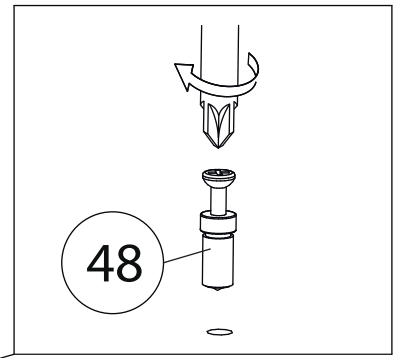
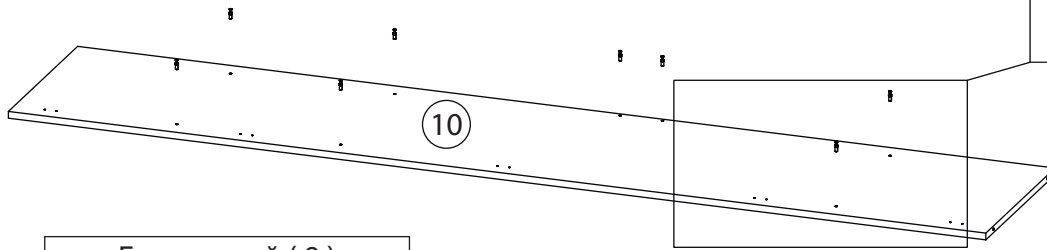

Бок правый (9)
собирается зеркально

30

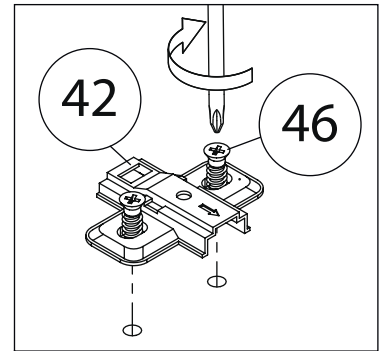
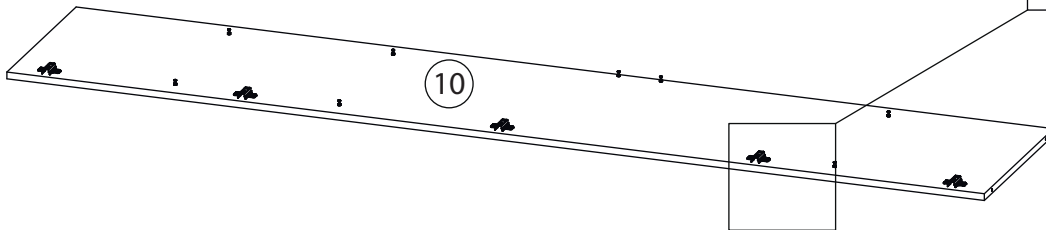

31

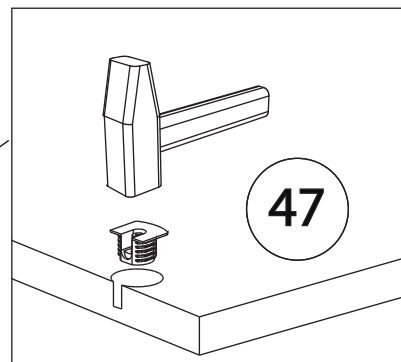
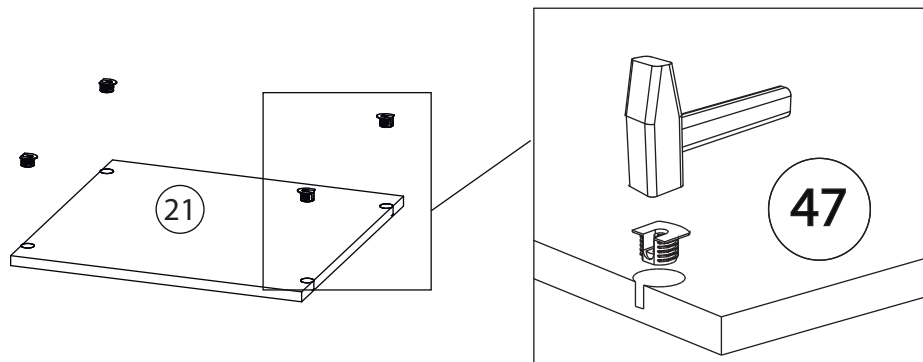

32

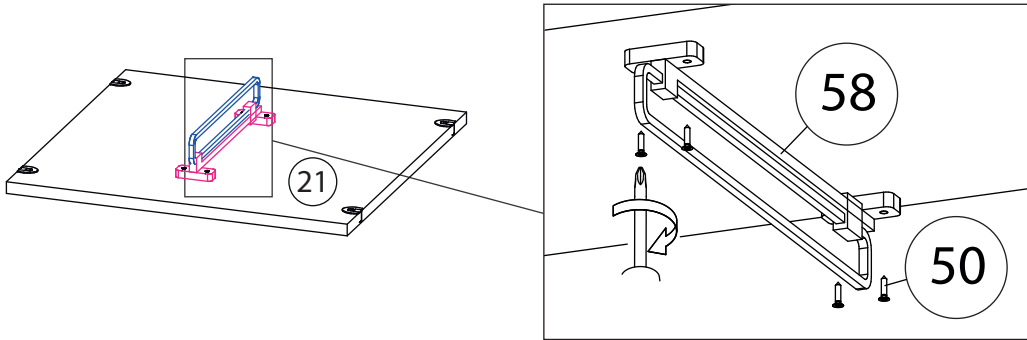

33

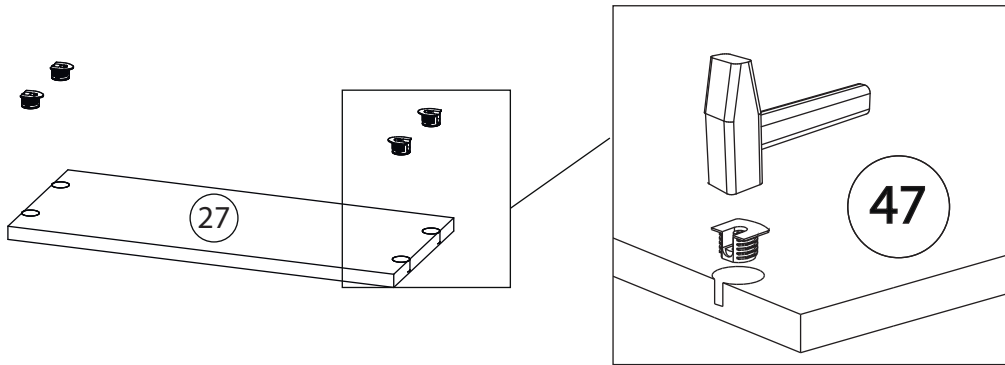

34

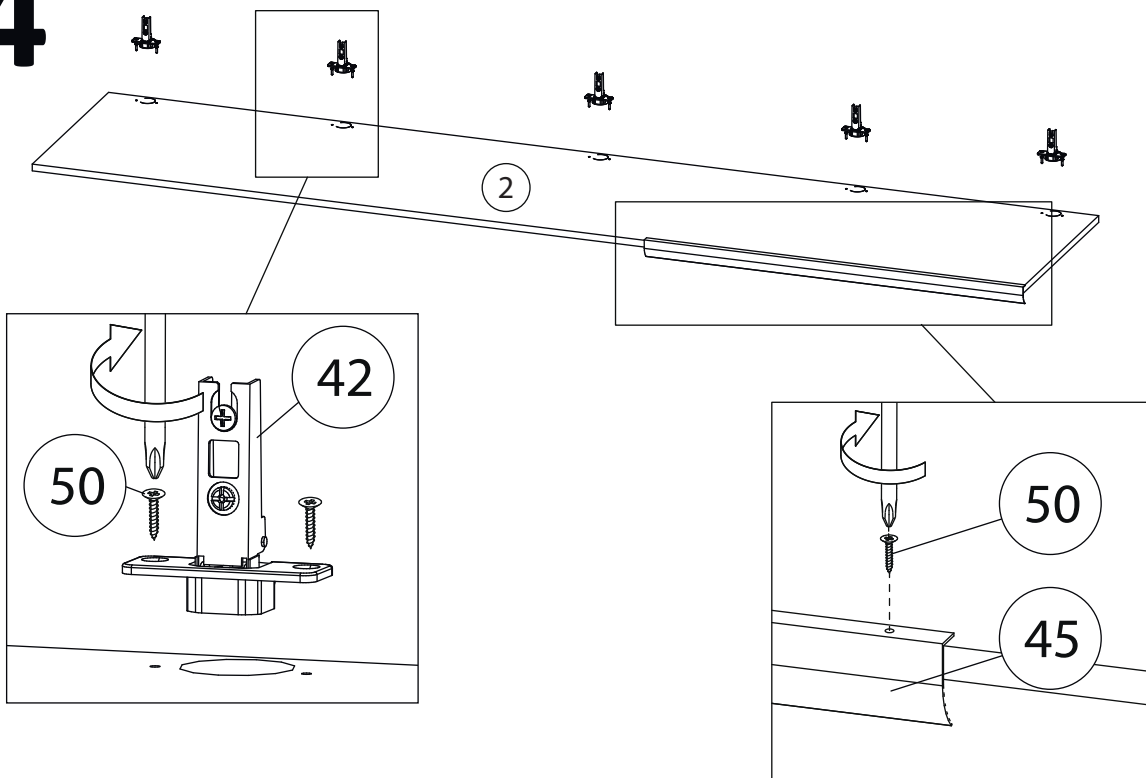

35

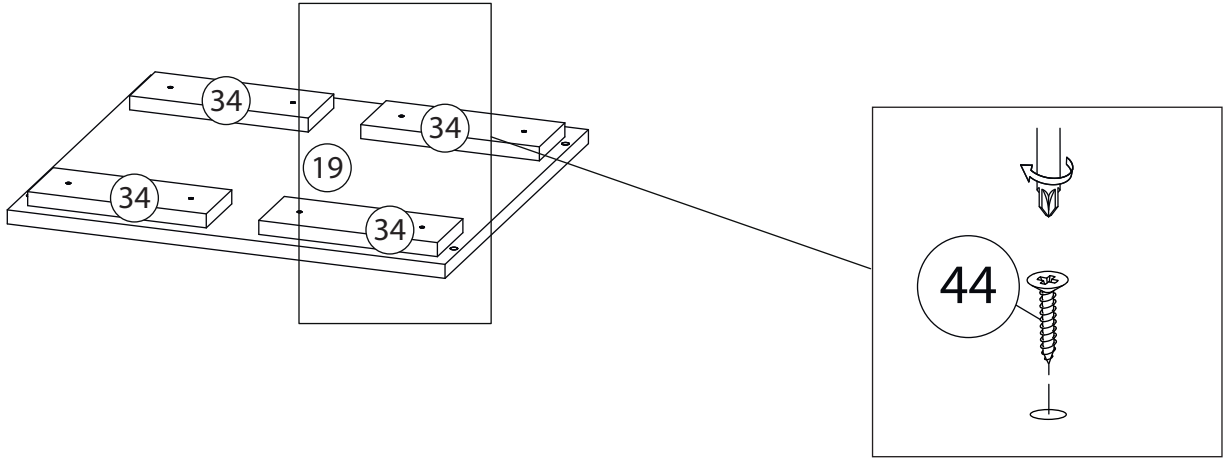

36

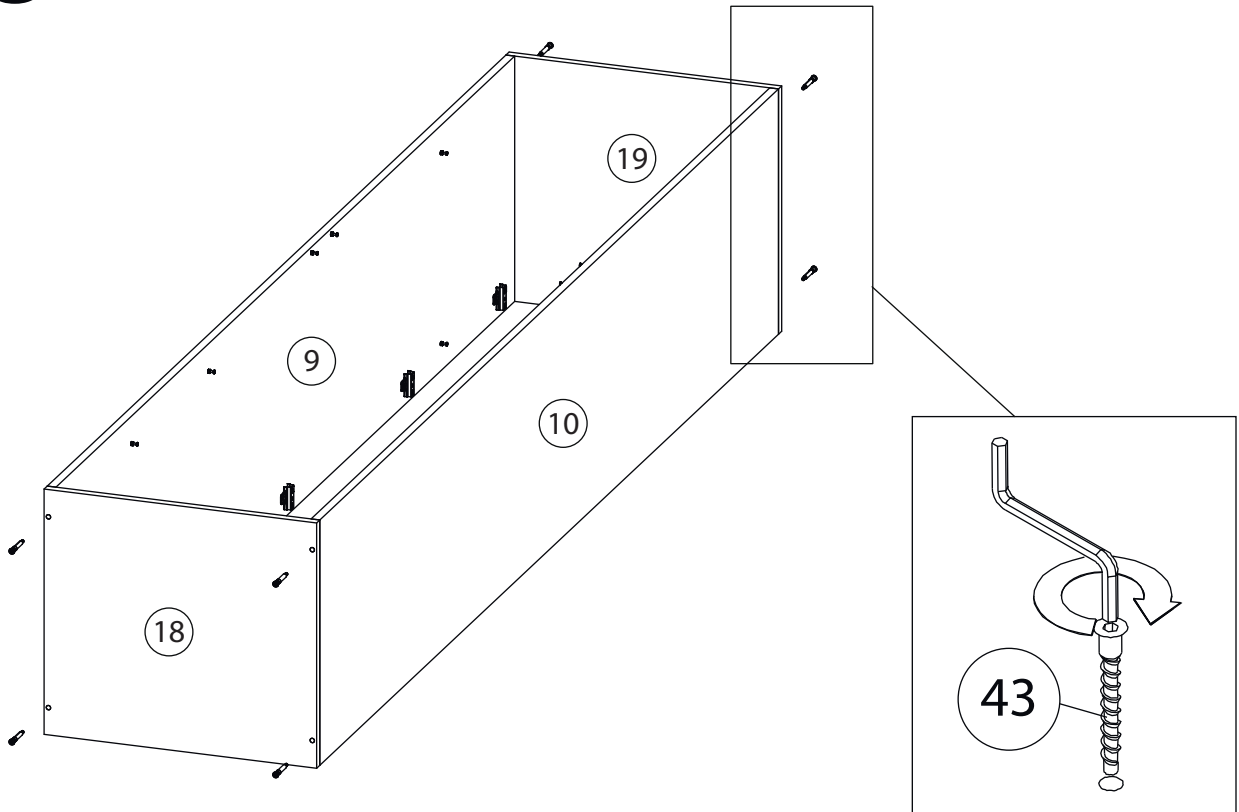

37

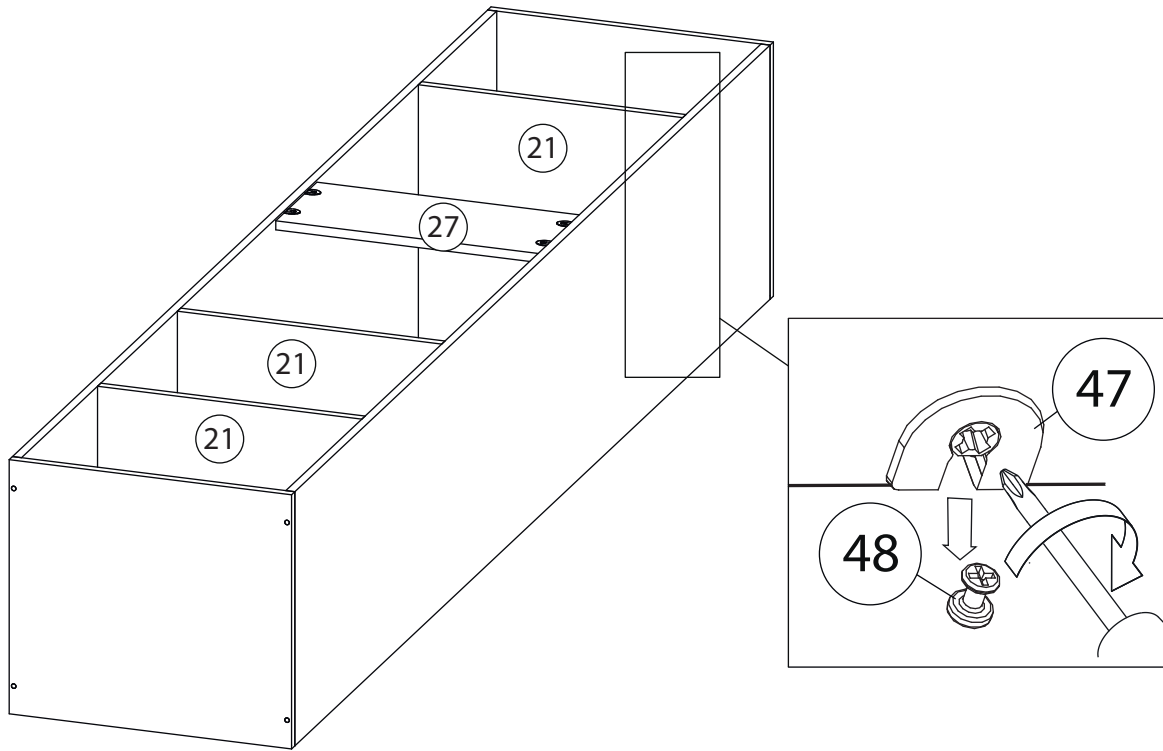

38

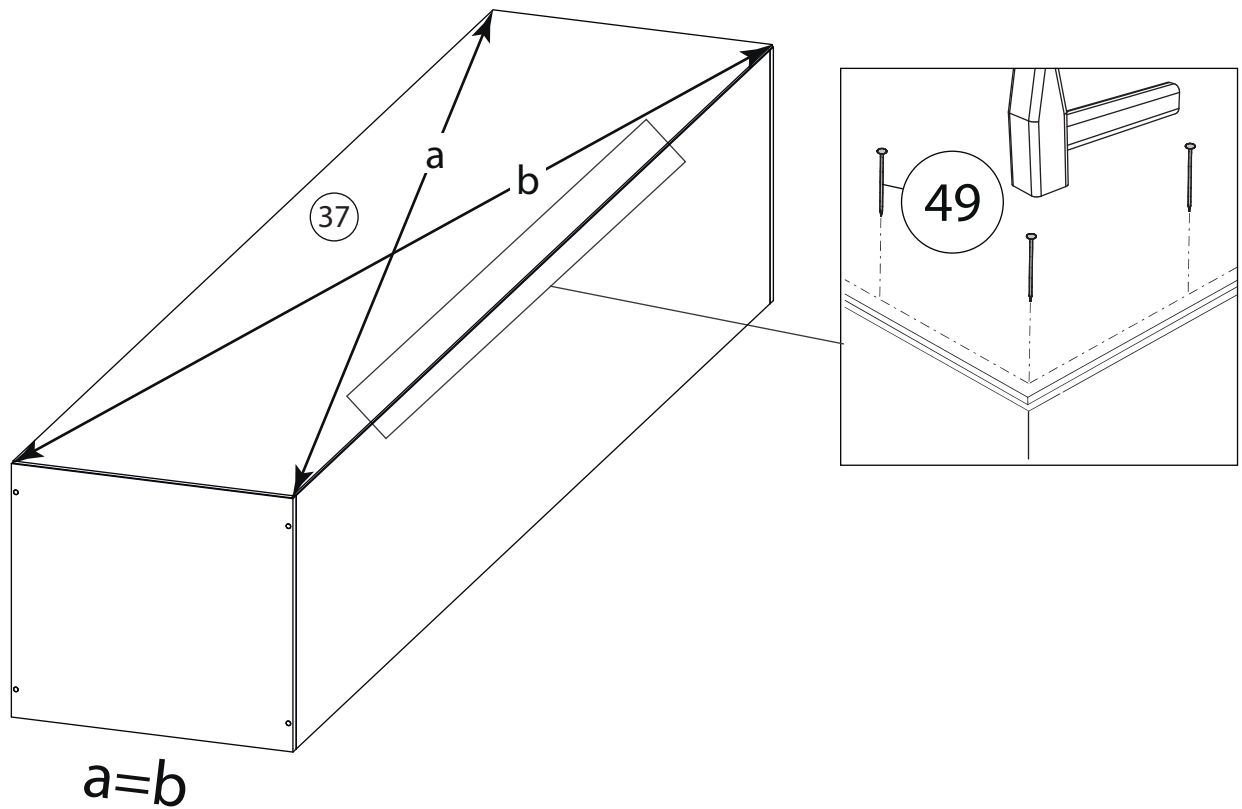

39

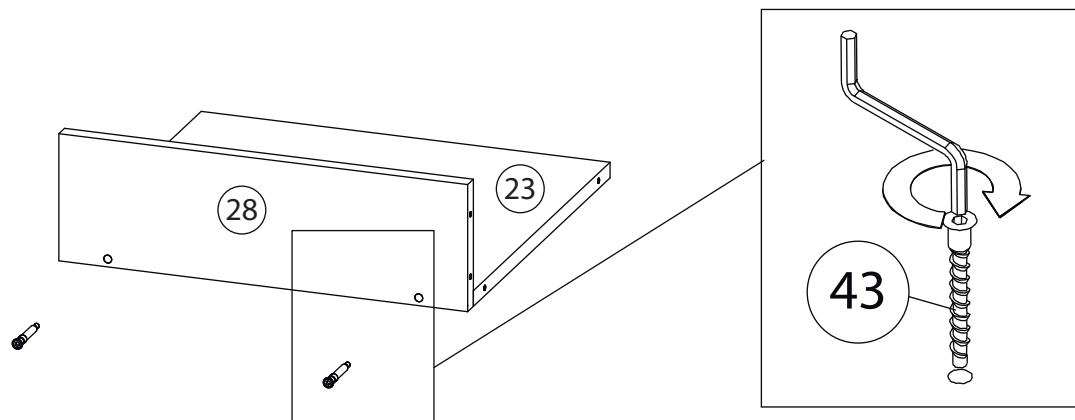

40

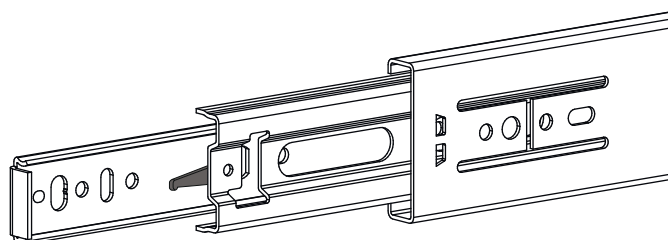
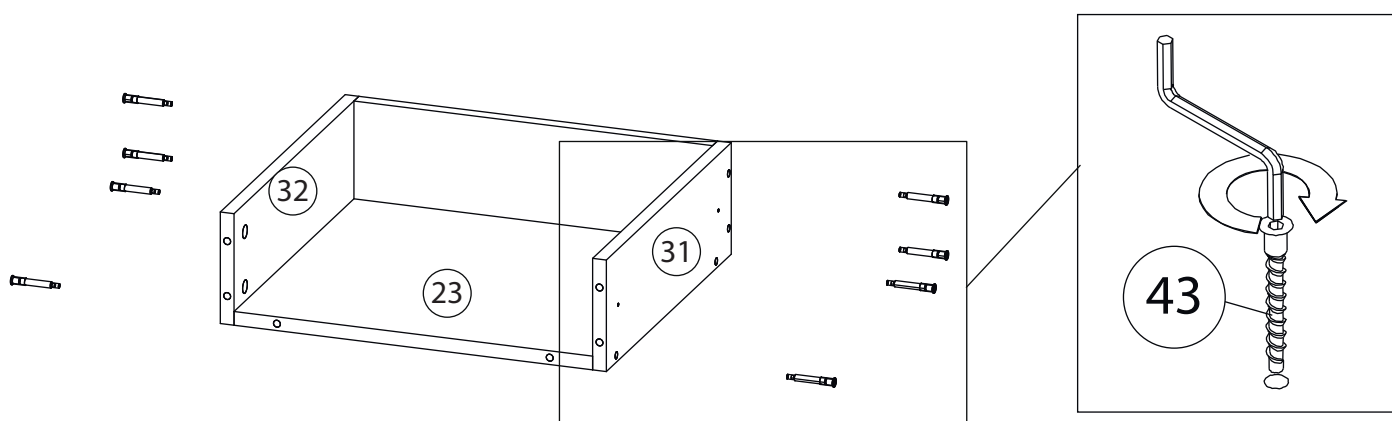

Внимание! Во избежание заклинивания механизма не устанавливайте заглушки винтов и эксцентриков над направляющими!

Схема установки шариковых направляющих.

Для установки шариковых направляющих в изделие необходимо разъединить их на две части. Широкая часть устанавливается на боковую стенку каркаса, а узкая на боковую стенку выдвижного ящика. Разъединение производится путем нажатия на пластиковый рычажок при выдвижении узкой части направляющей (смотри рисунок). Если направляющие крепятся на одной боковине с двух сторон, то саморезы необходимо крепить в разные отверстия направляющей. Для регулировки выкатных ящиков по высоте необходимо крепить узкую часть направляющей через ее овальные отверстия.

41

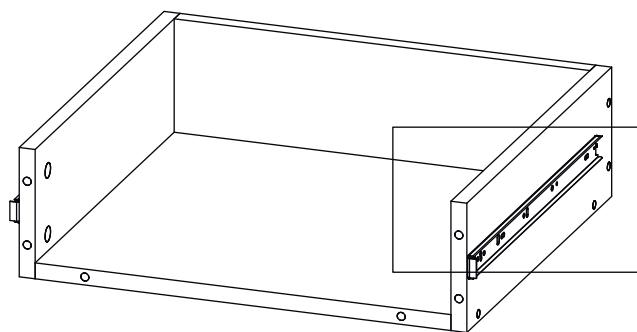

Шариковые направляющие

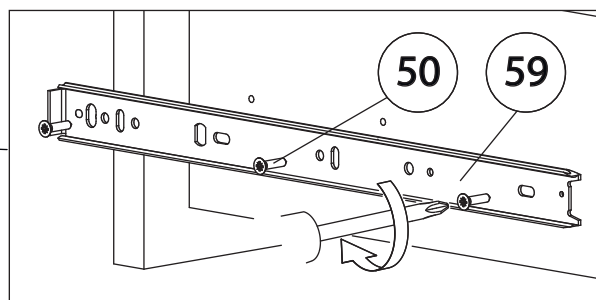

42

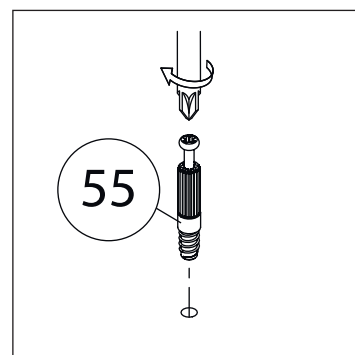
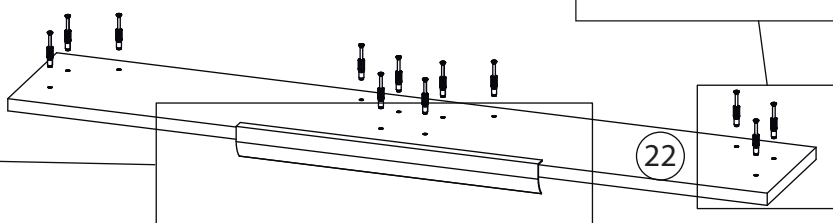
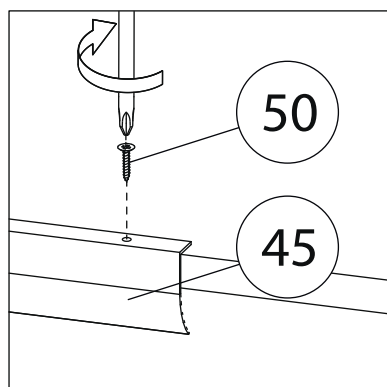

43

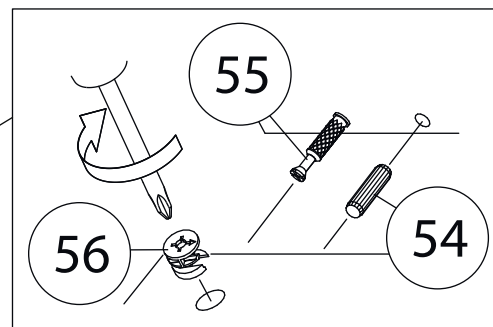
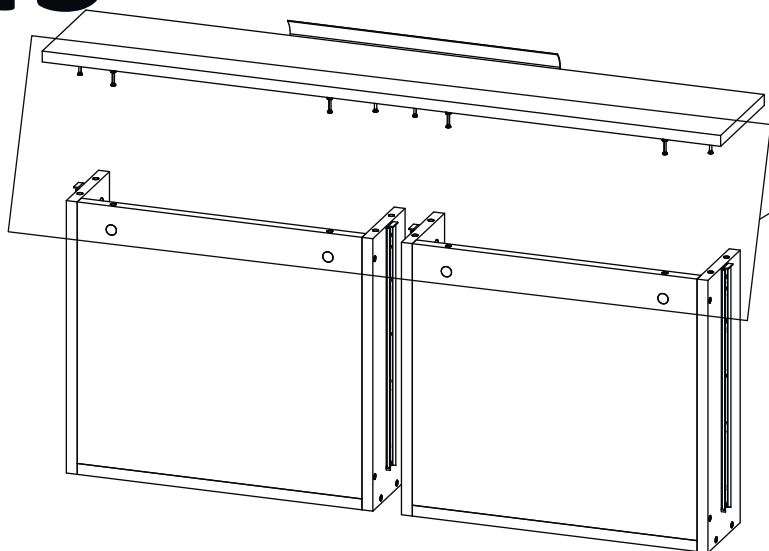

44

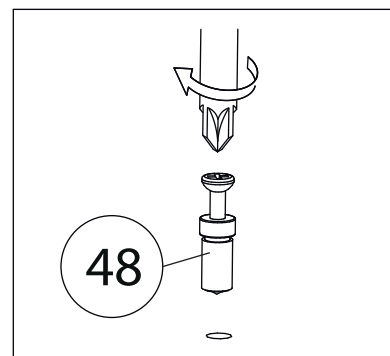
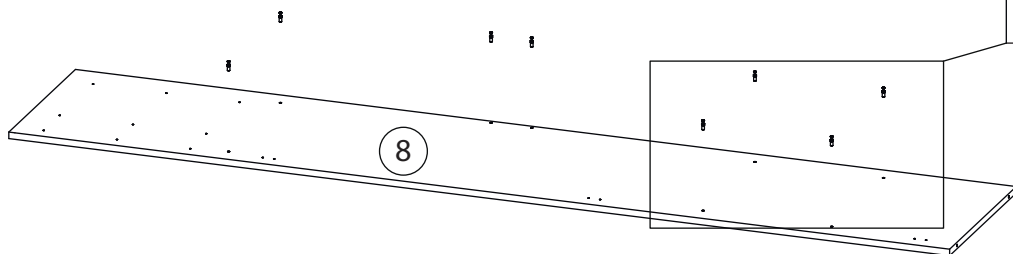

48

Бок левый (7)
собирается зеркально

45

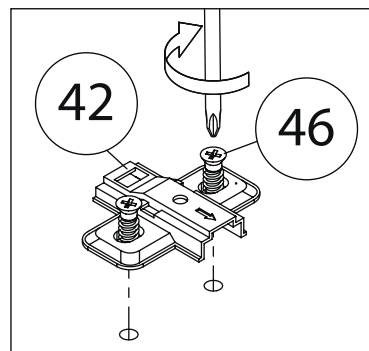
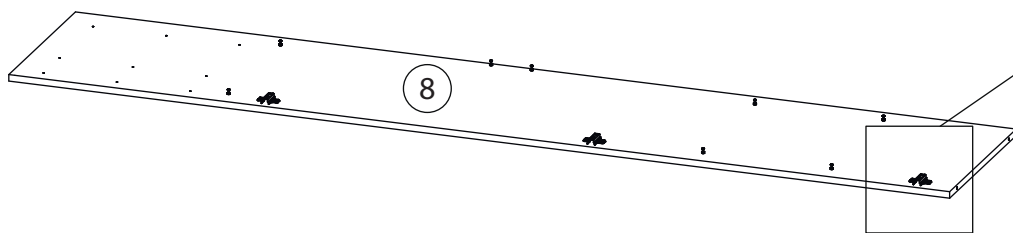

42

46

Бок левый (7)
собирается зеркально

46

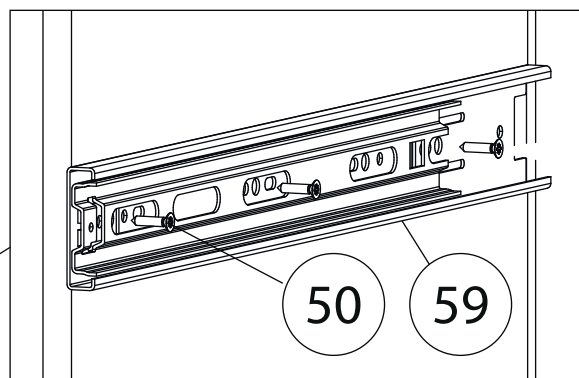
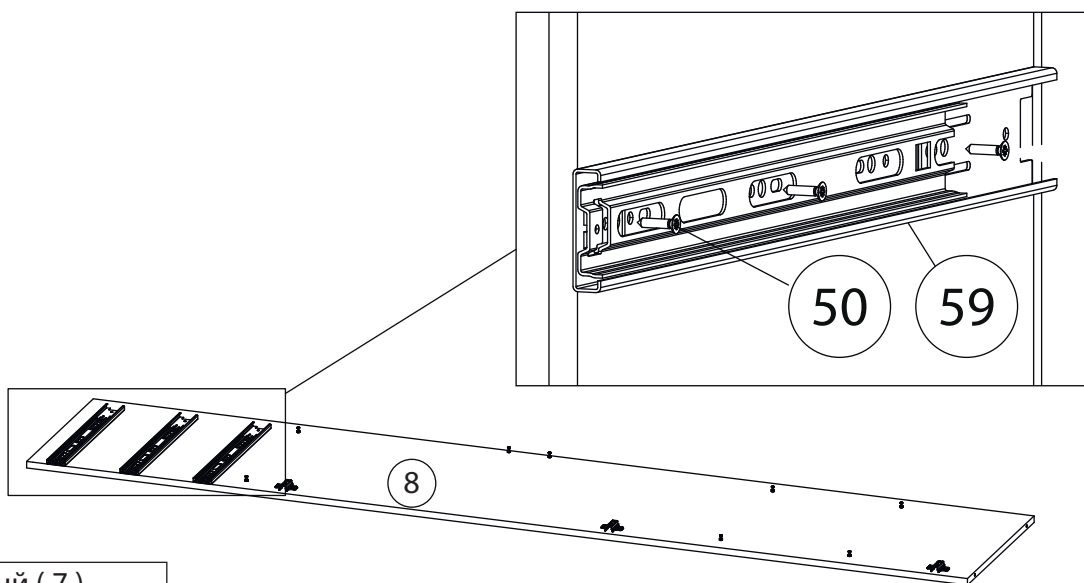

50

59

Бок левый (7)
собирается зеркально

47

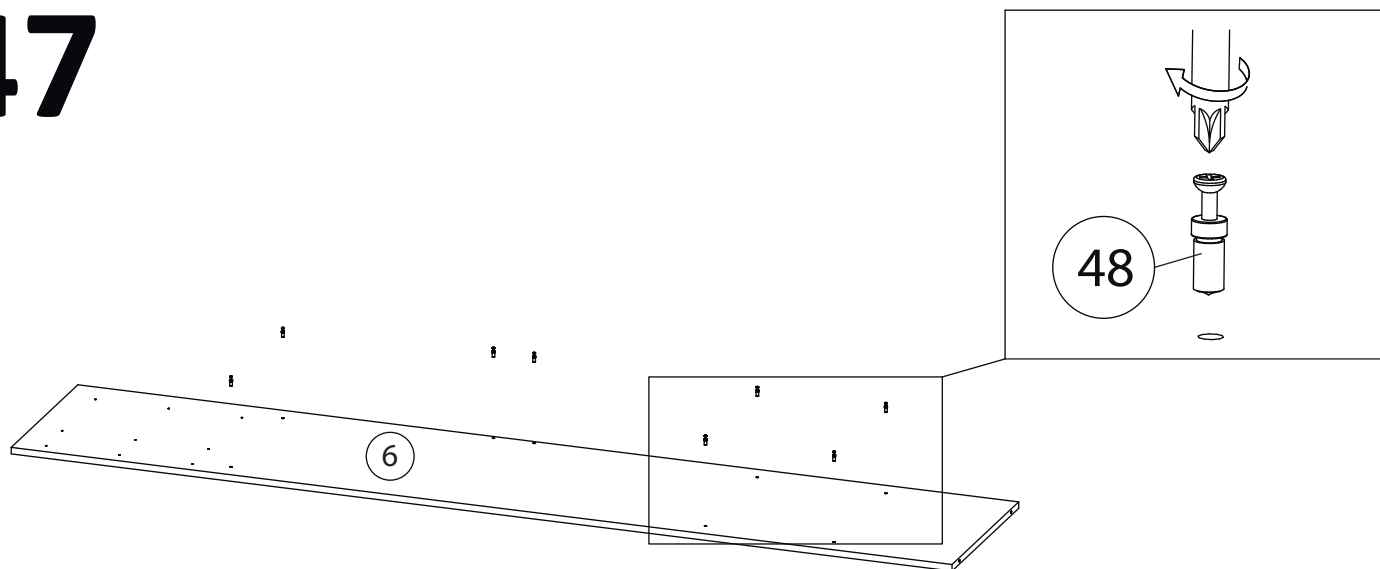

48

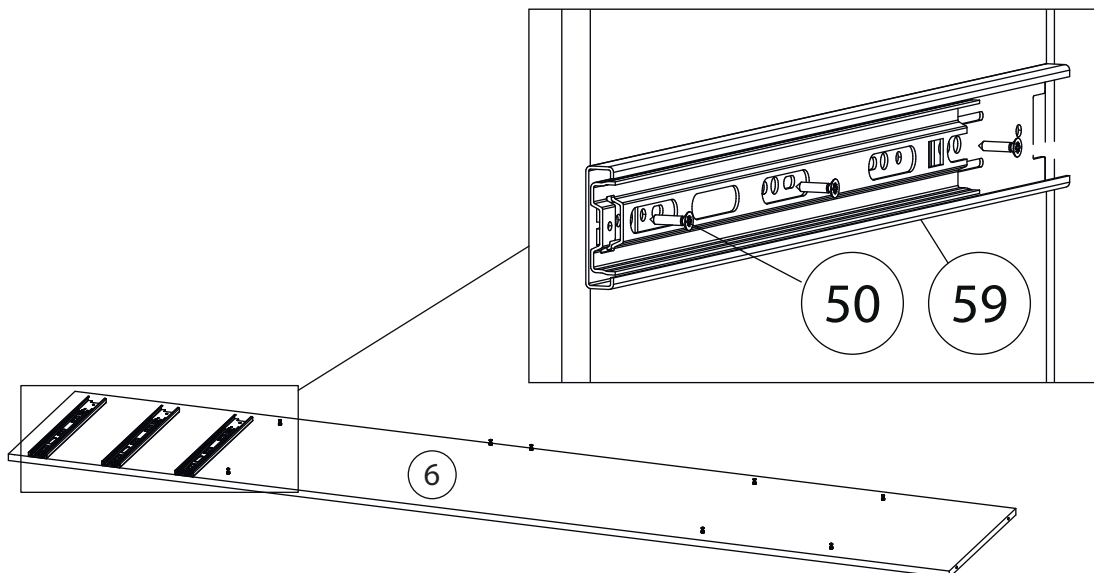

49

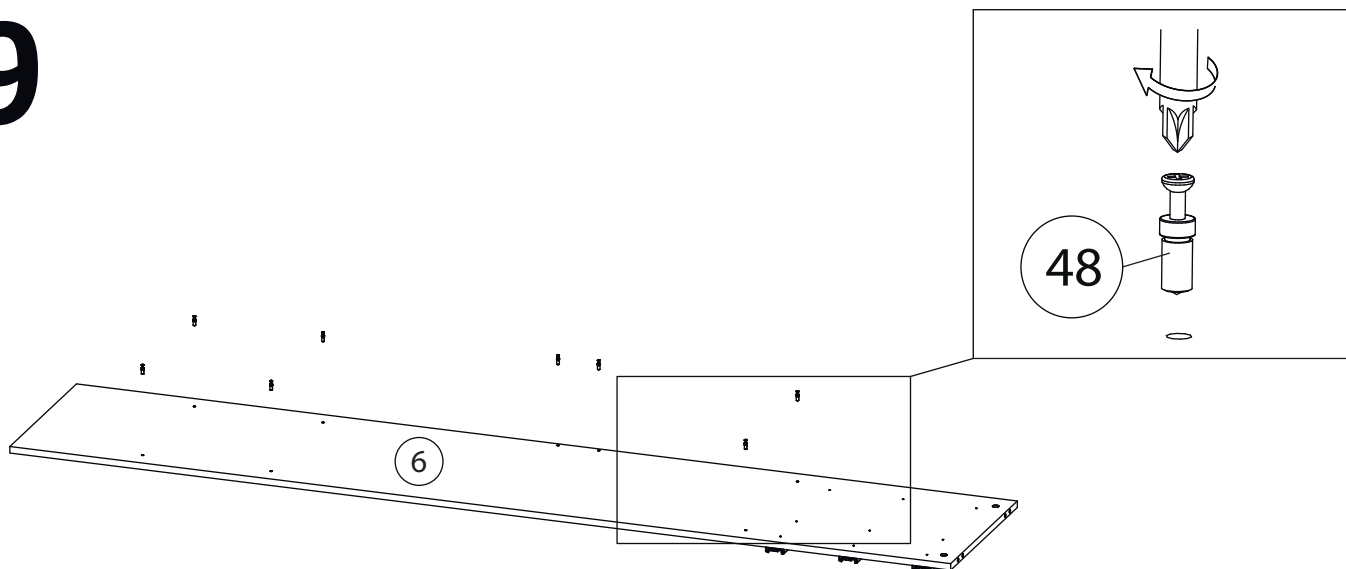

50

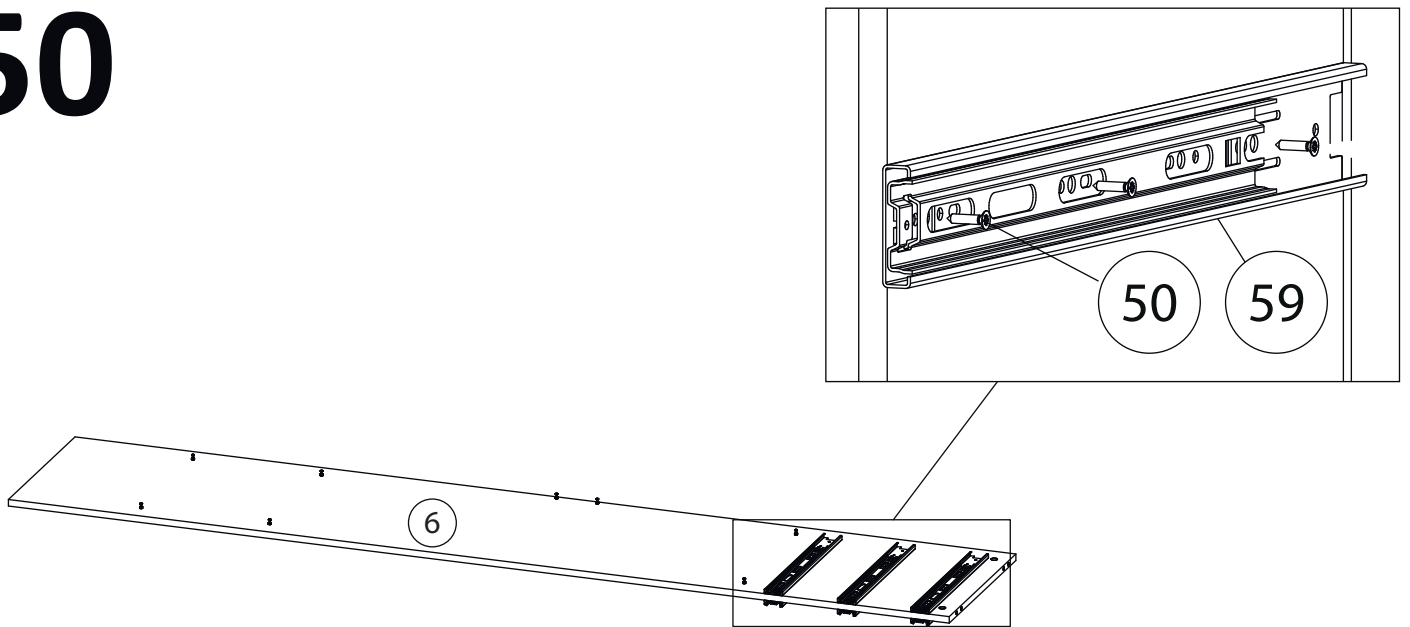

51

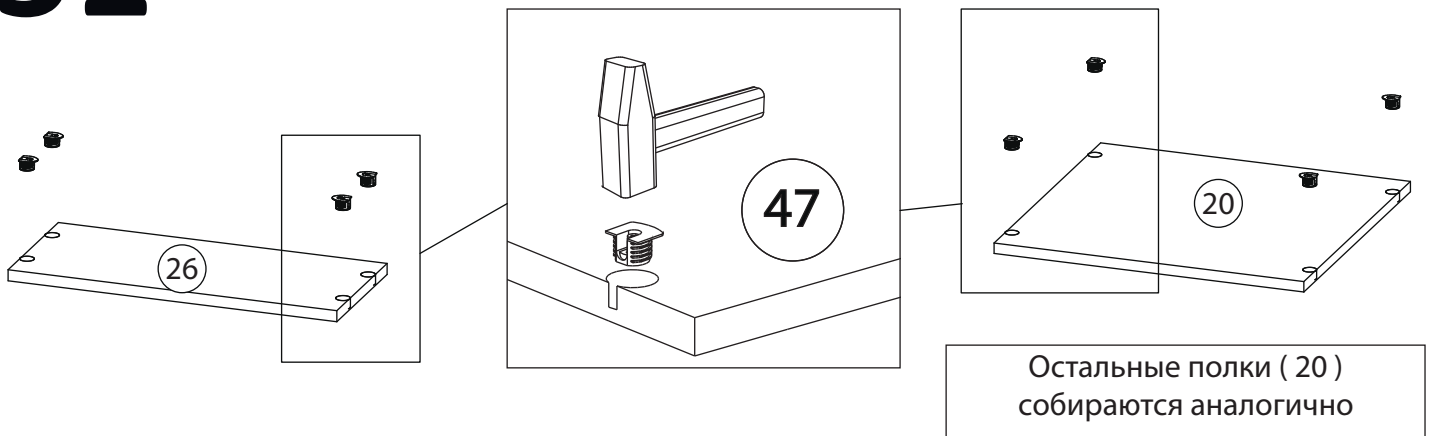

52

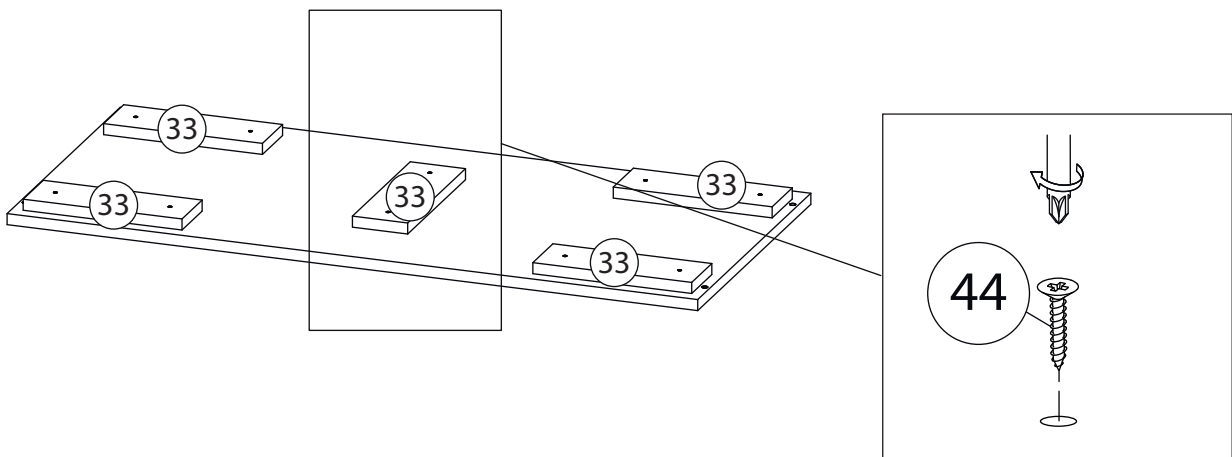

53

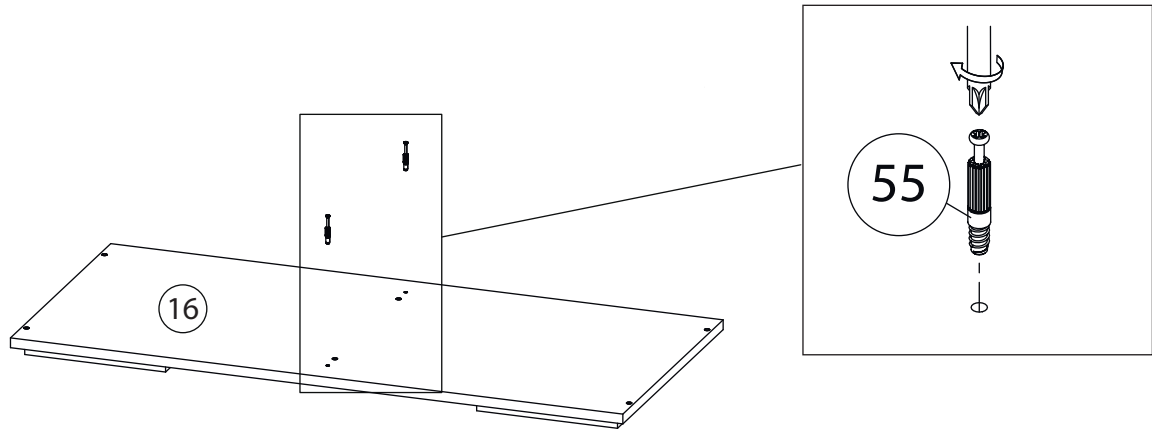

54

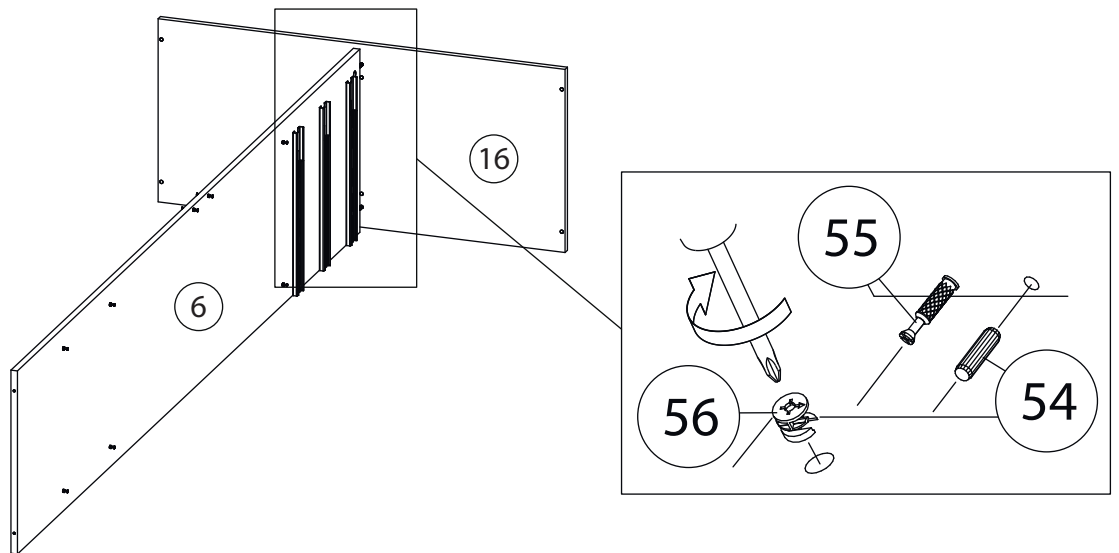

55

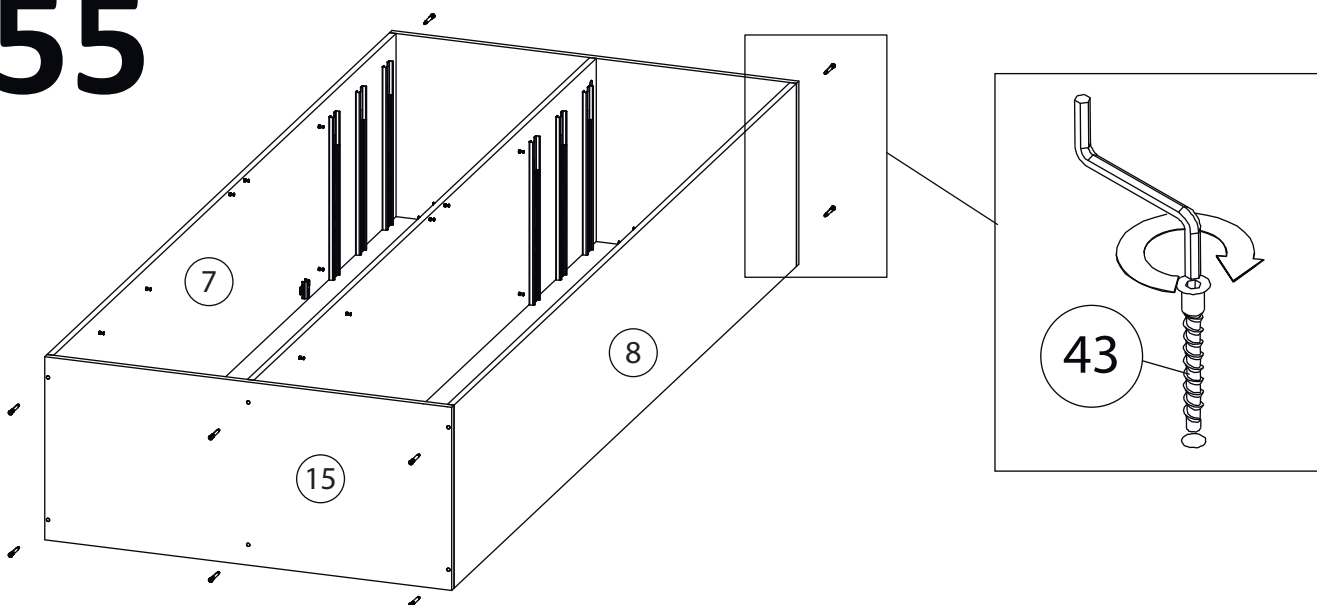

56

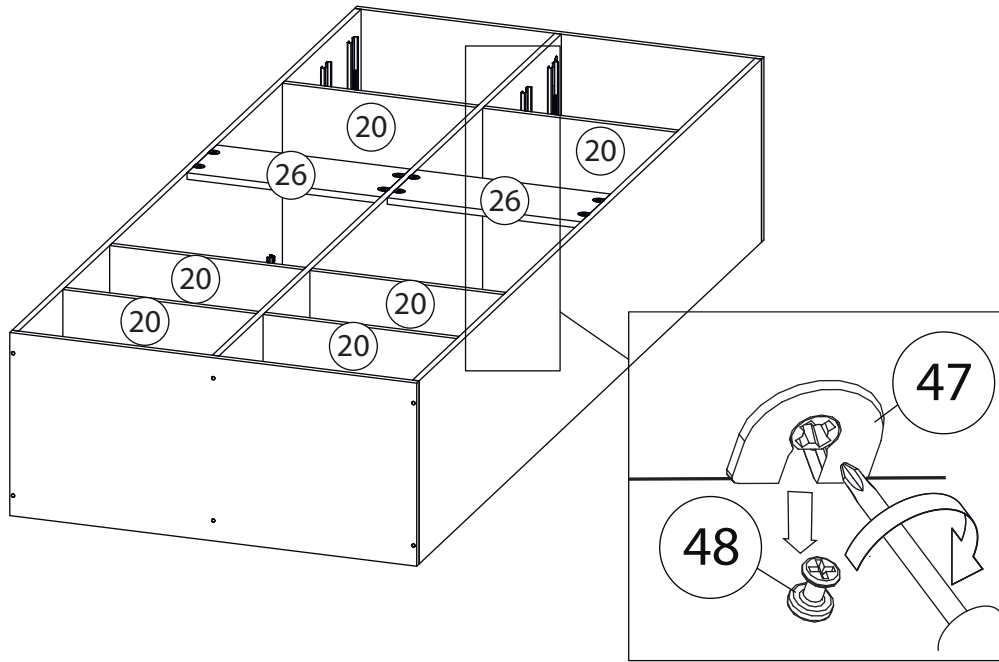

57

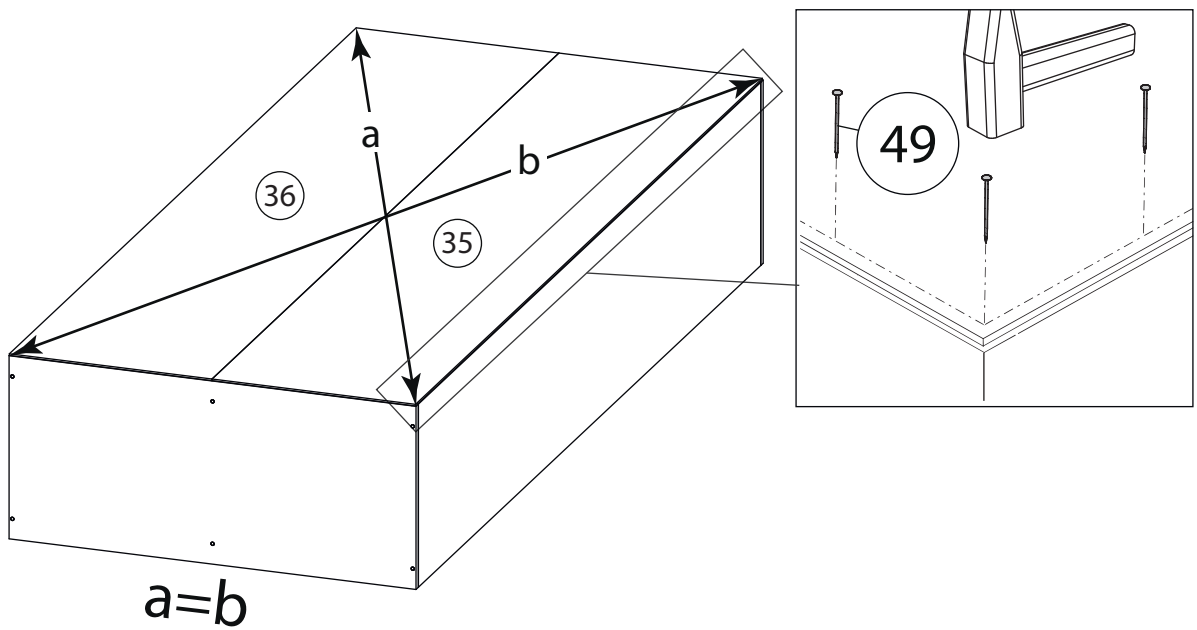

58

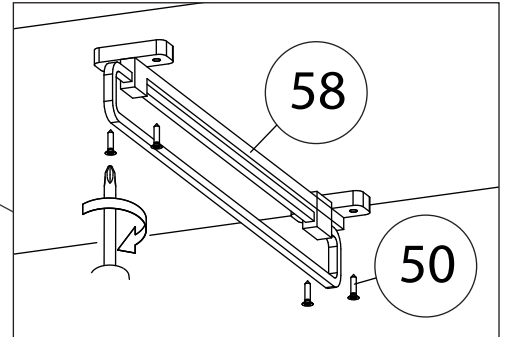
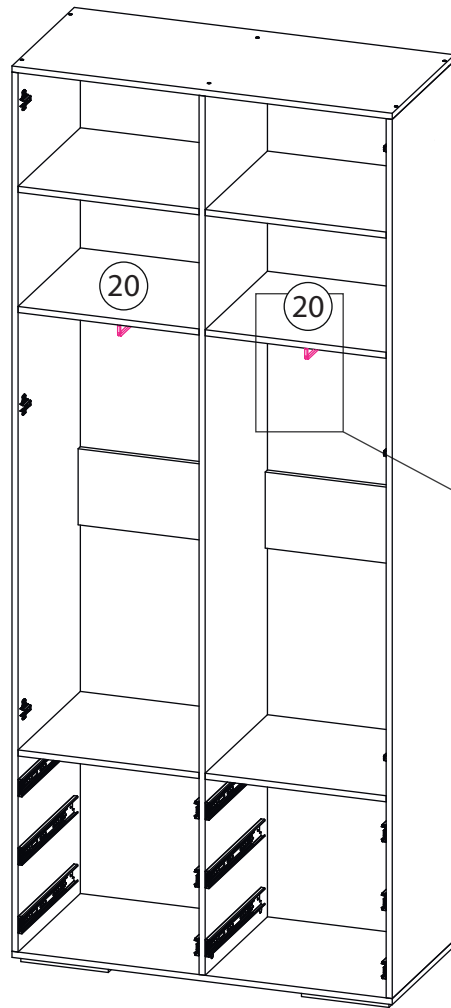

59

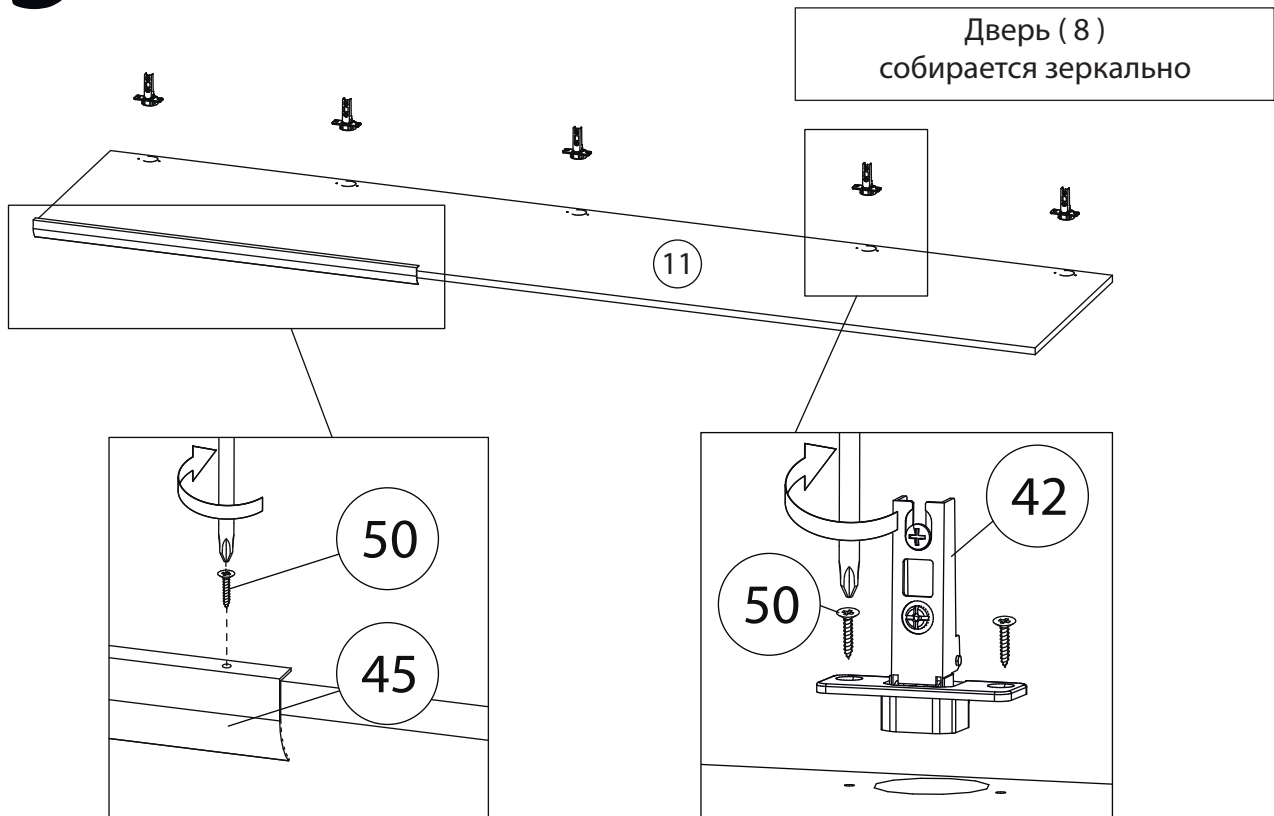

60

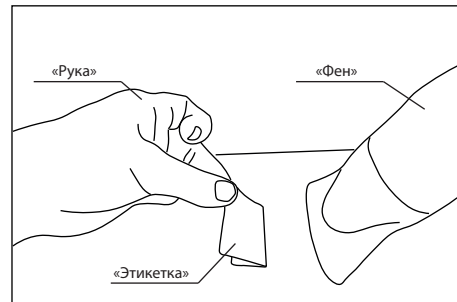

Удалить с детали этикетки со штрихкодом при помощи фена.

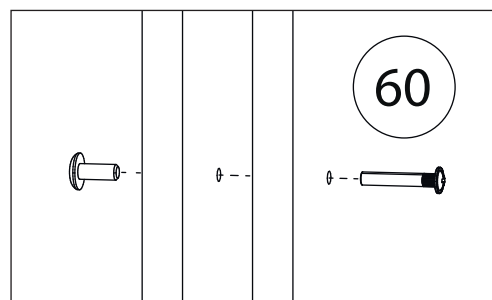
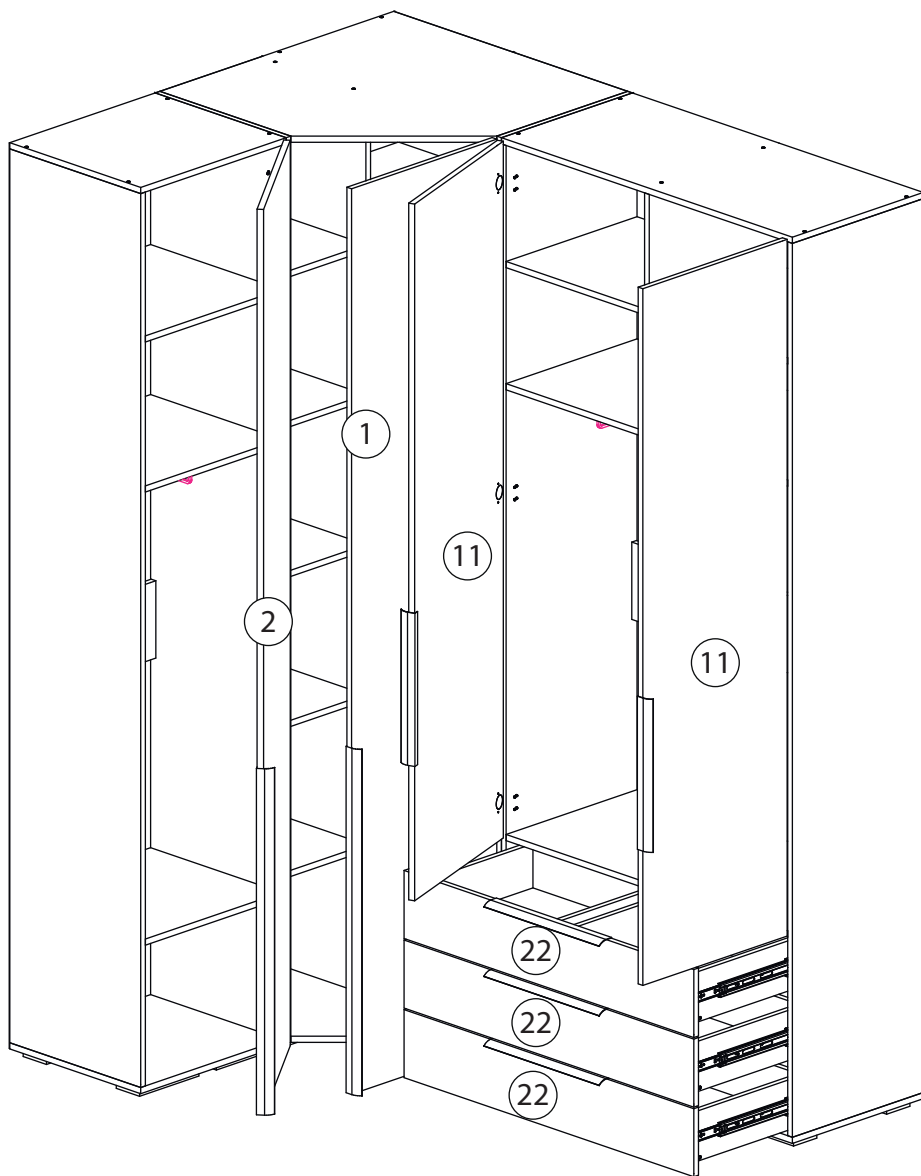

Два модуля стягиваются между собой межсекционными стяжками (60).
Предварительно в соприкасающихся боковинах просверливаются сквозные отверстия диаметром 5мм, в произвольном месте, под стяжки

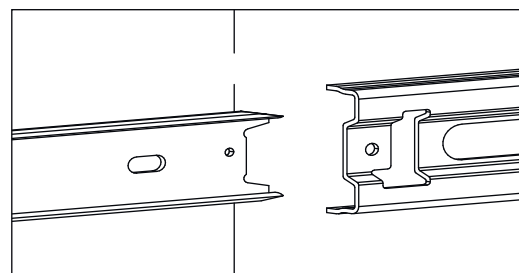

Заклеить технические отверстия заглушками.

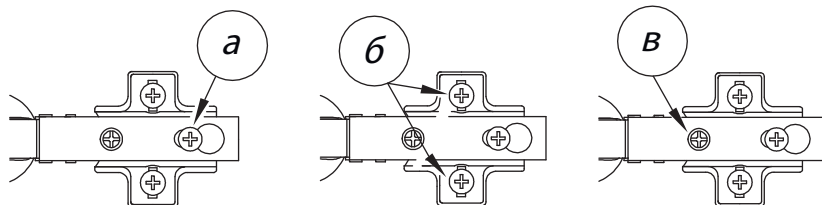

Регулировка петель

а - регулировка расстояния между дверью и корпусом
б - регулировка положения двери по-вертикали
в - регулировка положения ТТдвери по-горизонтали