

Инструкция по сборке

Генри

Комод №27

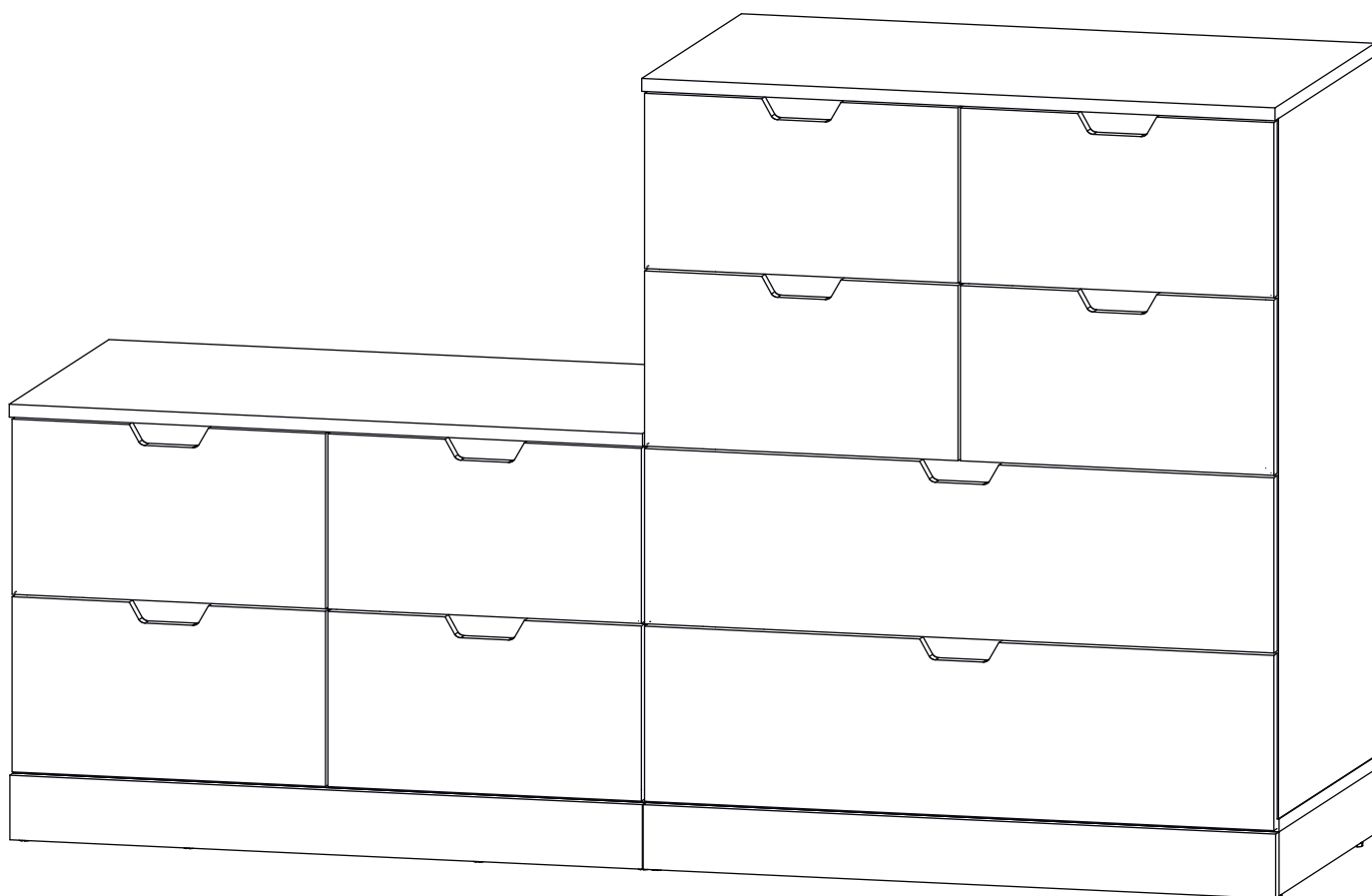

Детали

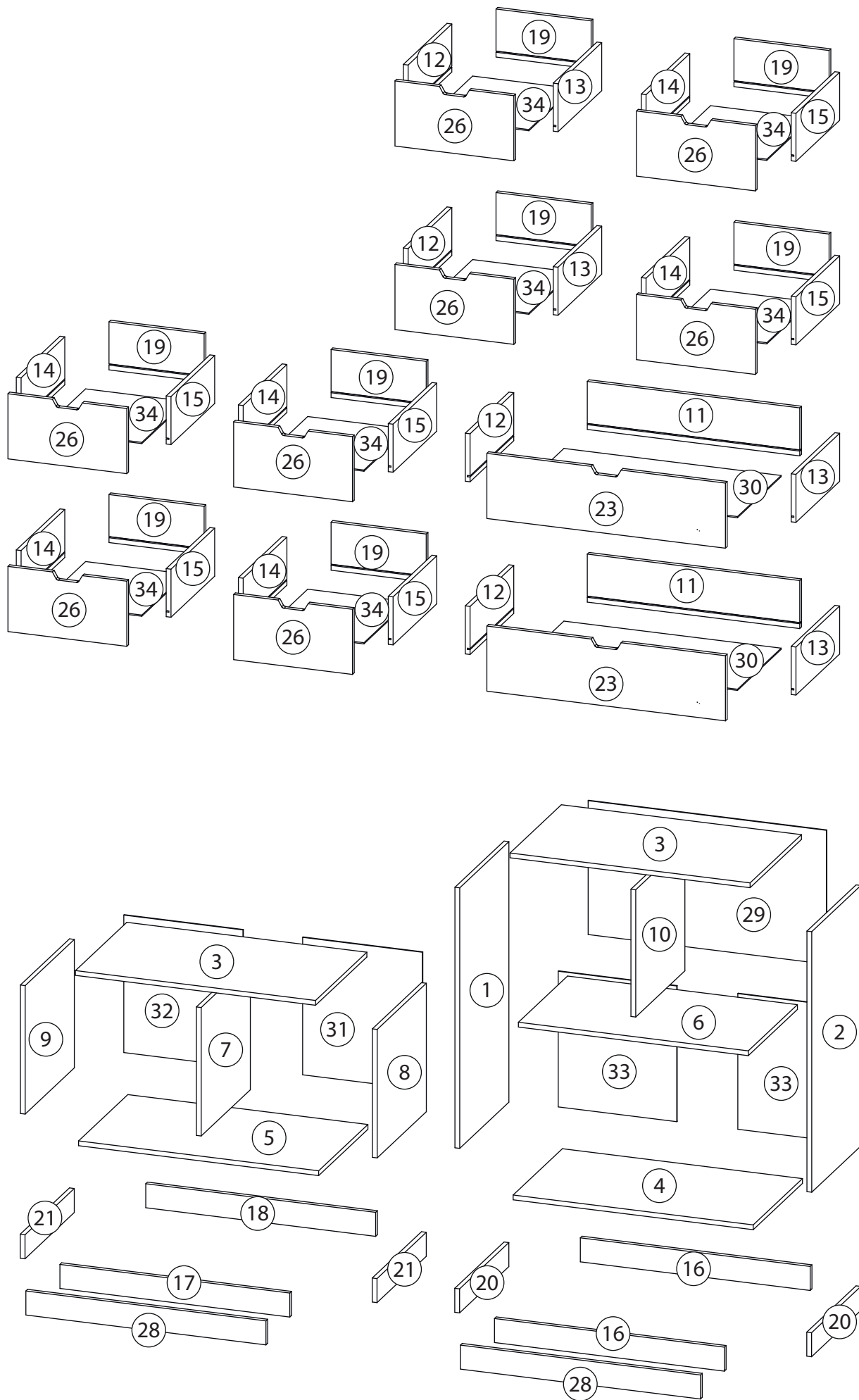









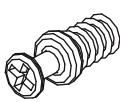

Детали

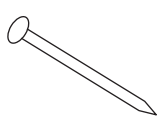
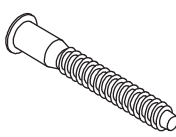
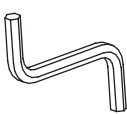
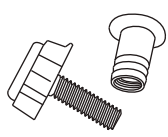
согласно заказанной комплектации

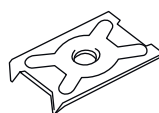
Поз.	Наименование	Кол-во	Длина	Ширина
1	Бок левый	1	868	450
2	Бок правый	1	868	450
3	Крыша	2	800	470
4	Дно	1	800	451
5	Дно	1	800	451
6	Горизонтальная1	1	766	450
7	Вертикальная1	1	428	450
8	Бок правый	1	428	450
9	Бок левый	1	428	450
10	Перегородка	1	424	450
11	Задняя панель ящика	2	708	160
12	Боковина ящика левая	6	400	160
13	Боковина ящика правая	6	400	160
14	Боковина ящика правая	4	400	160
15	Боковина ящика левая	4	400	160
16	Цоколь	2	80	766
17	Цоколь	1	80	766

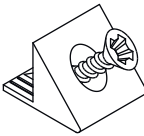
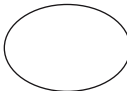
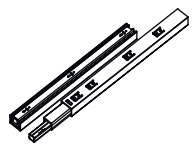
Поз.	Наименование	Кол-во	Длина	Ширина
18	Цоколь	1	80	766
19	Задняя панель ящика	8	317	160
20	Цоколь	2	80	451
21	Цоколь	2	80	451
22	Царга	10	80	384
23	Фасад ящика	2	217	795
24	Фасад ящика	2	217	396
25	Фасад ящика	2	217	396
26	Фасад ящика	2	217	396
27	Фасад ящика	2	217	396
28	Фасад	2	80	800
29	Задняя стенка ЛХДФ	1	446	794
30	Дно ящика	2	724	400
31	Задняя стенка ЛХДФ	1	458	399
32	Задняя стенка ЛХДФ	1	458	397
33	Задняя стенка ЛХДФ	2	452	395
34	Дно ящика	8	333	400

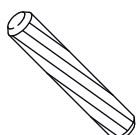
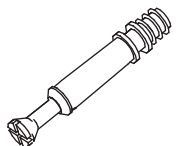
Фурнитура

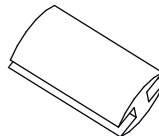
					
35	36	37	38	39	40
Винт для стяжки VB35	Стяжка VB35	Гвоздь 1,6x25	Евровинт 7x50	Ключ зиг-заг к шестиграннику	Опора
					
41	42	43	44	45	46
Амортизатор самоклеющийся	Скоба для задней стенки	Саморез 3,5x16	Фиксатор задней стенки	Заглушка самоклеющаяся	Направляющие шариковые
					
47	48	49	50	51	
2-х сторонний скотч	Шкант бук	Шток эксцентрика	Эксцентрик	Профиль для ДВП	

1

Сборка с дном ДСП

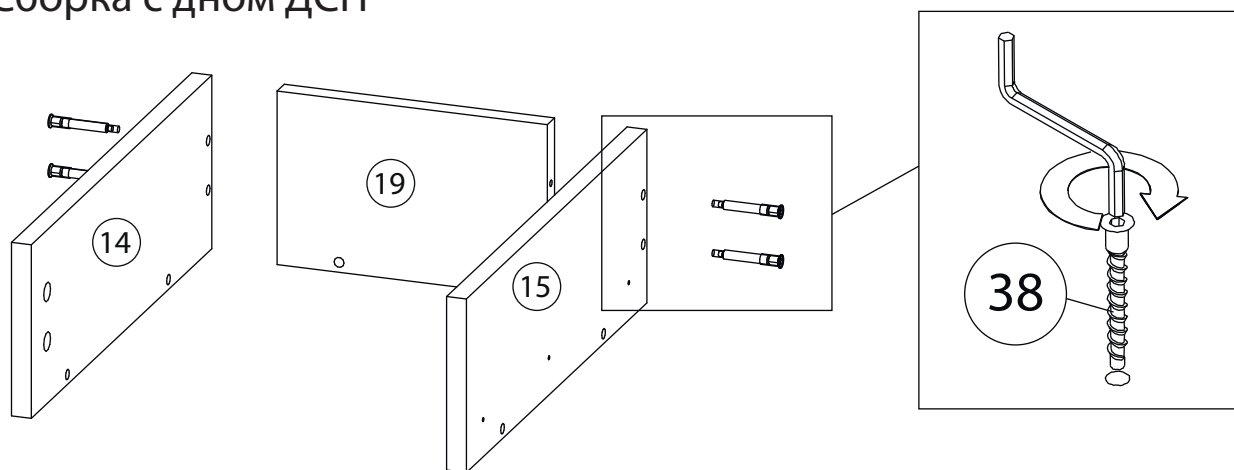

2

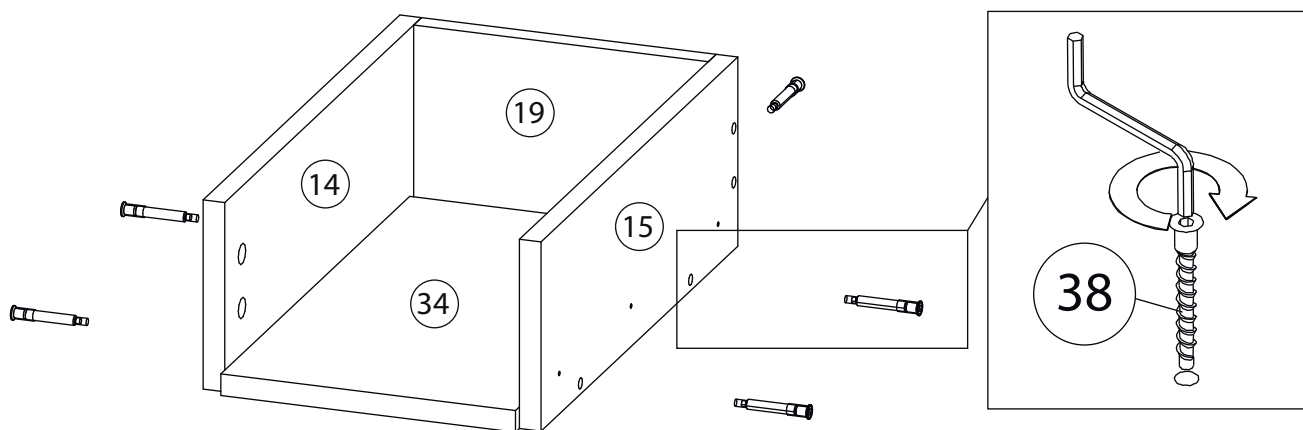

3

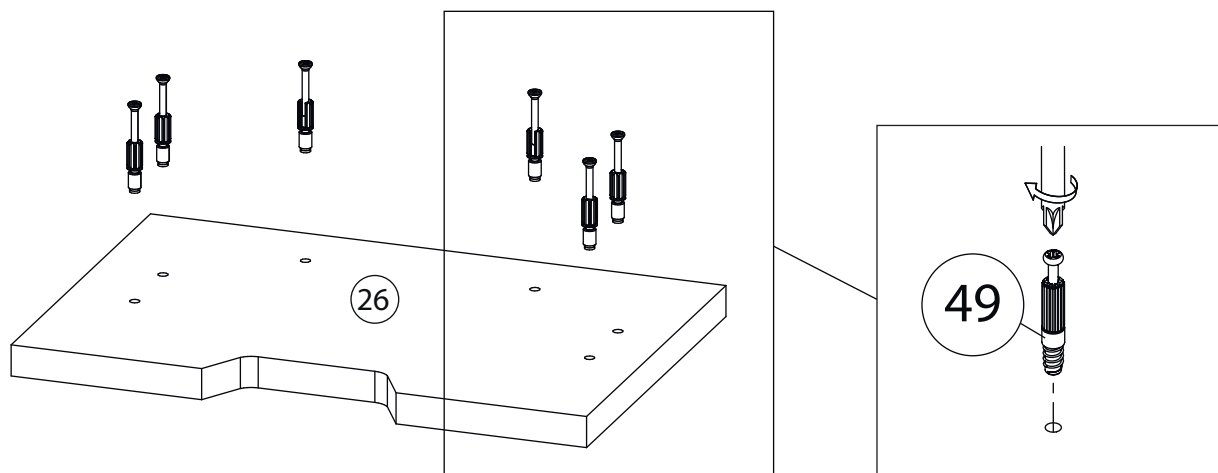

4

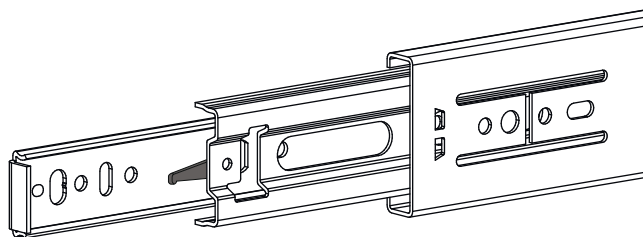
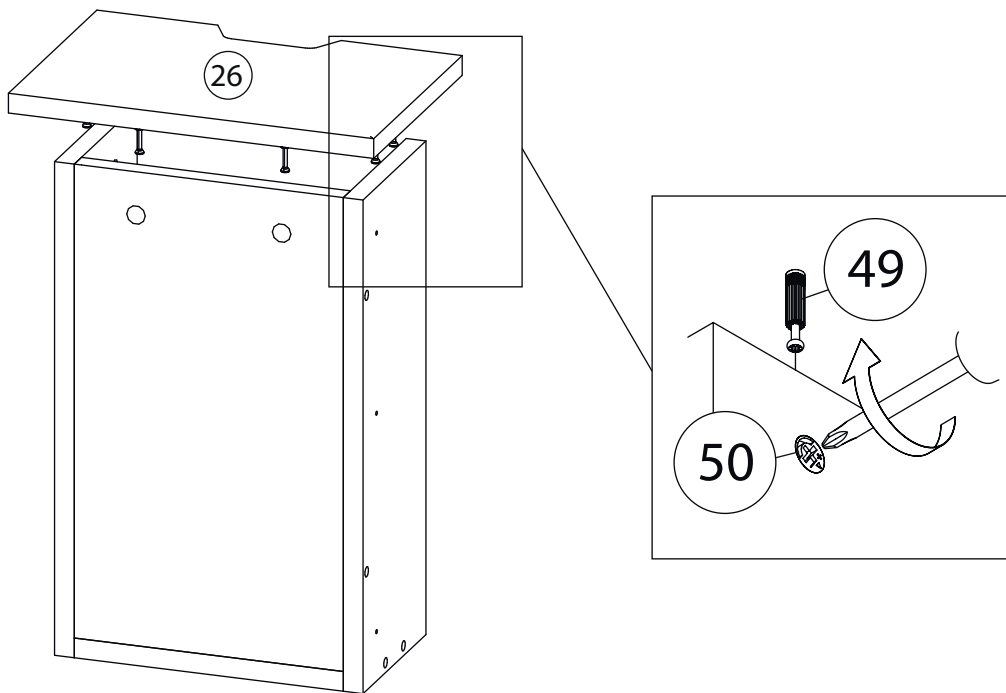

Внимание! Во избежание заклинивания механизма не устанавливайте заглушки винтов и эксцентриков над направляющими!

Схема установки шариковых направляющих.

Для установки шариковых направляющих в изделие необходимо разъединить их на две части. Широкая часть устанавливается на боковую стенку каркаса, а узкая на боковую стенку выдвижного ящика. Разъединение производится путем нажатия на пластиковый рычажок при выдвижении узкой части направляющей (смотри рисунок). Если направляющие крепятся на одной боковине с двух сторон, то саморезы необходимо крепить в разные отверстия направляющей. Для регулировки выкатных ящиков по высоте необходимо крепить узкую часть направляющей через ее овальные отверстия.

5

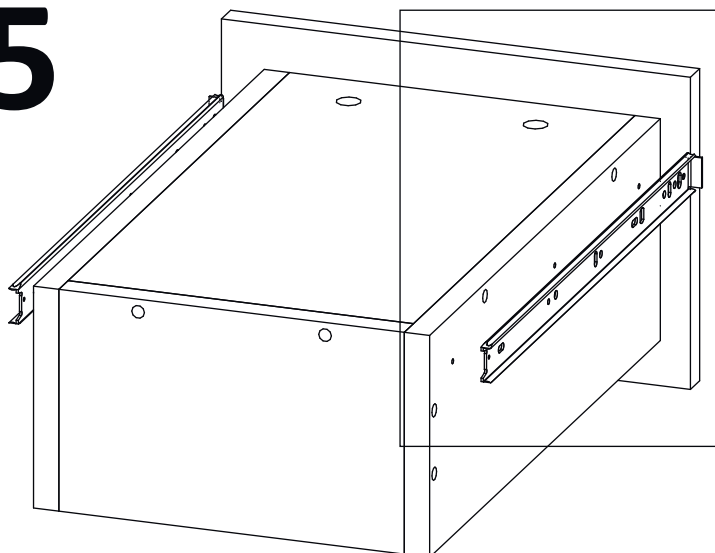

Шариковые направляющие

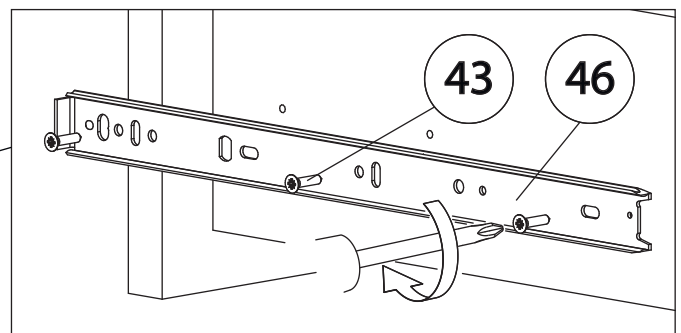

6

Сборка с дном ЛХДФ

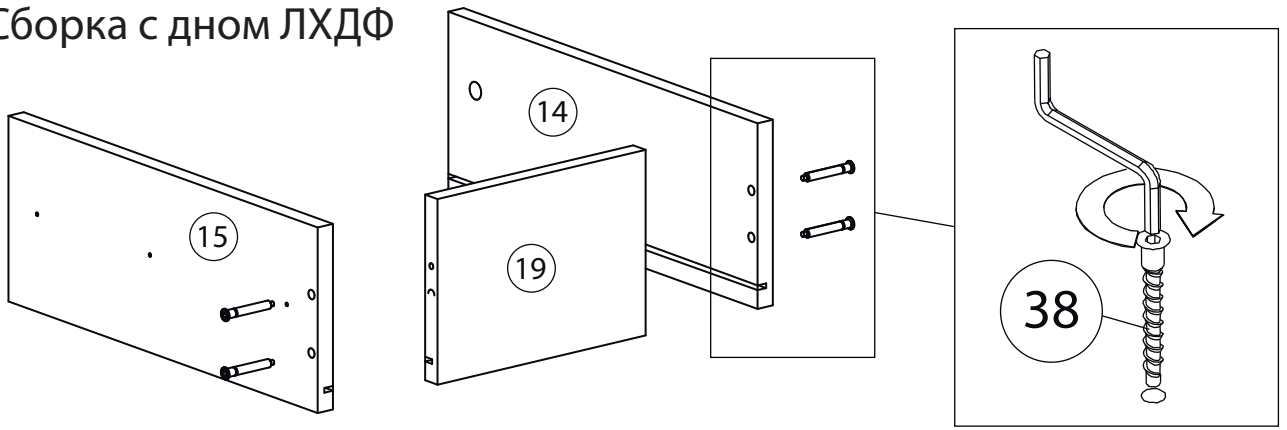

7

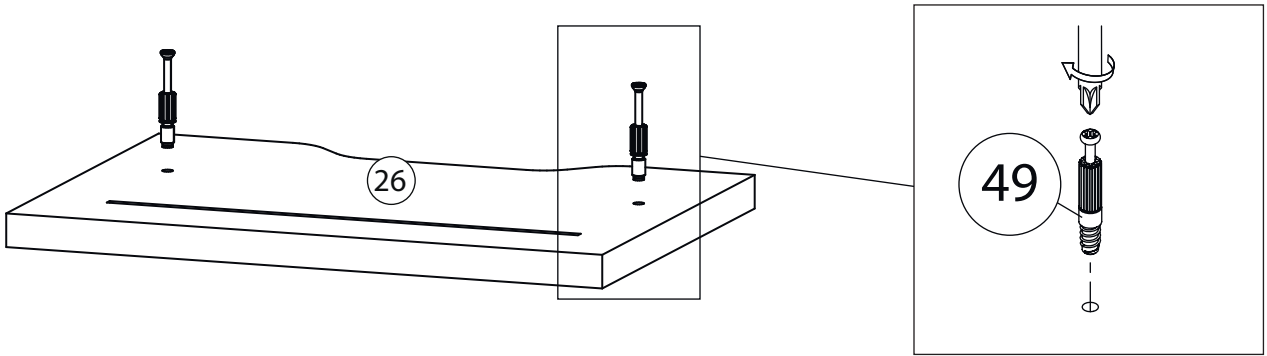

8

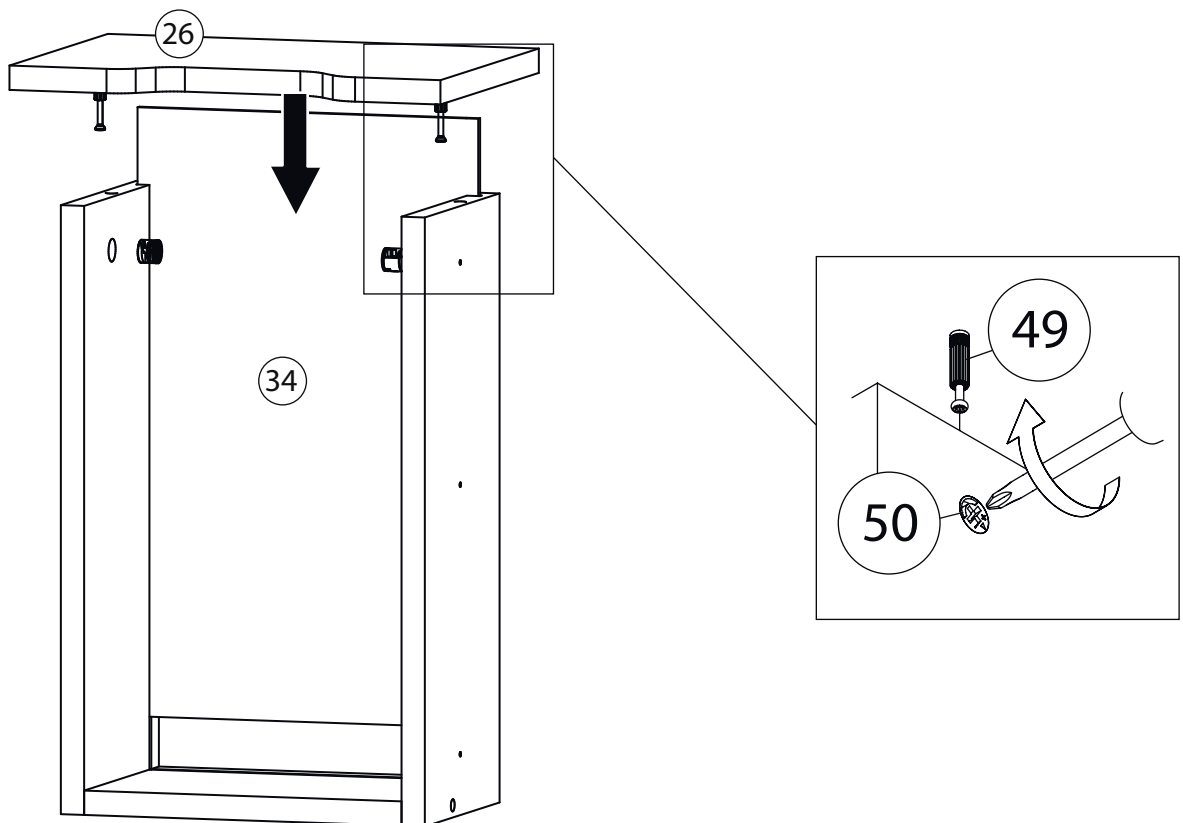

8-1

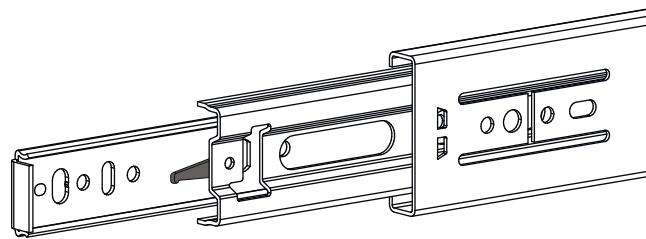
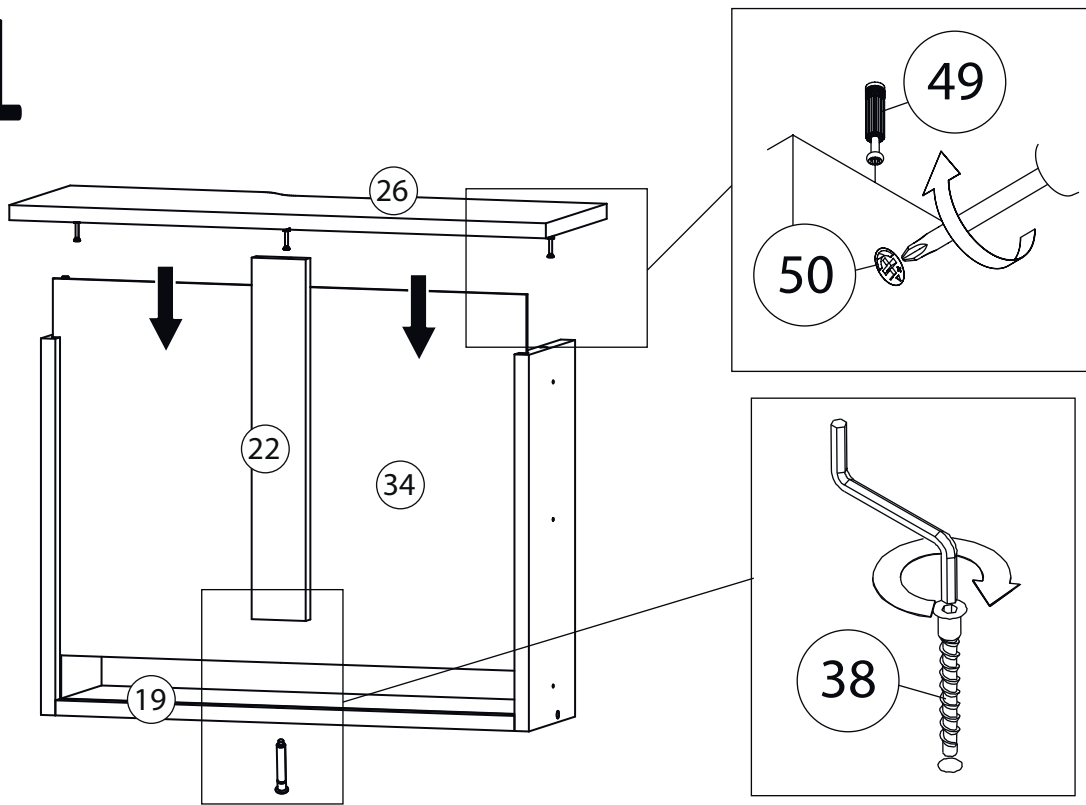

Внимание! Во избежание заклинивания механизма не устанавливайте заглушки винтов и эксцентриков над направляющими!

Схема установки шариковых направляющих.

Для установки шариковых направляющих в изделие необходимо разъединить их на две части. Широкая часть устанавливается на боковую стенку каркаса, а узкая на боковую стенку выдвижного ящика. Разъединение производится путем нажатия на пластиковый рычажок при выдвижении узкой части направляющей (смотри рисунок). Если направляющие крепятся на одной боковине с двух сторон, то саморезы необходимо крепить в разные отверстия направляющей. Для регулировки выкатных ящиков по высоте необходимо крепить узкую часть направляющей через ее овальные отверстия.

9

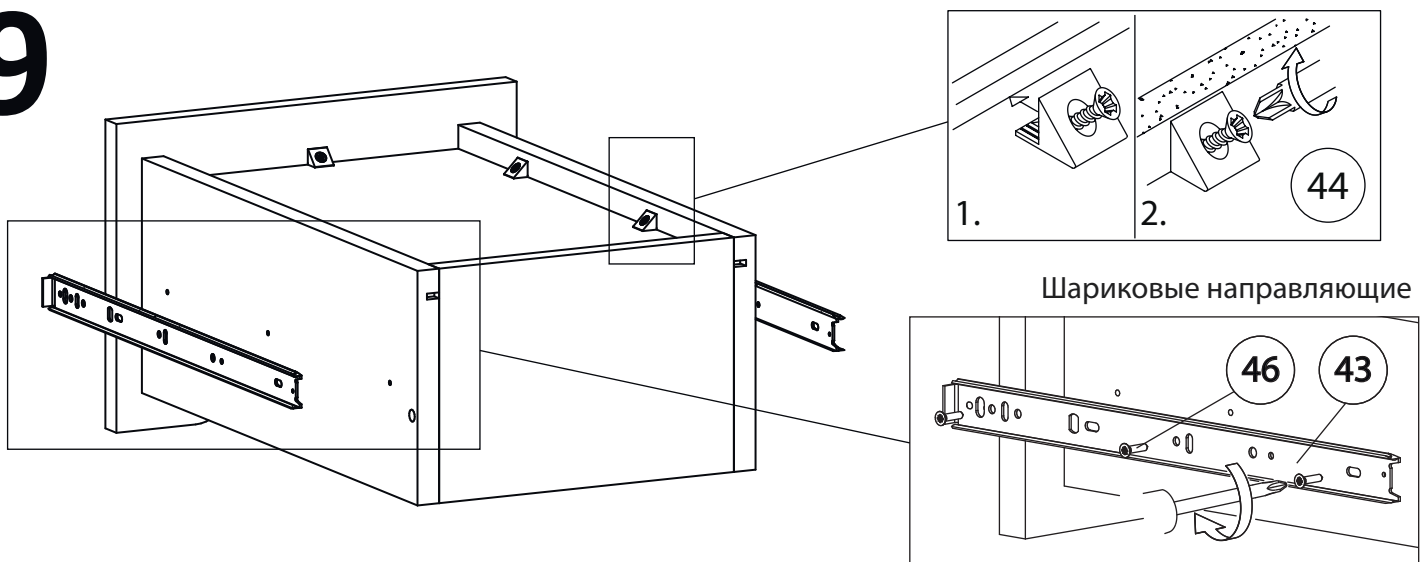

Шариковые направляющие

10

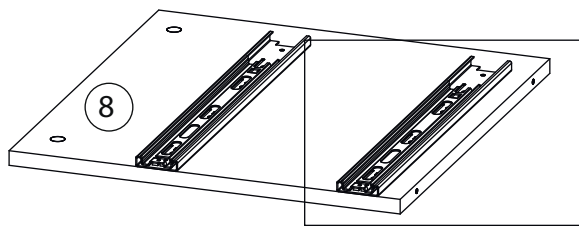

Бок левый (9)
собирается зеркально

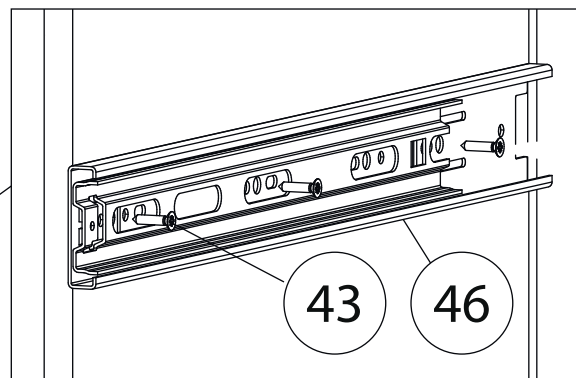

11

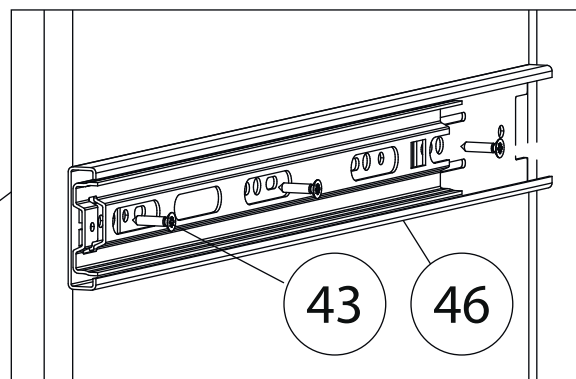
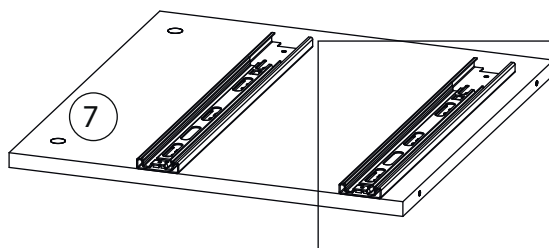

11-1

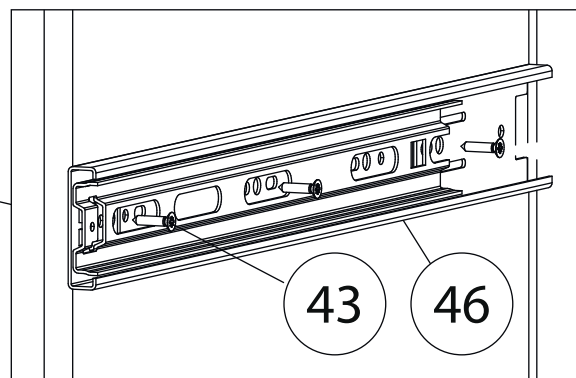
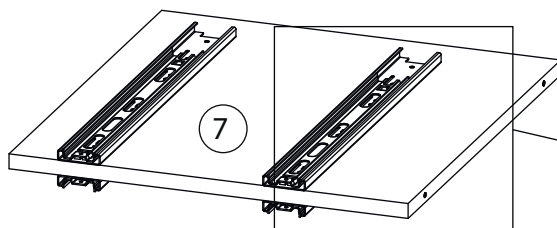

12

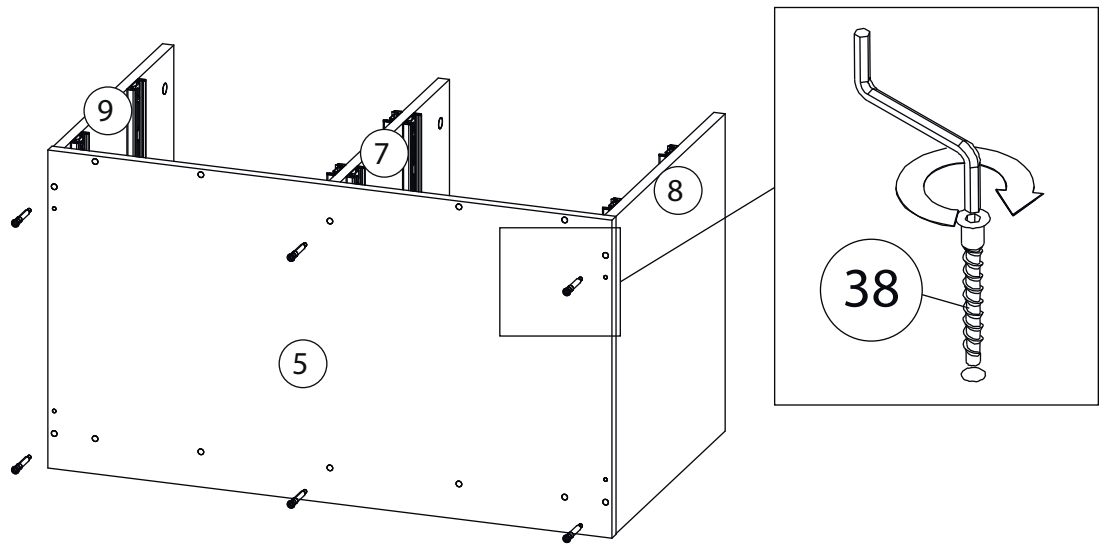

13

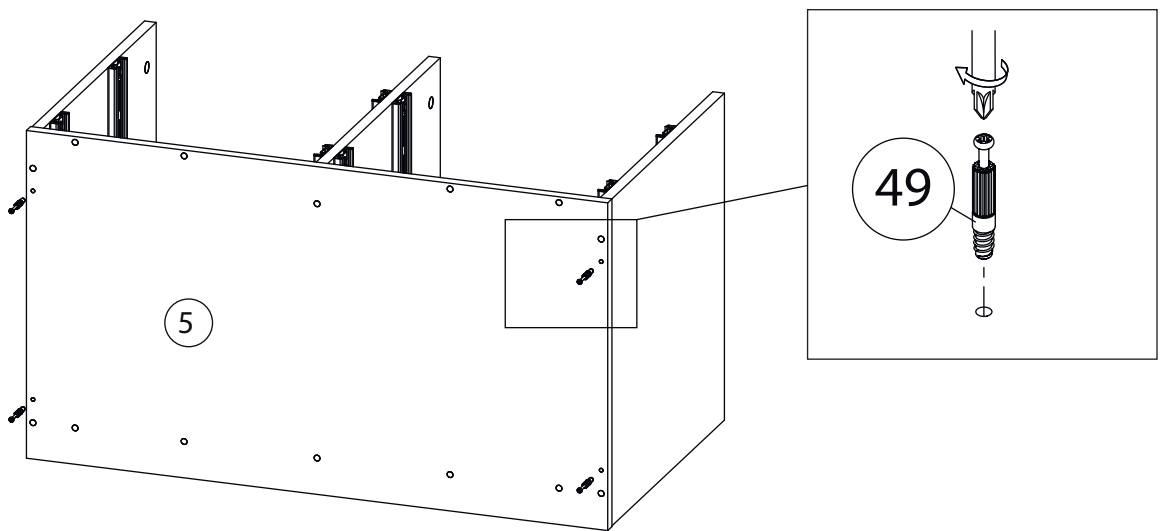

14

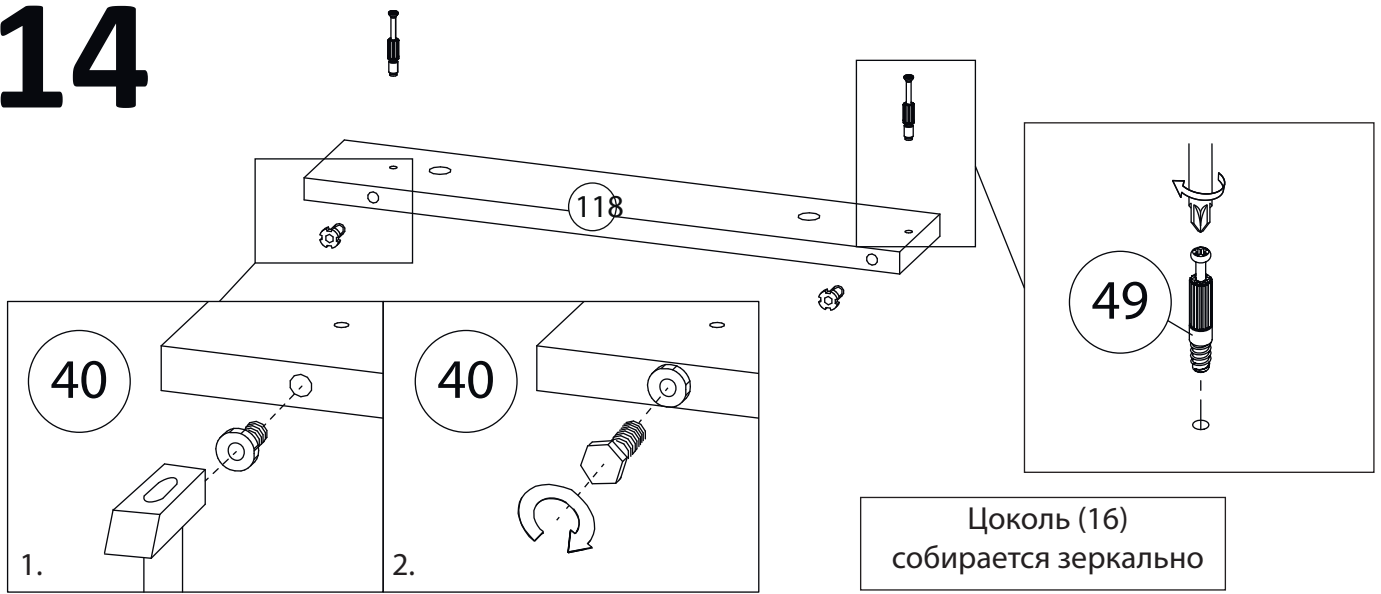

15

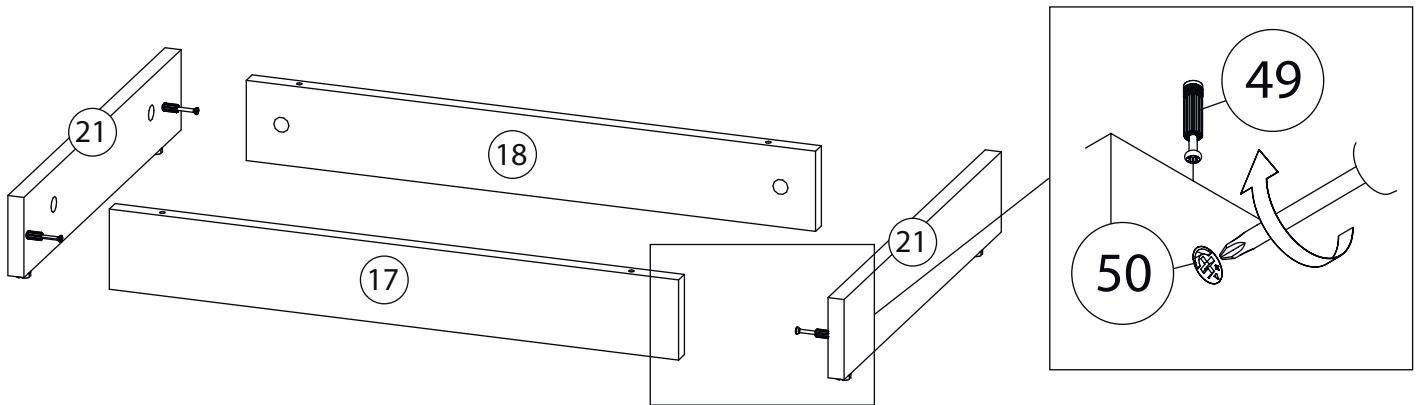

16

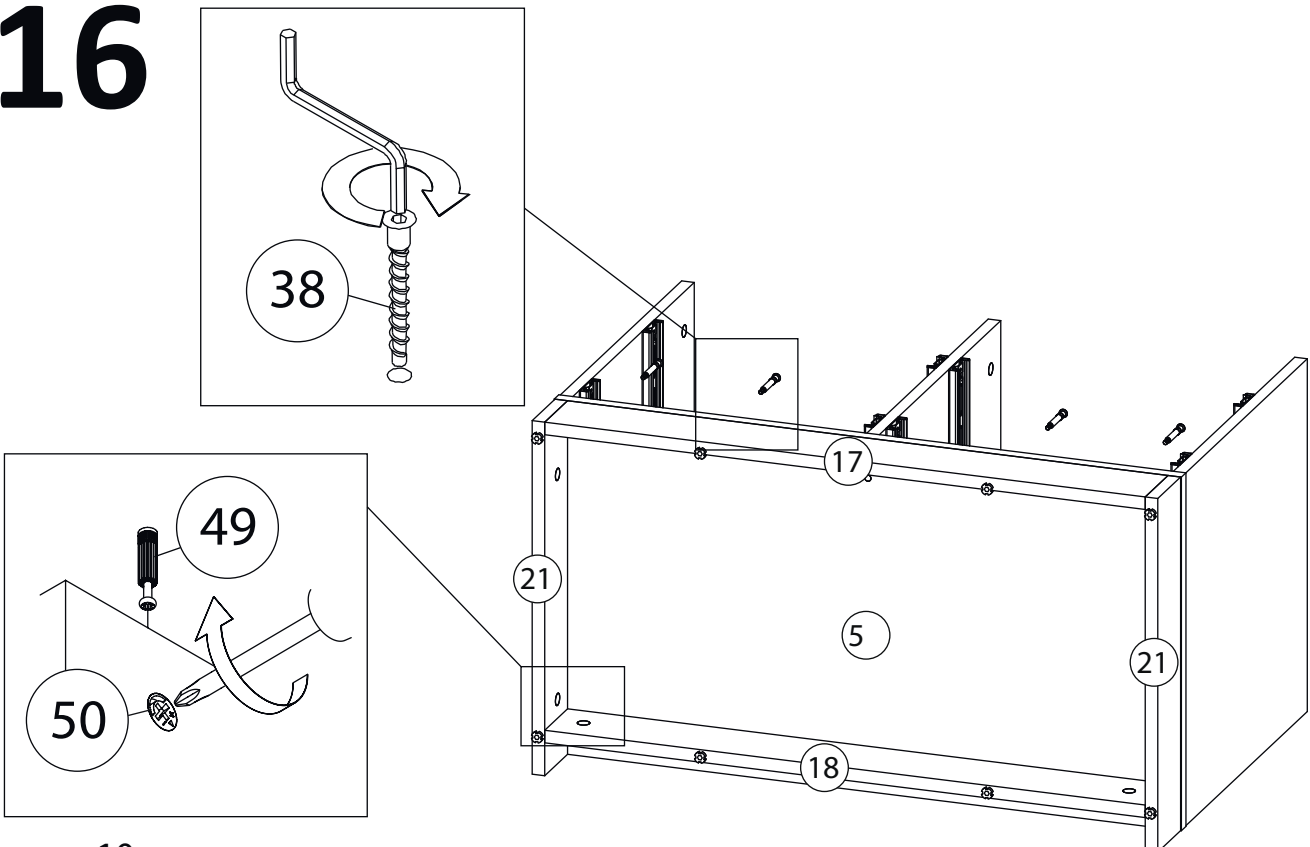

17

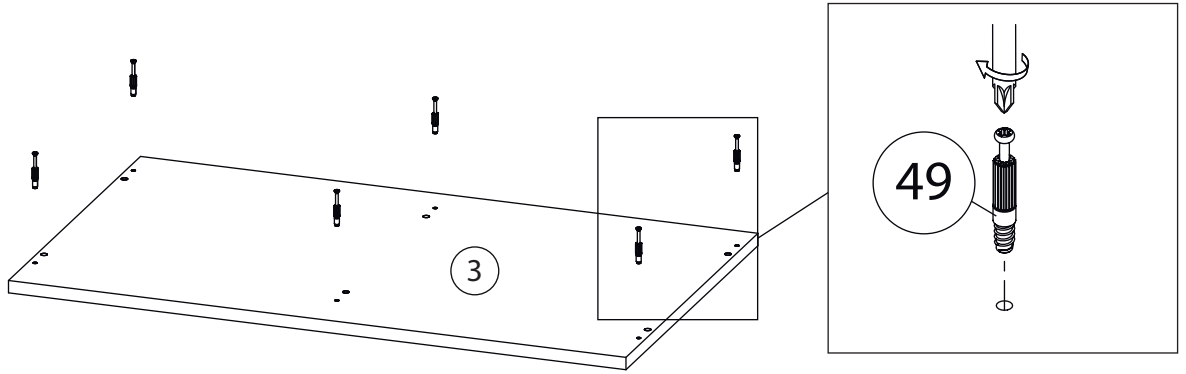

18

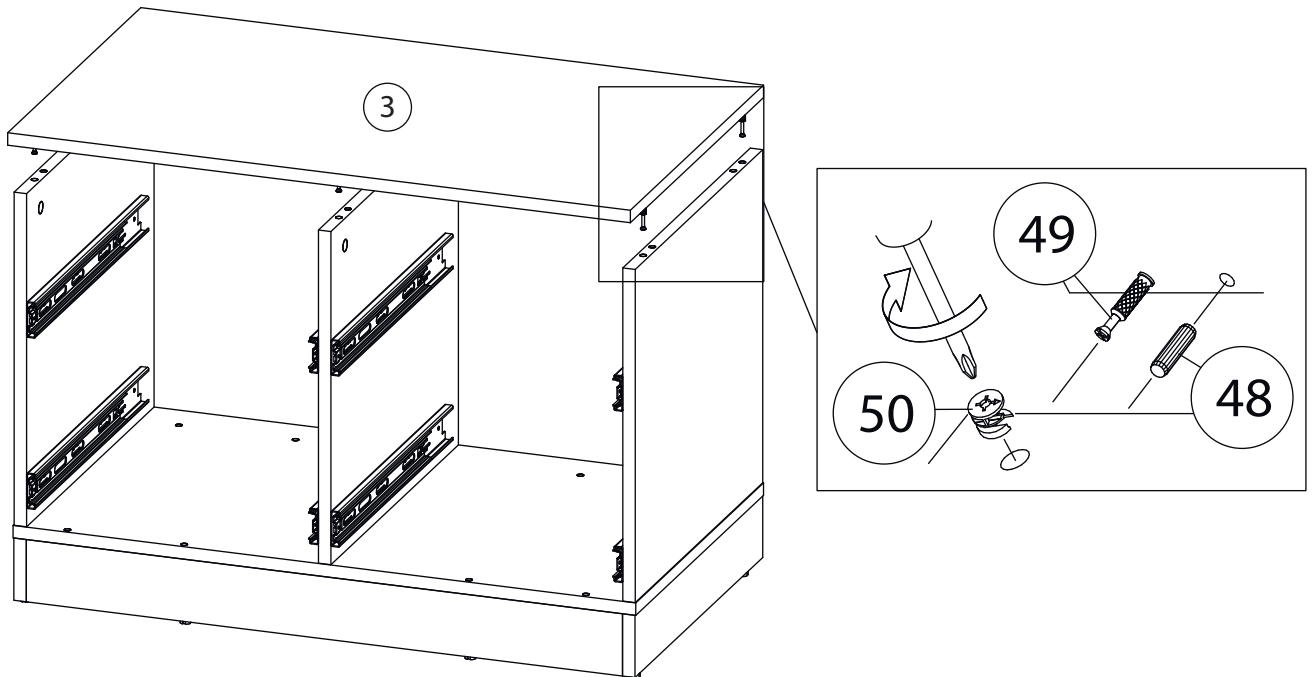

19

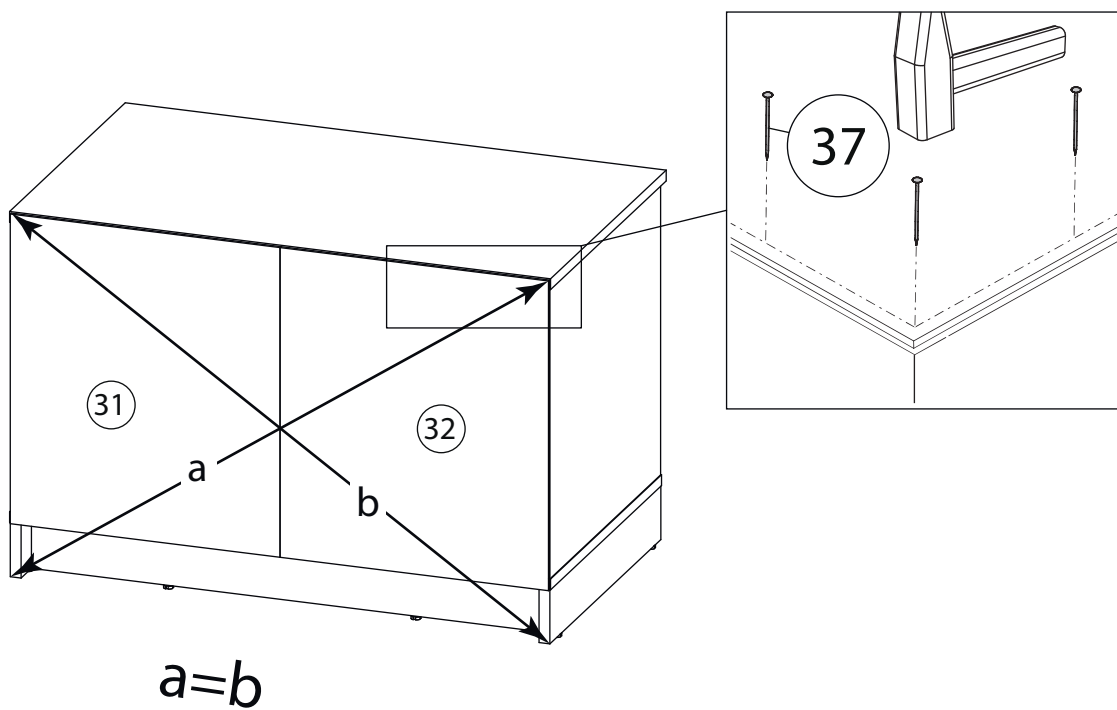

20

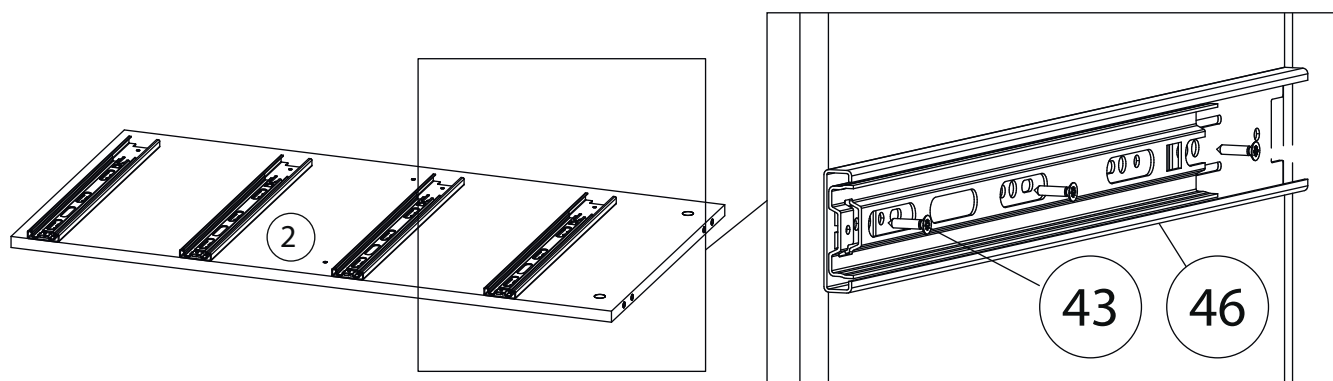

Бок левый (1)
собирается зеркально

21

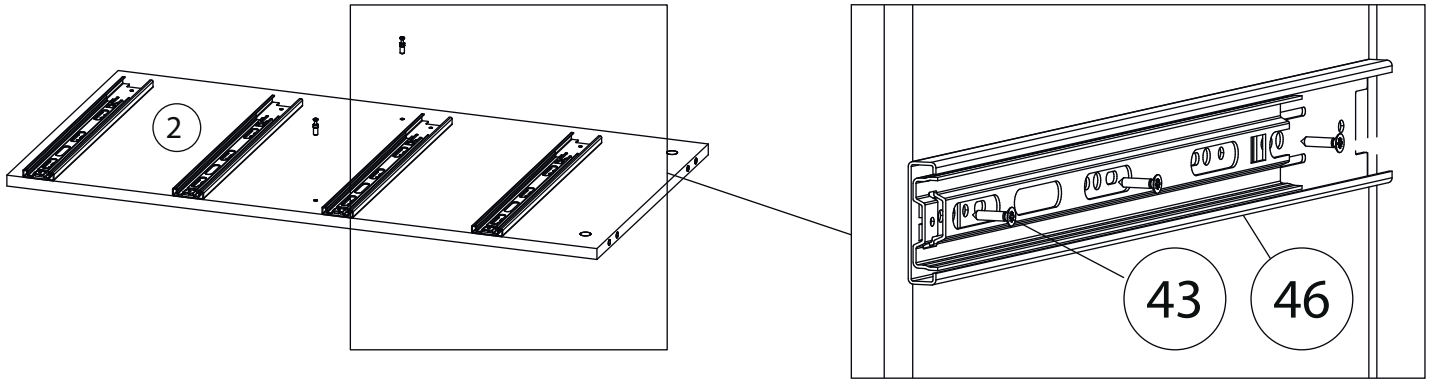

22

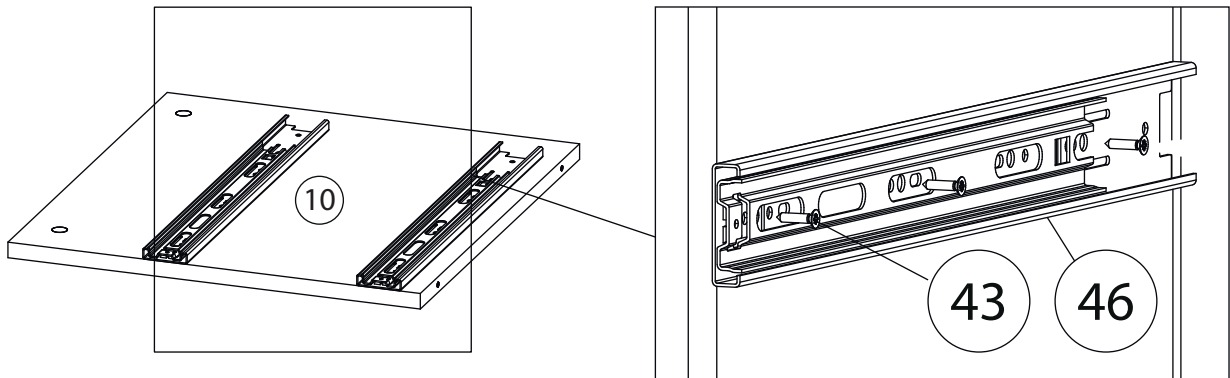

23

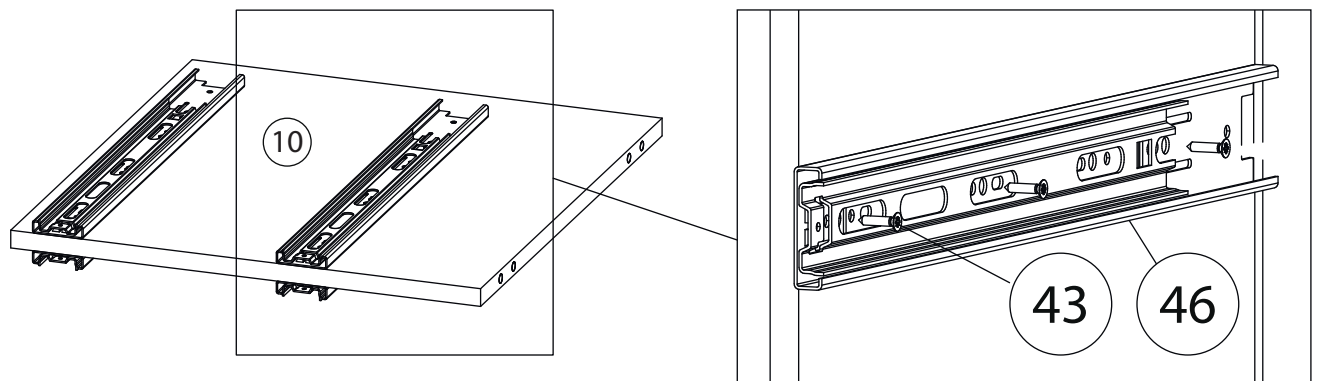

24

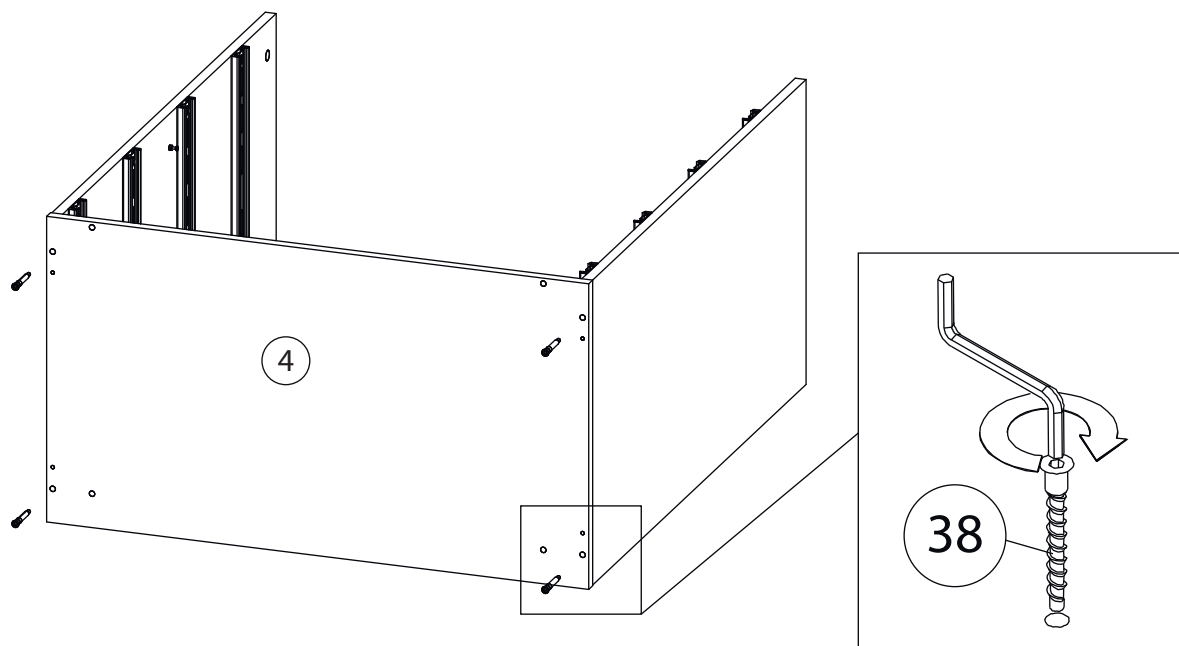

25

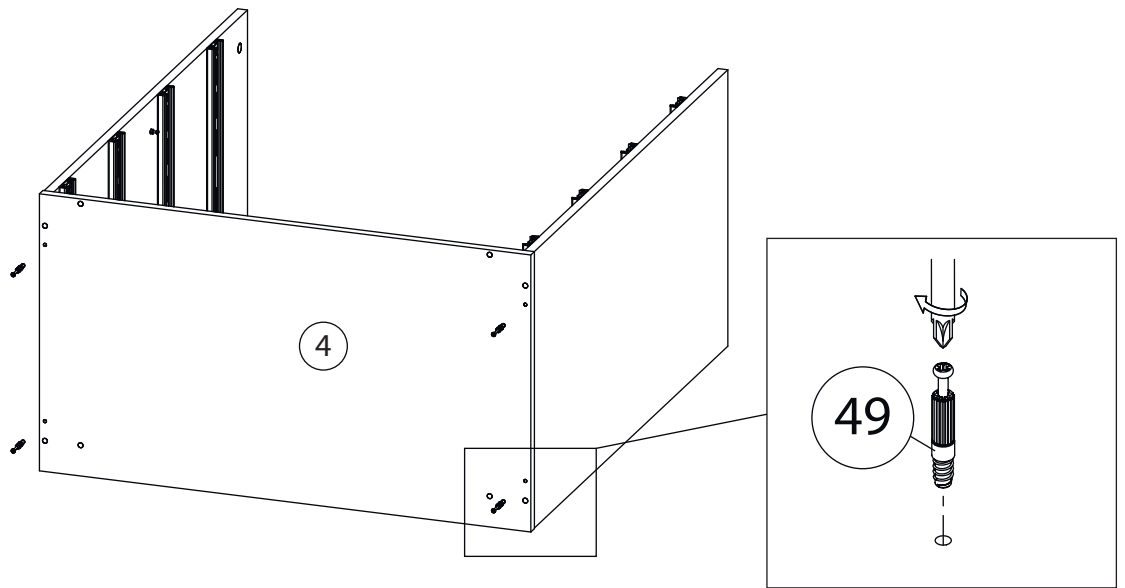

26

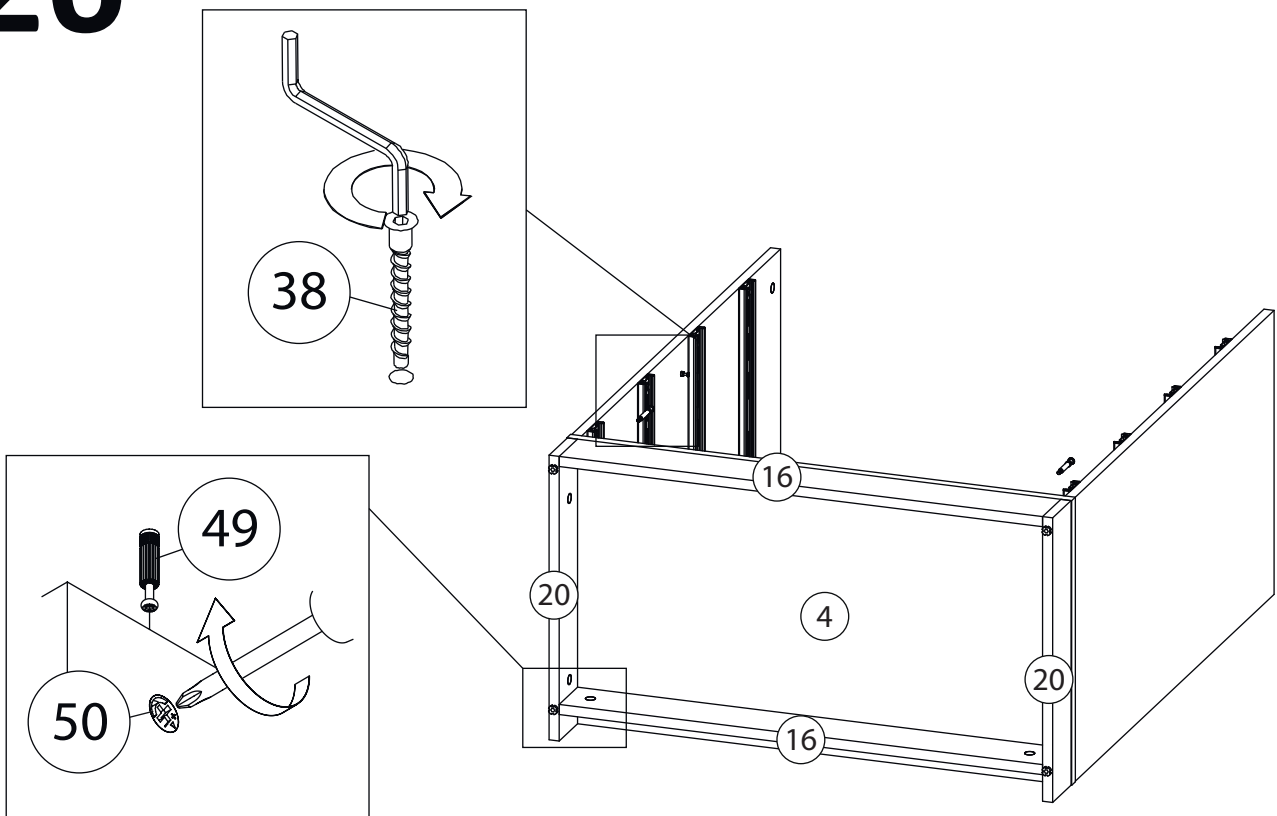

27

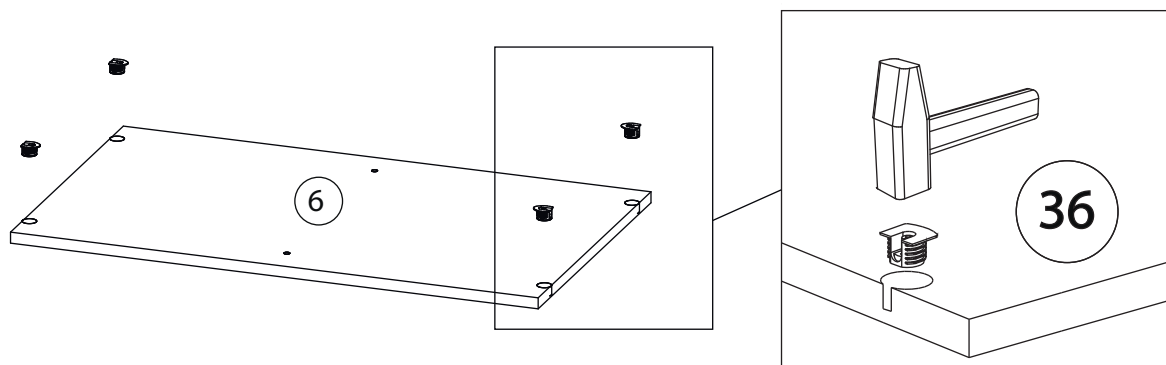

28

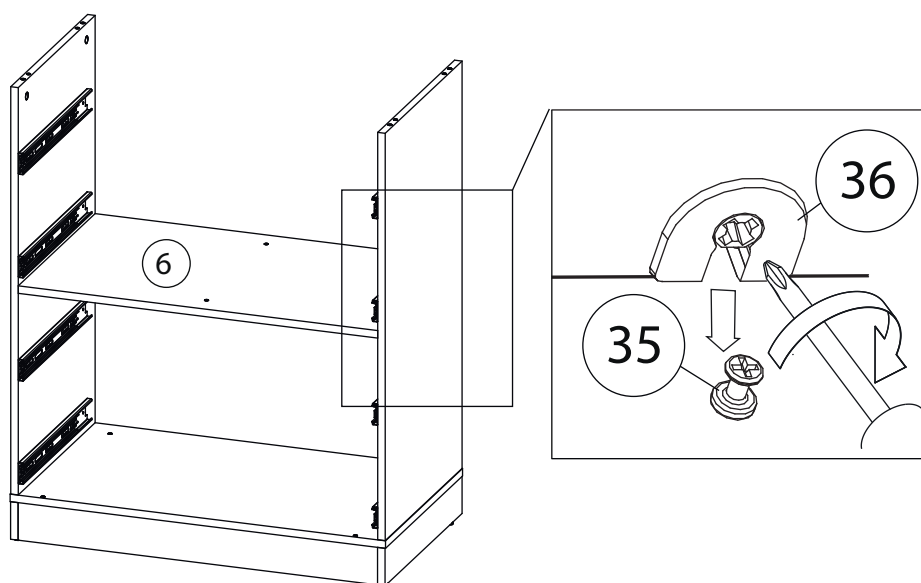

29

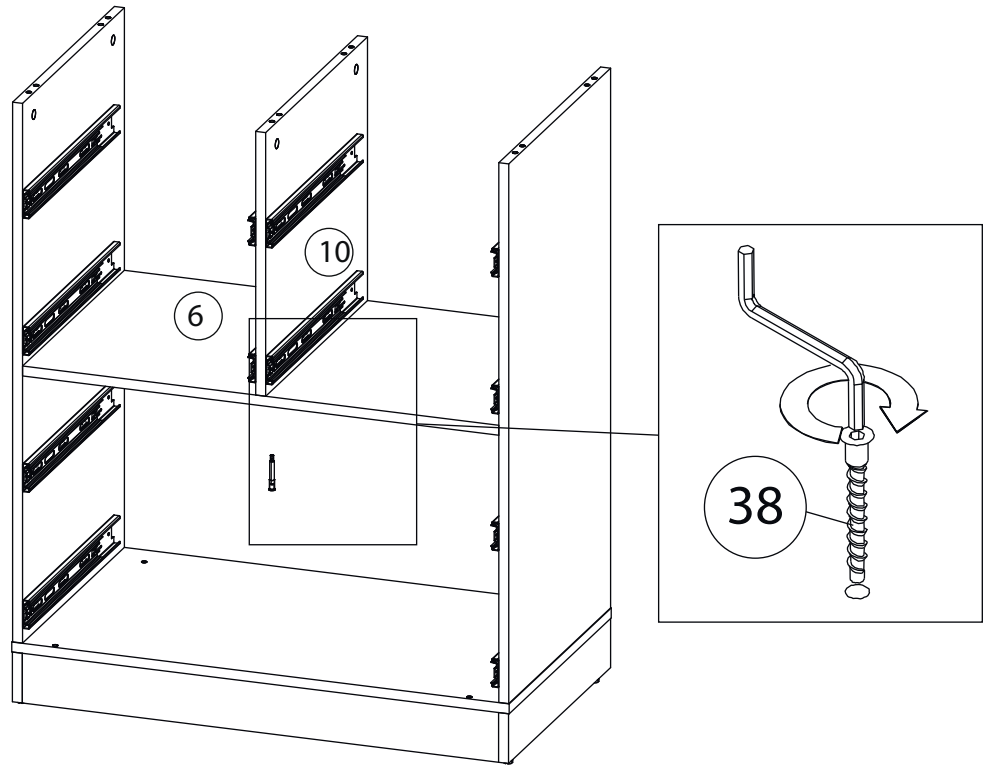

30

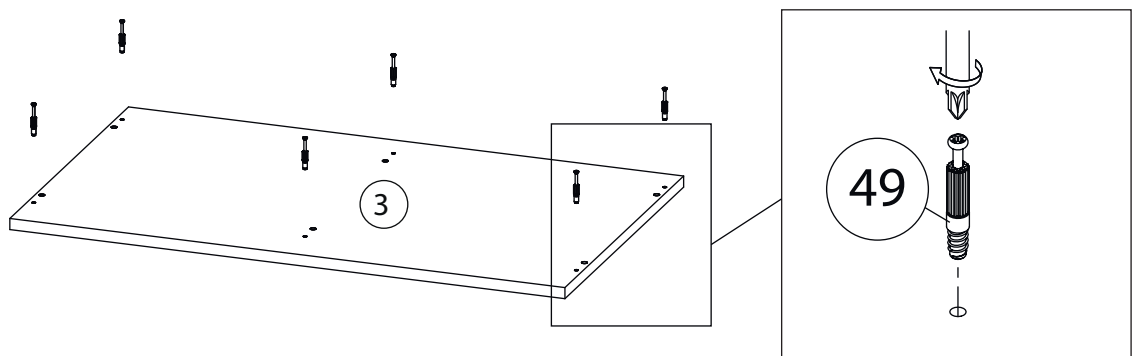

31

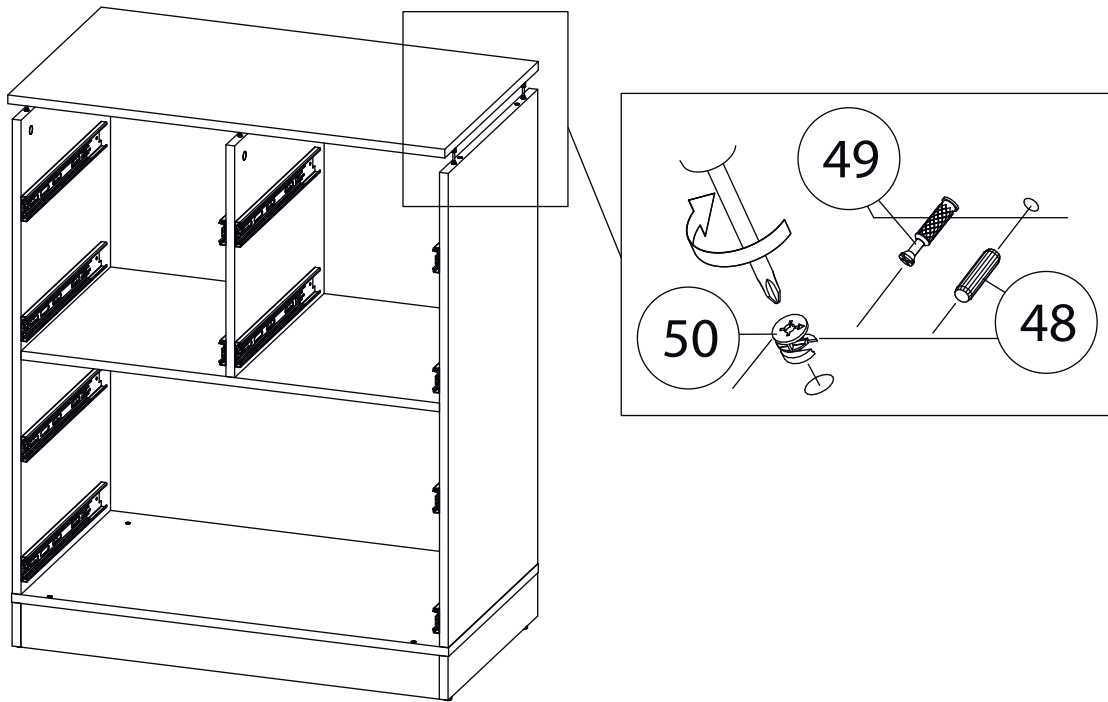

32

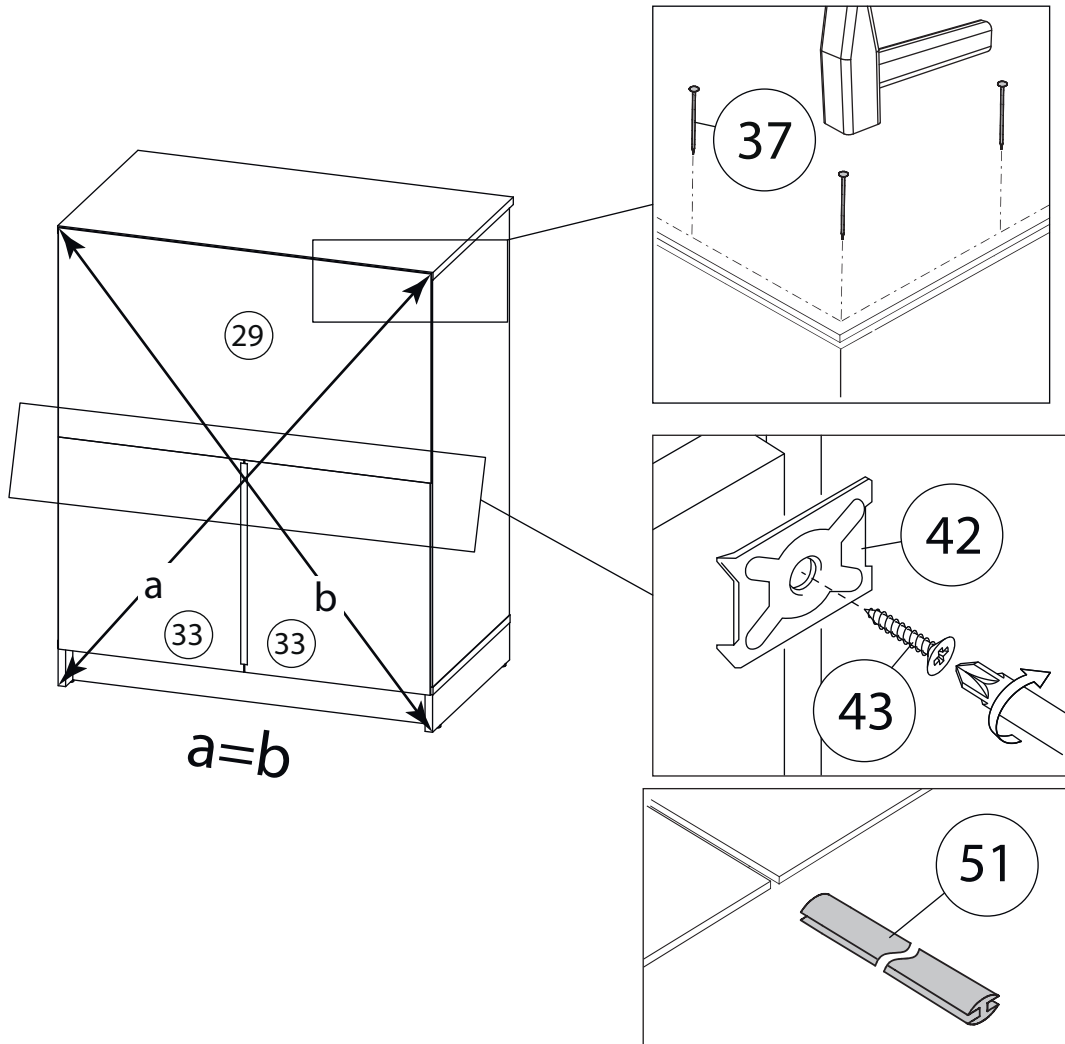

33

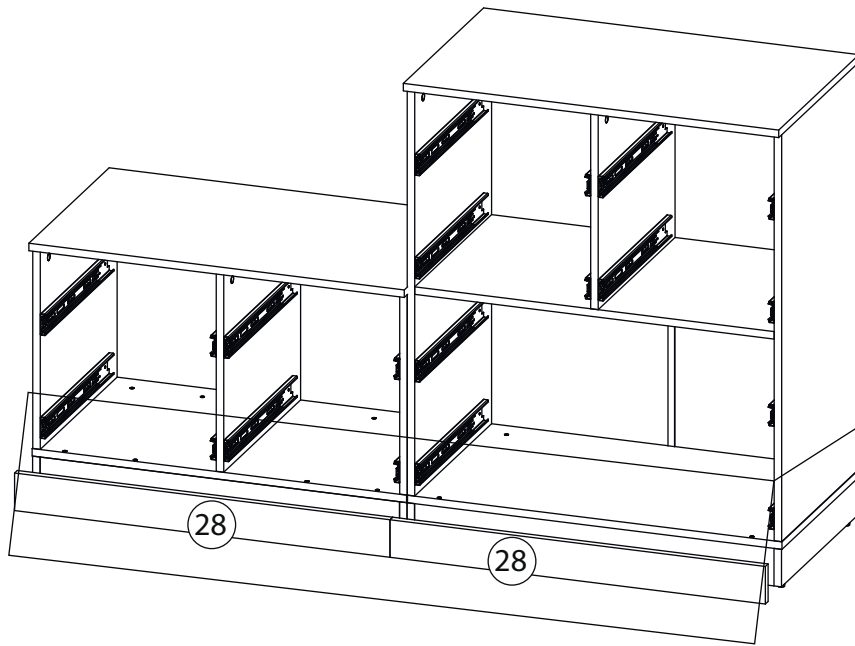

Наклеить Липкую ленту (47) на Фальш пранку (28) и прижать к Цоколю (16,17), согласно рисунку.

34

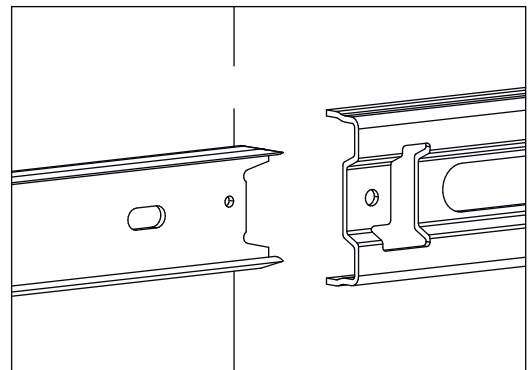
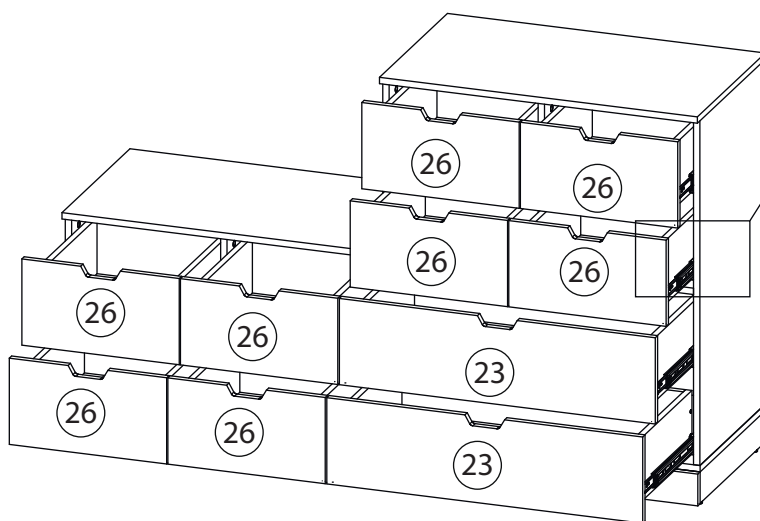

Заклеить технические отверстия заглушками.

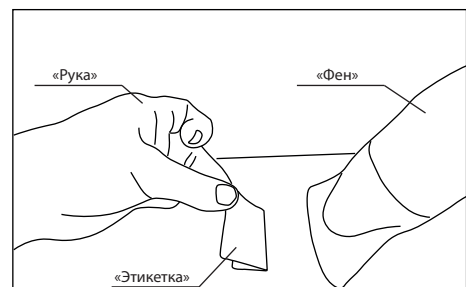

Удалить с детали этикетки со штрихкодом при помощи фена.