

# Инструкция по сборке

Ролекс

Комод 2

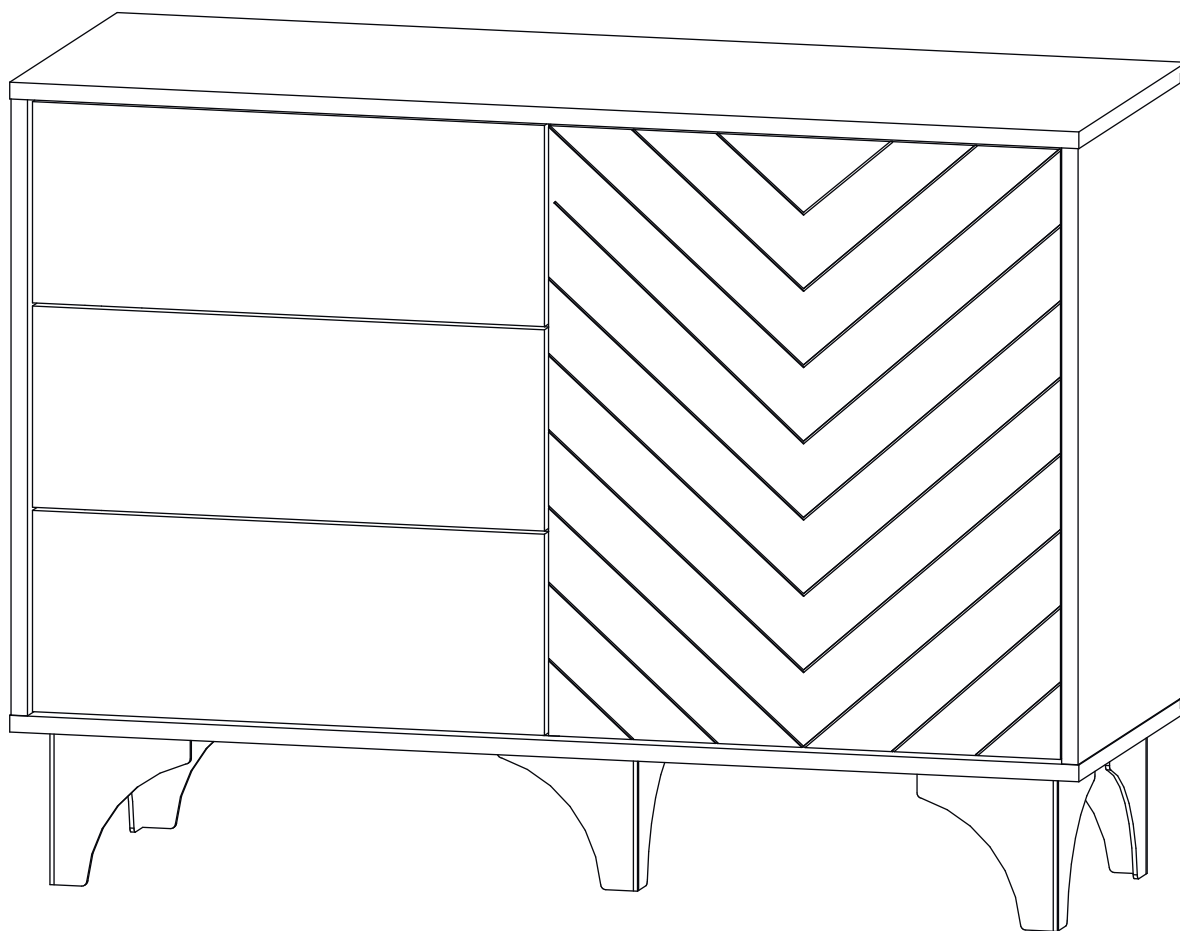



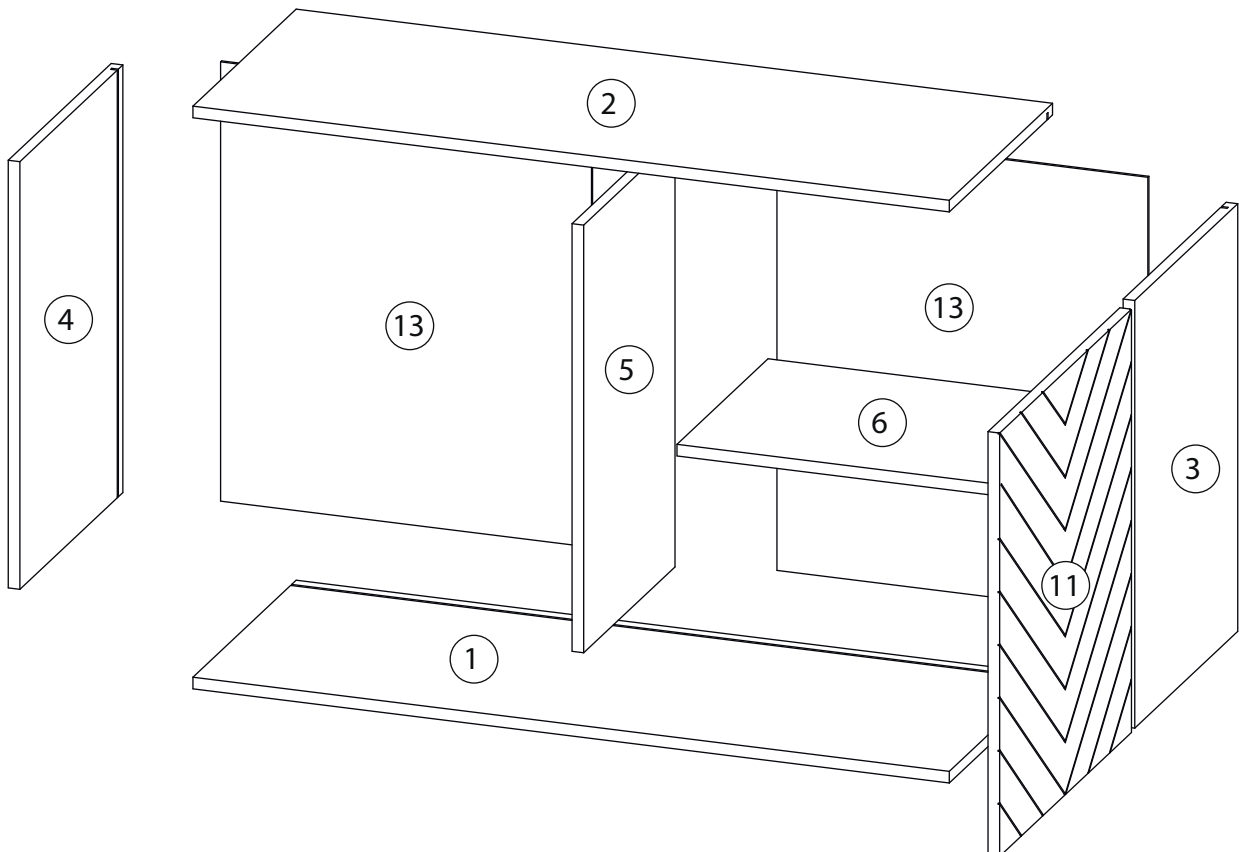
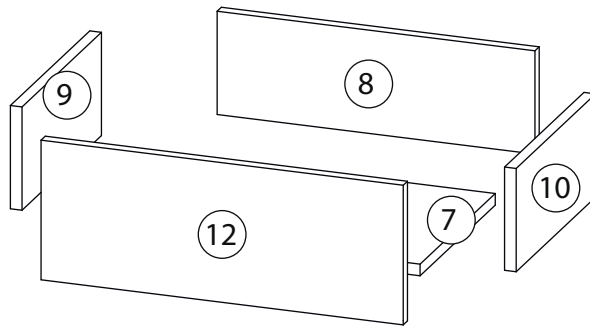
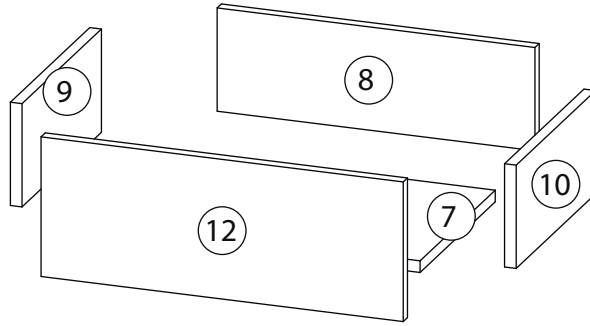
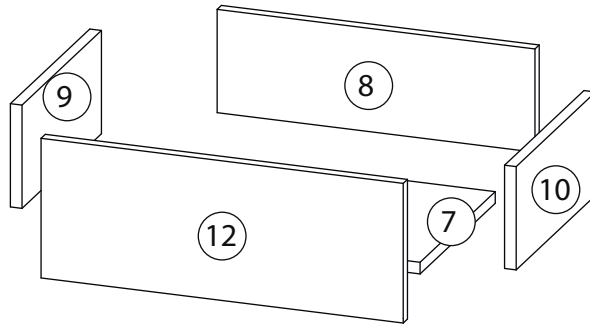



# Детали

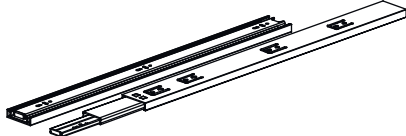
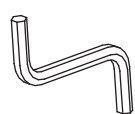

# Детали

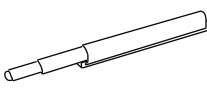
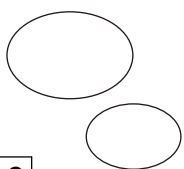
Поз.	Наименование	Кол-во	Длина	Ширина
1	Дно	1	1040	390
2	Крыша	1	1040	390
3	Бок правый	1	588	389
4	Бок левый	1	588	389
5	Вертикаль	1	588	345
6	Горизонталь	1	495	344
7	Дно ящика	3	437	284
8	Задн. пан. ящика	3	437	142
9	Бок. ящ. левая	3	300	142
10	Бок. ящ. правая	3	300	142
11	Фасад	1	498	582
12	Фасад ящика	3	498	192
13	Задняя стенка	2	604	510

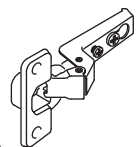
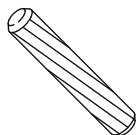
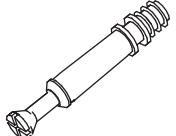
# Фурнитура

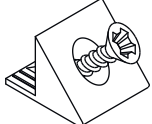
			
14	15	16	17
Шариковые направляющие с толкателем		Ключ зиг-заг к шестиграннику	Опора
			
18	19	20	21
Упор-защелка с толкателем	Заглушки	Евровинт 6,3x13	Петля вкладная
			
23	24	25	26
Шкант бук	Шток эксцентрика	Эксцентрик	Скоба для задней стенки
			
			27
			Фиксатор задней стенки

# 1

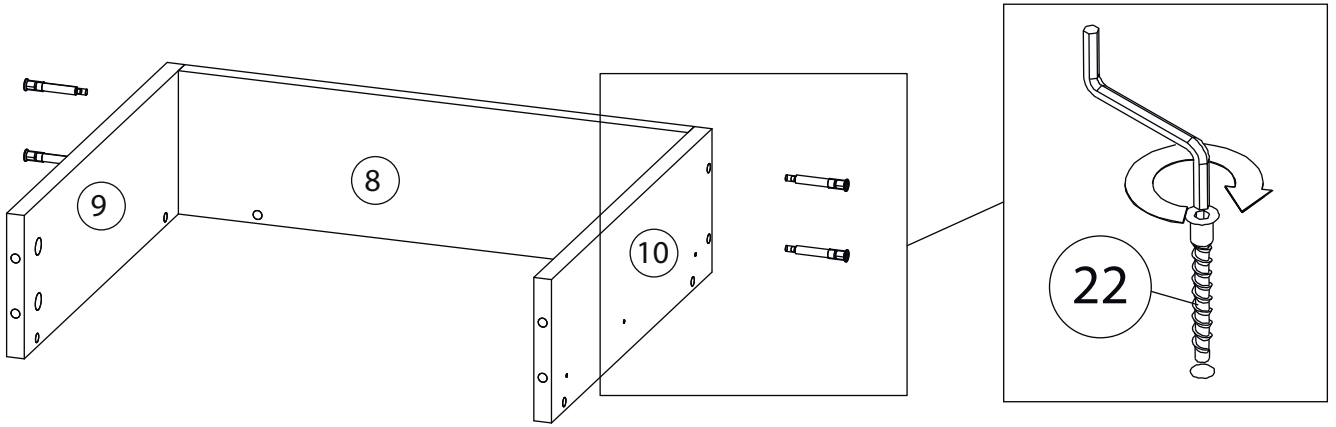

# 2

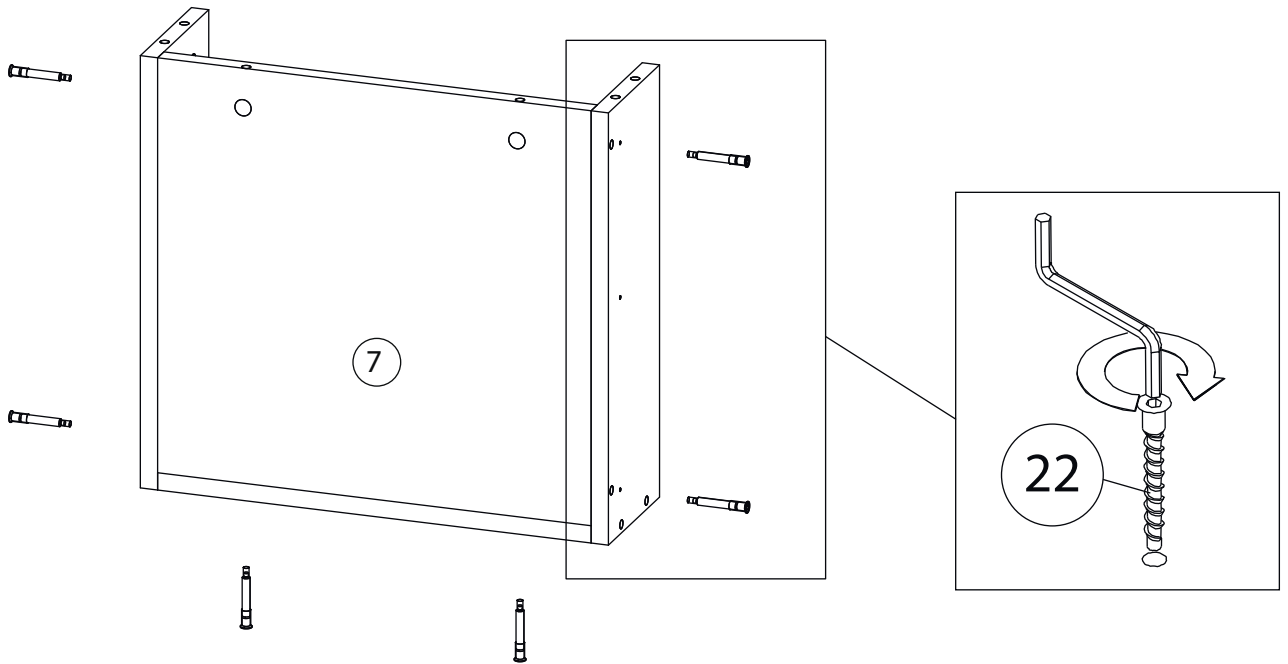

# 3

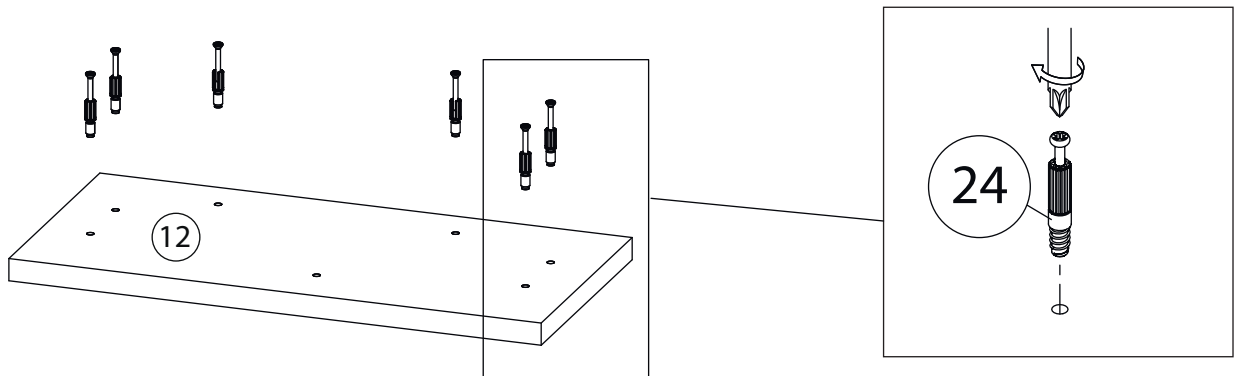

# 4

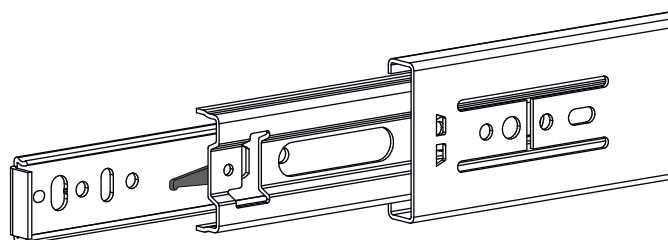
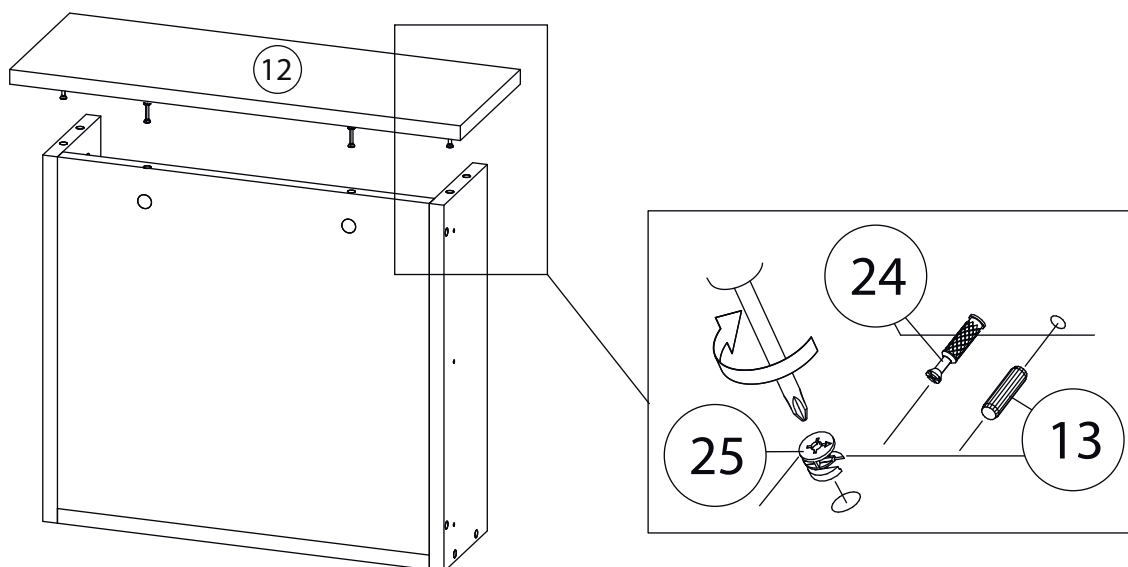

Внимание! Во избежание заклинивания механизма не устанавливайте заглушки винтов и эксцентриков над направляющими!

### Схема установки шариковых направляющих.

Для установки шариковых направляющих в изделие необходимо разъединить их на две части. Широкая часть устанавливается на боковую стенку каркаса, а узкая на боковую стенку выдвижного ящика. Разъединение производится путем нажатия на пластиковый рычажок при выдвижении узкой части направляющей (смотри рисунок). Если направляющие крепятся на одной боковине с двух сторон, то саморезы необходимо крепить в разные отверстия направляющей. Для регулировки выкатных ящиков по высоте необходимо крепить узкую часть направляющей через ее овальные отверстия.

# 5

### Шариковые направляющие

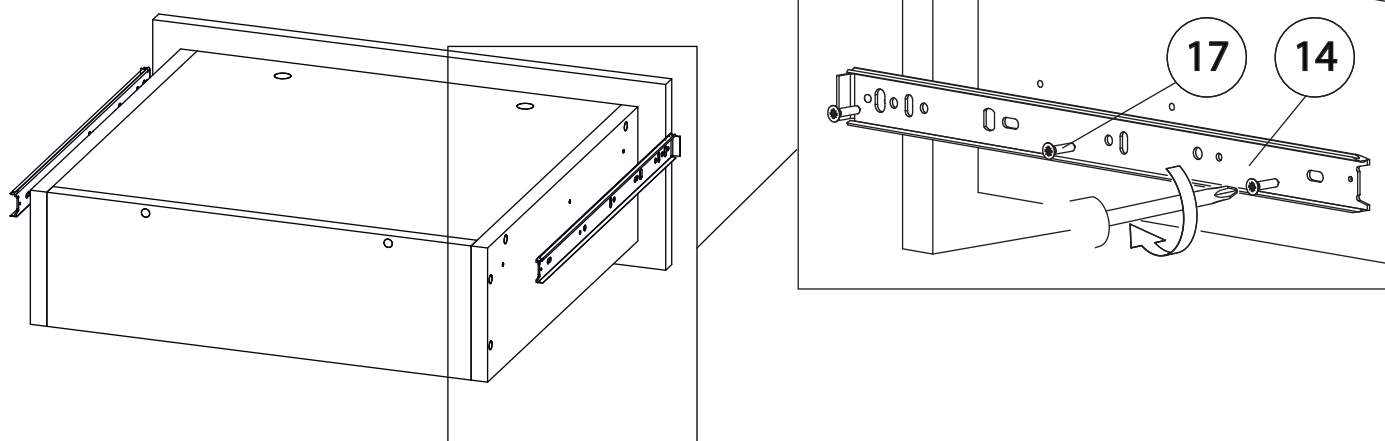

# 6

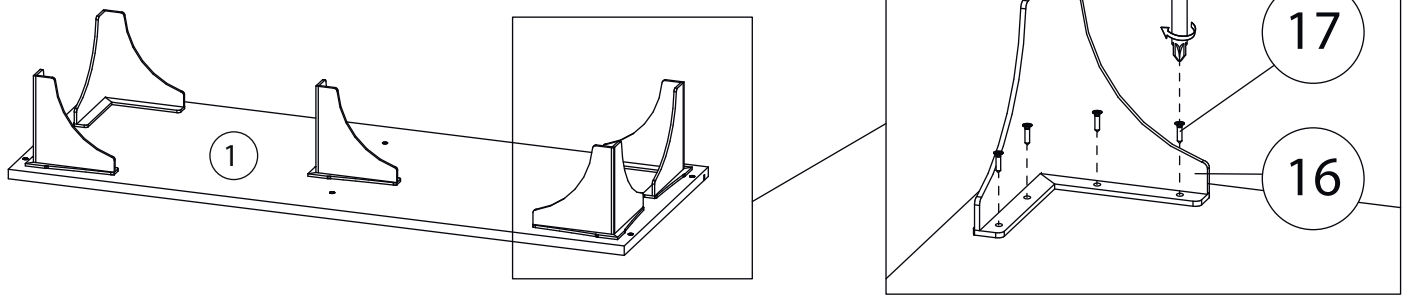

# 7

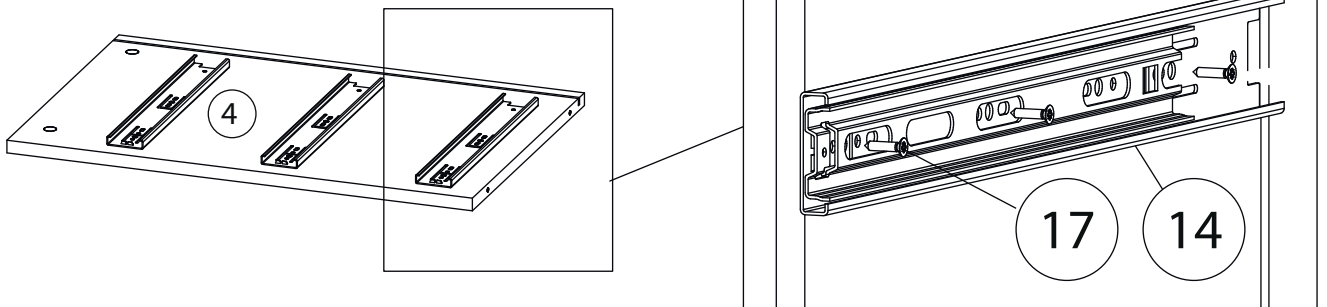

# 8

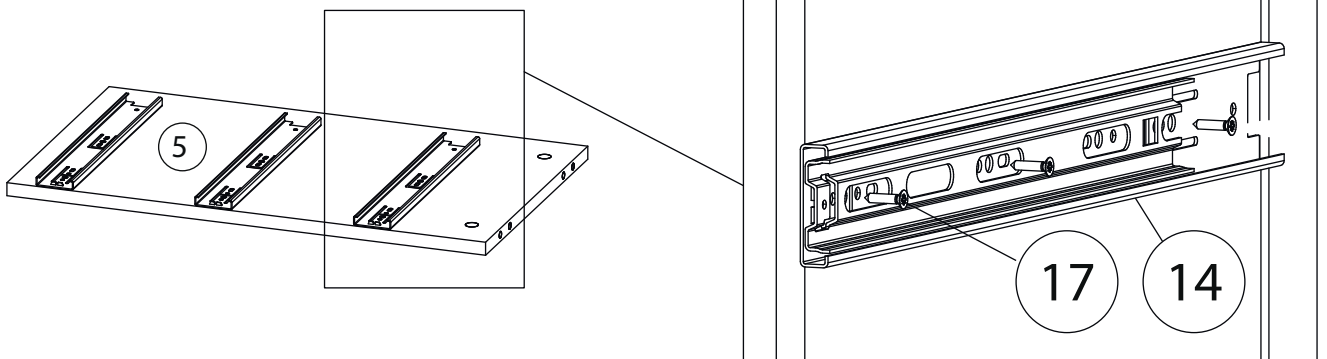

# 9

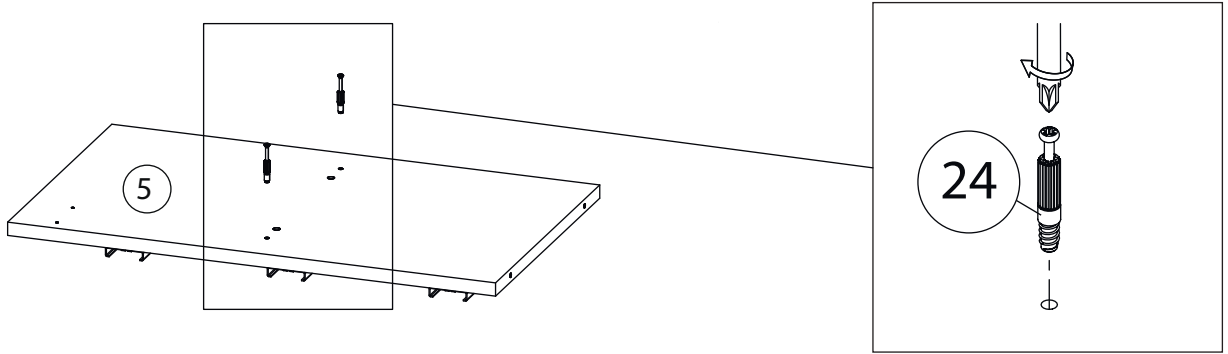

# 10

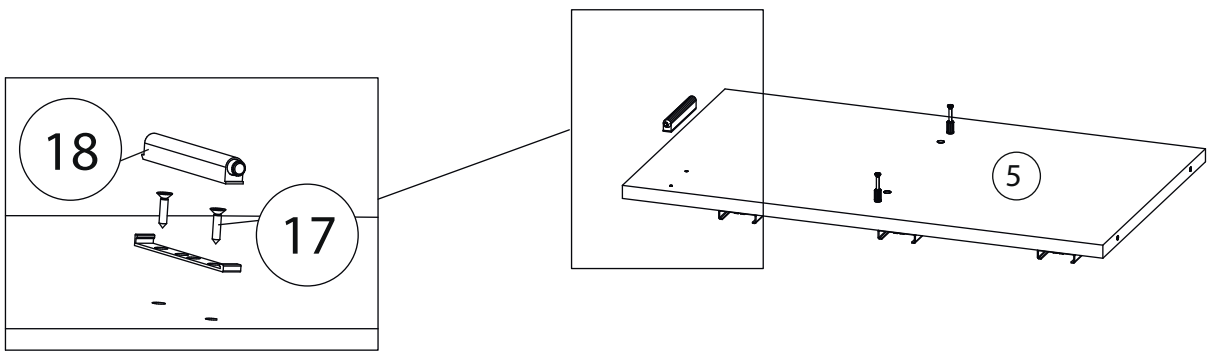

# 11

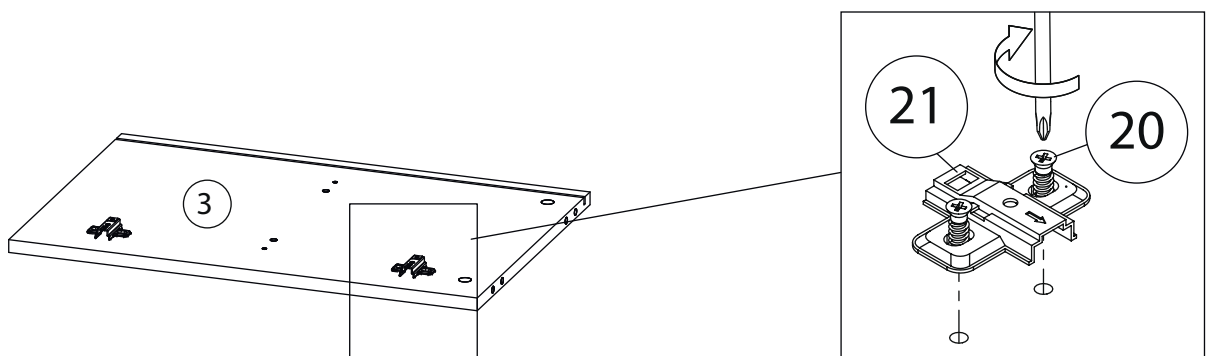

# 12

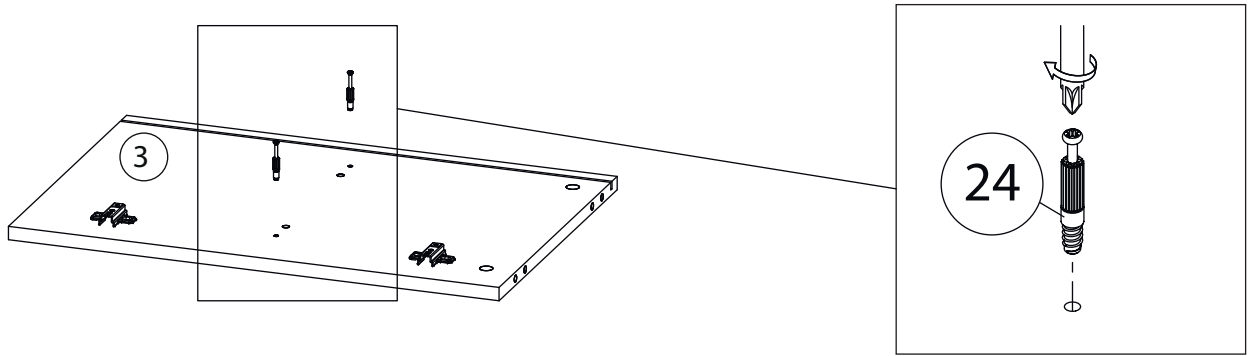

# 13

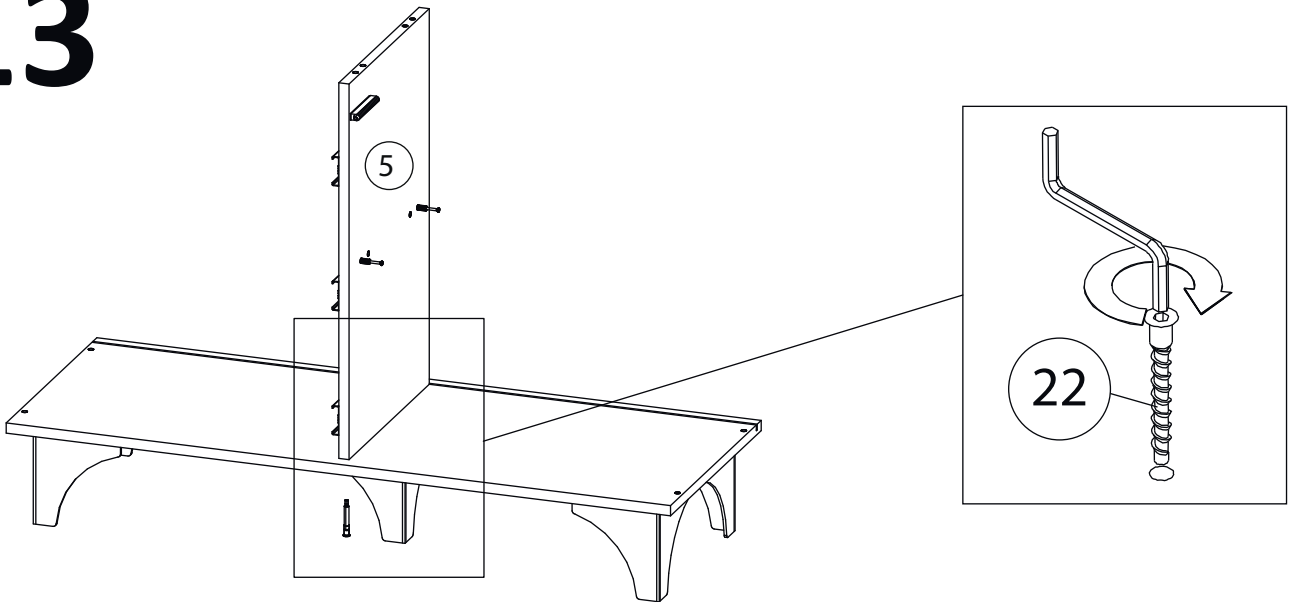

# 14

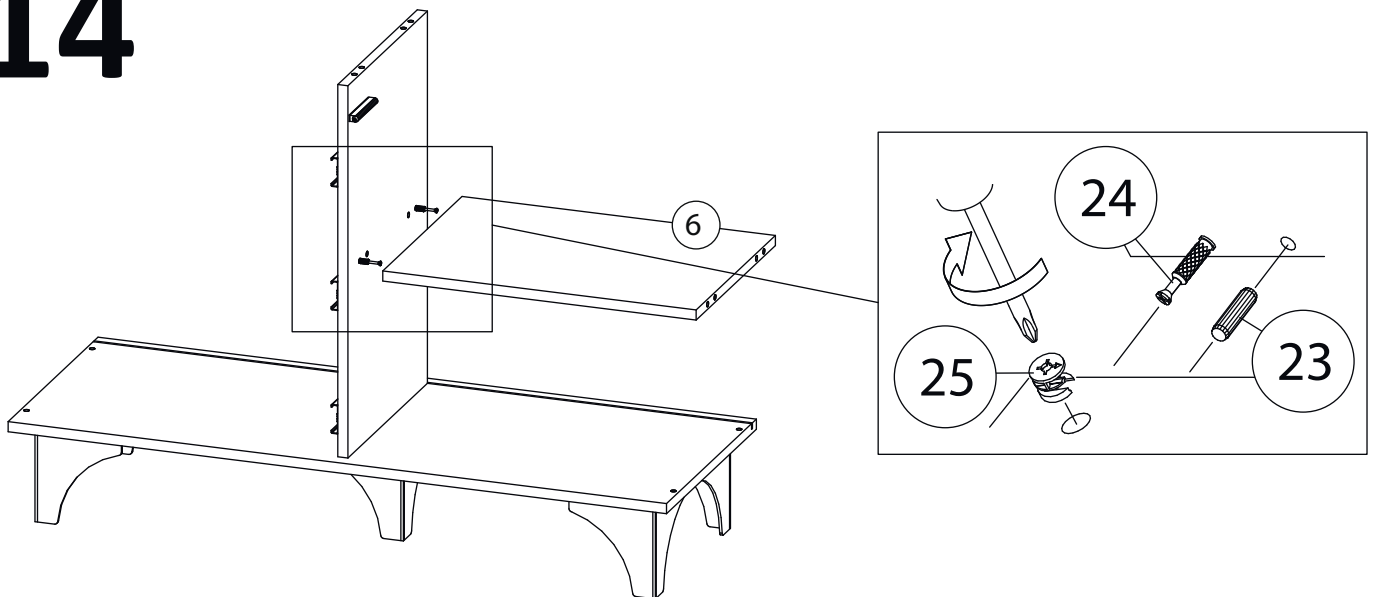

# 15

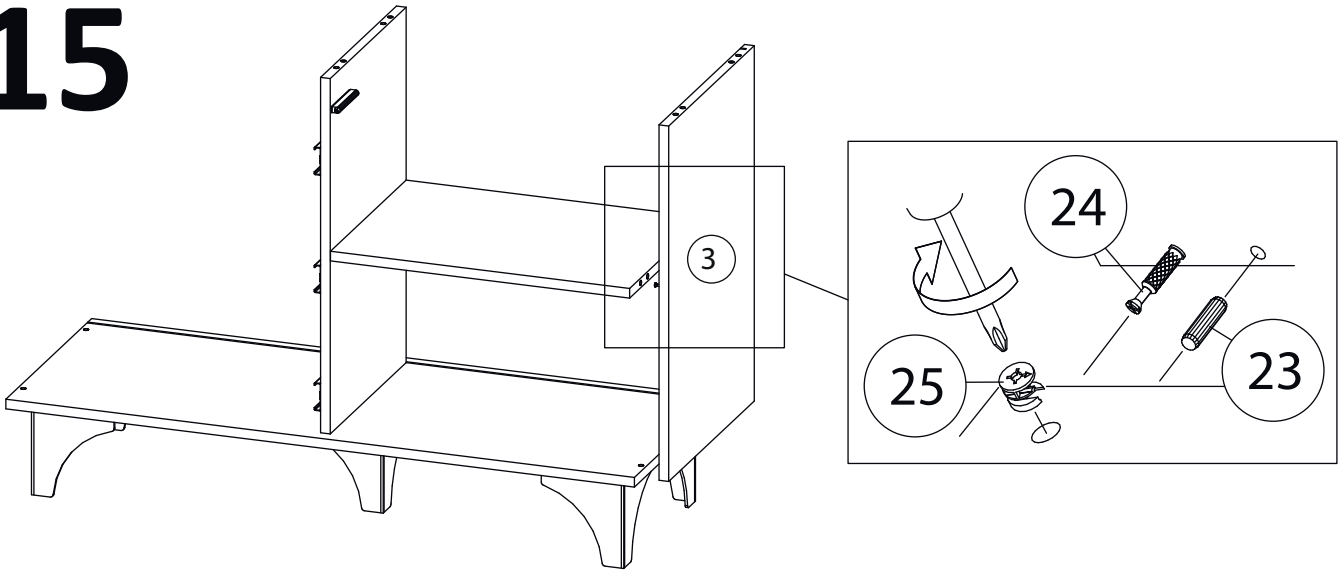

# 16

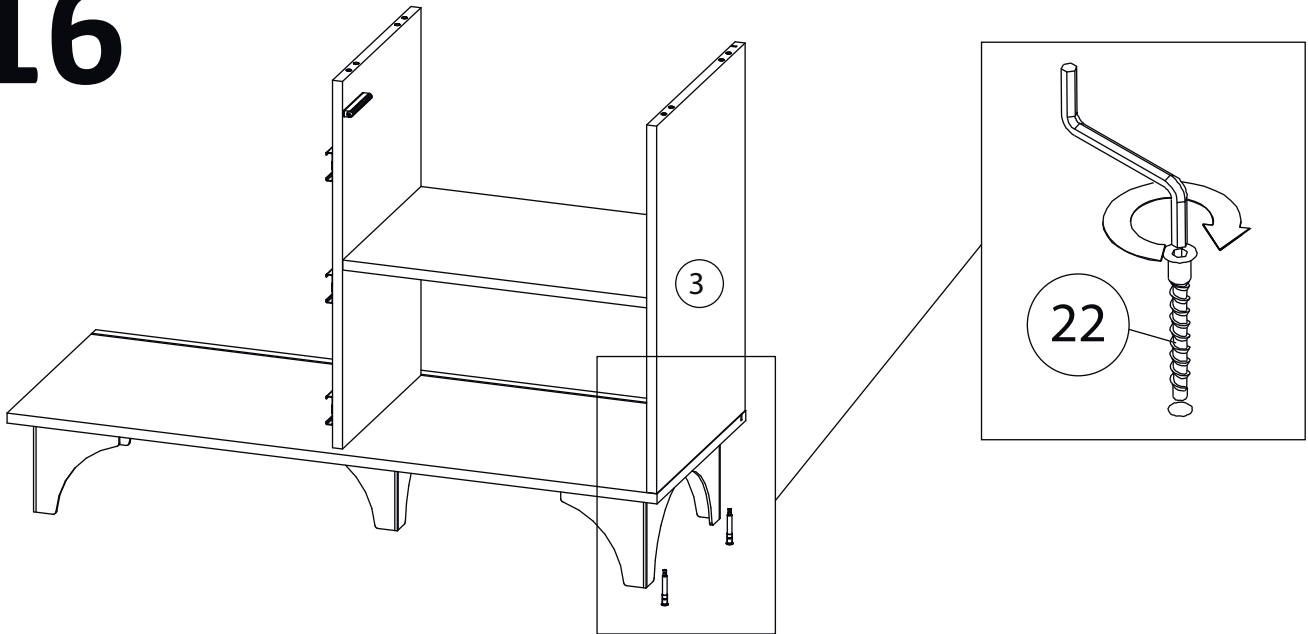

# 17

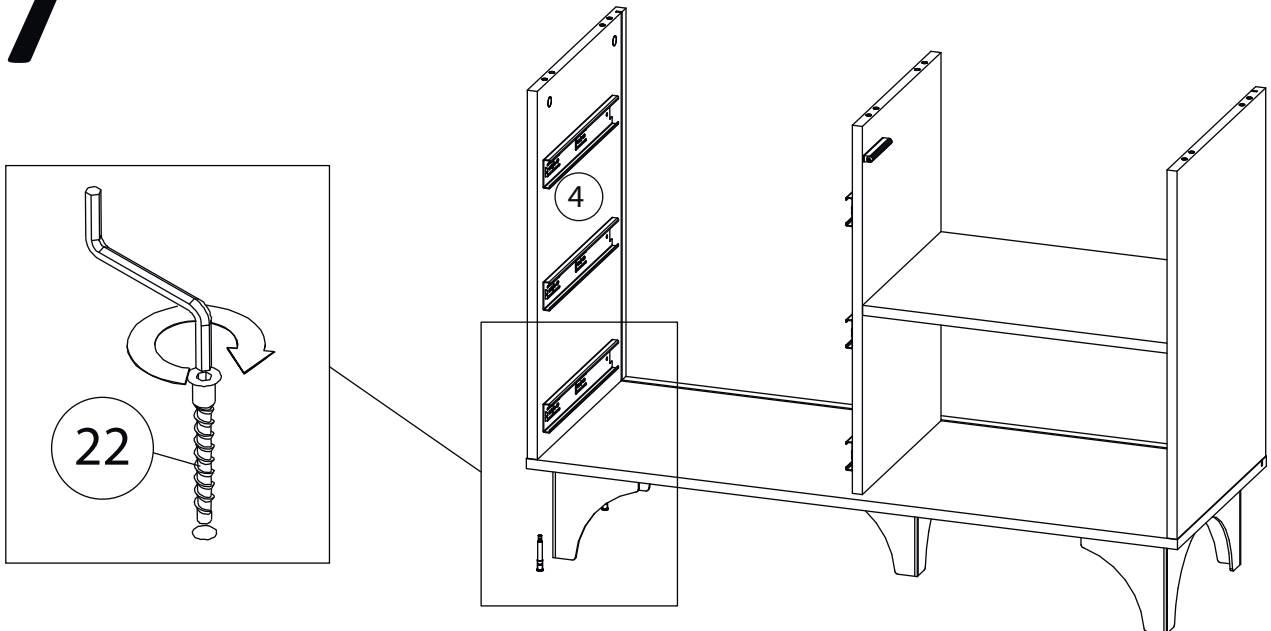

# 18

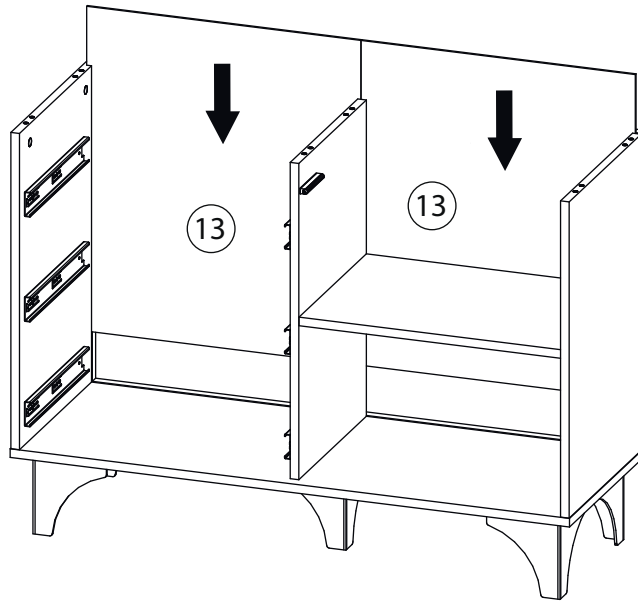

# 19

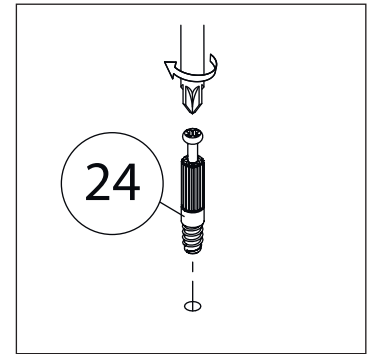
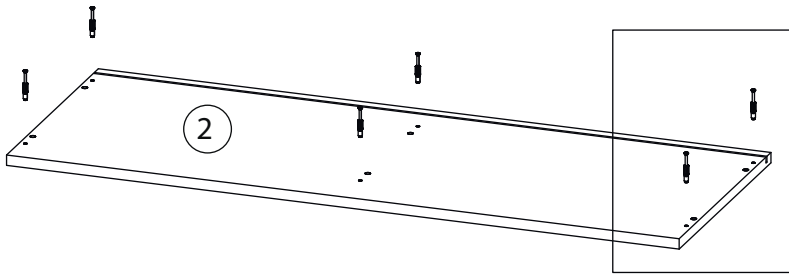

# 20

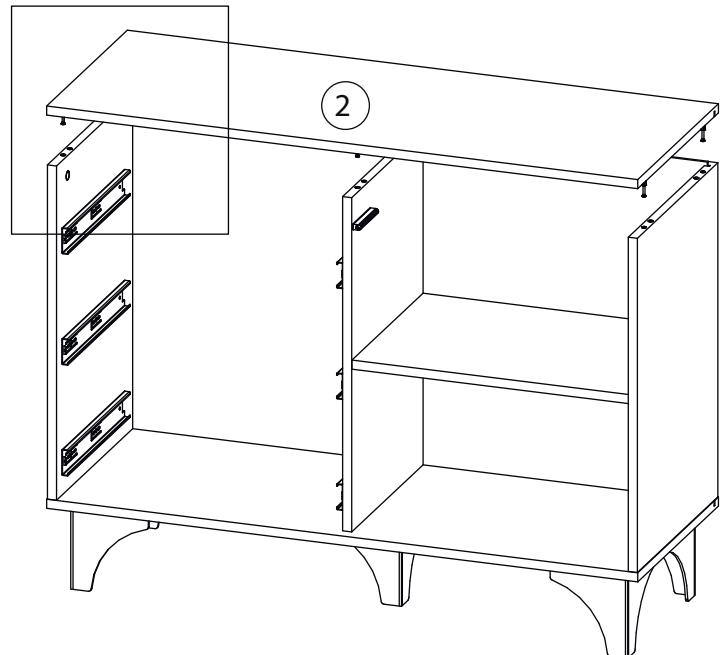
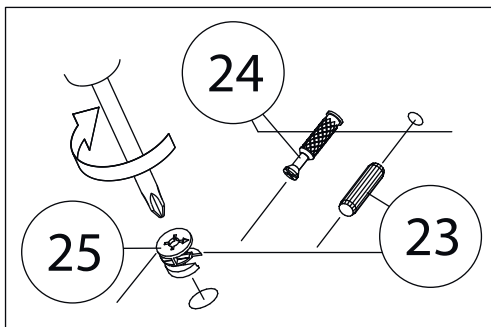

# 21

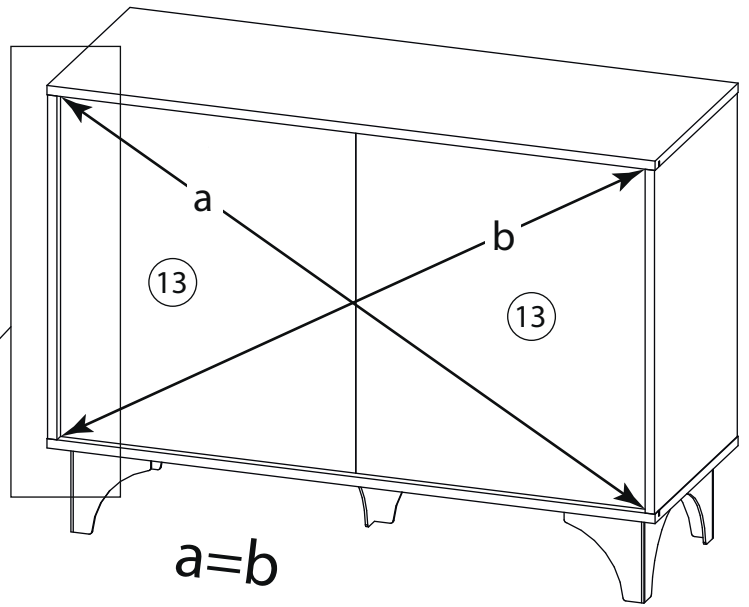
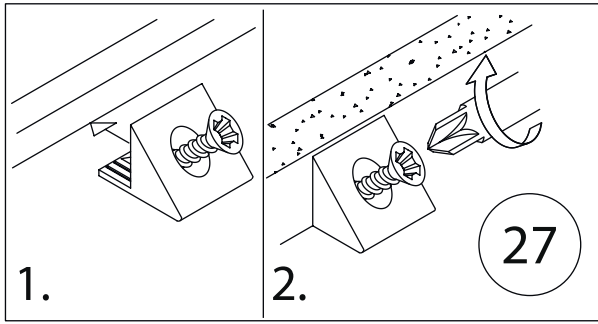

# 22

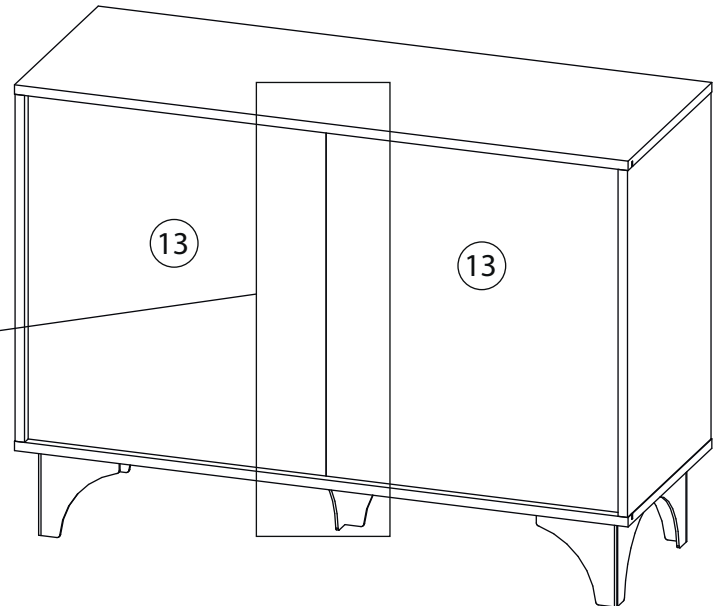
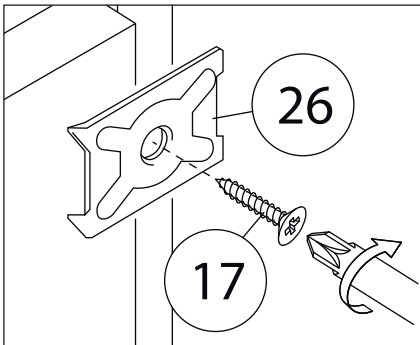

# 23

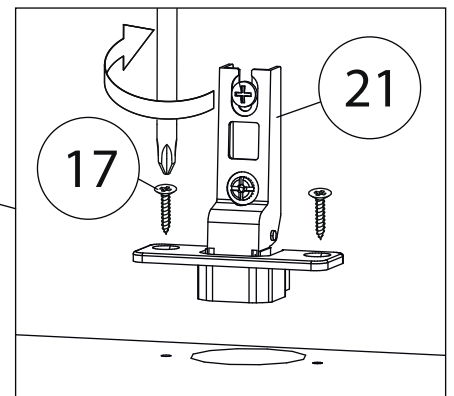
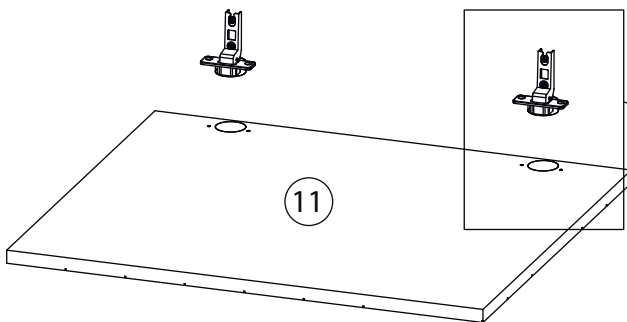

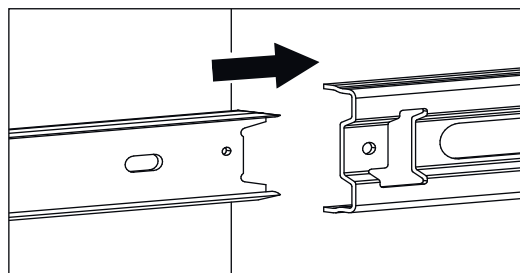
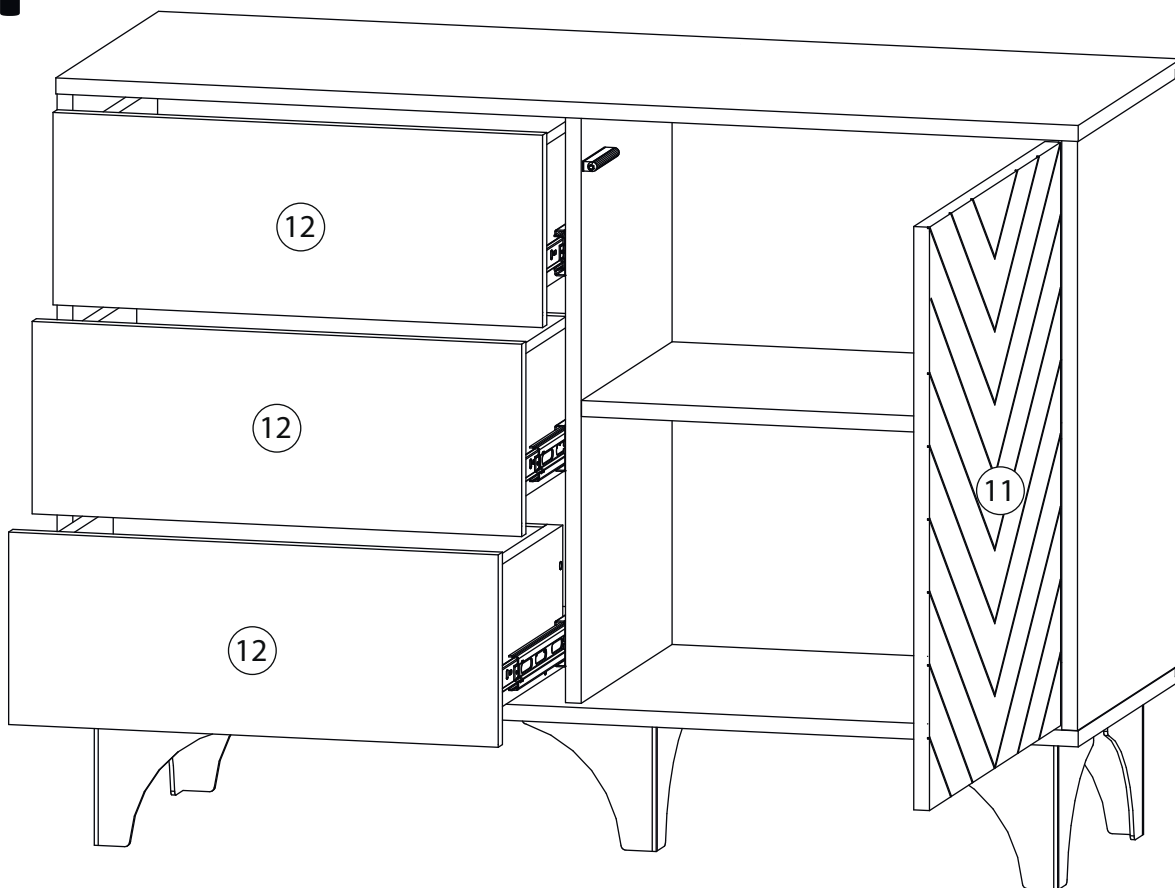

Заклеить технические отверстия заглушками.

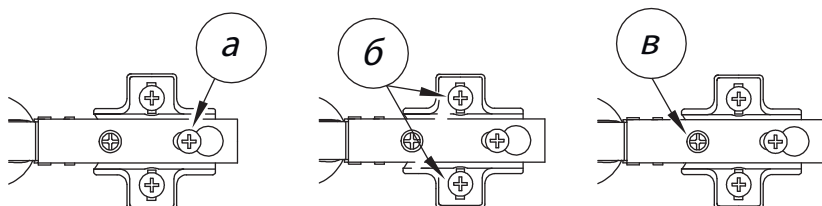

### Регулировка петель

а - регулировка расстояния между дверью и корпусом  
 б - регулировка положения двери по-вертикали  
 в - регулировка положения ТТдвери по-горизонтالي